

Aloïs De Backer

en het Daensisme

1858 – 1904



De man en zijn tijd...

Luc POTS

Heemkundige Kring Haaltert

D/3136/2014/1

TWEEDE & BIJGEWERKTE DRUK

Inhoud

Inhoud	2
Voorwoord	5
De boerenzoon die de ploeg wisselde voor een academische titel	7
Het gemiste notariaat	16
Er kiemt entwat... een beweging voor sociale rechtvaardigheid	19
De Christene Volkspartij is een feit	28
De geweigerde uitgestoken hand	30
Het programma van de Christene Volkspartij	33
De eerste stap naar de verkiezingen	37
De parlementsverkiezingen van 1894	42
De provincieraadsverkiezingen van 29 juli 1896	45
Het kanteljaar 1897: de Vlaamsch Christene Volkspartij	46
De parlementsverkiezingen van 1898	50
Denderhoutem: Pastoor Van de Putte lijnrecht tegenover advocaat De Backer	54
Daensist te zijn was niet zo evident...	59
De " <i>Samenwerkende Vereeniging Vereenigde Wevers</i> "	62
De Backer kende de noden en verlangens van het werkvolk	73
De aanzet tot de culturele ontvoogding: Culturele uitstappen, muziekconcerten en toneelopvoeringen	79
De Backer verhuist met zijn gezin naar Brussel	87
De verkiezingen van 1900	91
Derde keer, goede keer: De Backer is verkozen !	96
De Backer in het parlement	102
De Backer, het meest Vlaamsgezind lid van de Kamer.	108
De aanzet tot de vernederlandsing van de Gentse universiteit	113
Zijn parlementair werk	116
Beknopt systematisch overzicht van Aloïs De Backers parlementaire arbeid	122
De Backer en de " <i>Franshmans</i> "	128
Het Algemeen Enkelvoudig Stemrecht.	135
Sutor ne ultra crepidam (<i>Schoenmaker blijf bij uw leest</i>)	138
De Boeren van Transvaal	139
De Hopboeren, een geval apart	140

Een christen-democratische internationale	142
Schrijver ten dienste van het volk	143
Priester Daens naast advocaat De Backer in de Kamer	146
De aanloop naar de verkiezingen van 29 mei 1904 en een totaal onverwachte wending met aasgieren en jakhalzen.	149
In de nasleep van de verkiezingen van 1904	158
30 april 1905: De onthulling van het grafmonument van De Backer.	162
Het post-De Backertijdperk	169
25 juni 1914: De "Verheerlijking" van Advokaat De Backer	172
Tussen twee orlogen in...	174
De parlementaire verkiezingen van 1921 en 1925	176
1921: "De Kat" wordt de Advokaat De Backerstraat	177
23-24-25 augustus 1924: Denderhoutem herdenkt De Backer	181
Het daensistische ideeëngoed van De Backer is altijd duurzaam ferment gebleven	184
Epiloog	190
De tentoonstelling in Denderhoutem "Aloïs De Backer, de man van bij ons en zijn tijd"	191
Geraadpleegde bronnen : boeken	193
Geraadpleegde bronnen : diverse artikels in tijdschriften	194
Geraadpleegde bronnen : diverse artikels gepubliceerd op internet	195

De nauwe geestelijke verwantschap en kristelijk geïnspireerde bekommernis om de gewone man die Aloïs De Backer en zijn dorpsgenoot Pater Herman De Vriendt - missionaris in Senegal - gemeen hebben is frappant: niet alleen hun beider strijd tegen sociaal onrecht en de ongelijkheid maar ook het eisen van respect voor de eigen streektaal als "koninklijke toegangspoort tot een volk" en als middel bij uitstek om "hun" mensen een gevoel van eigenwaarde bij te brengen en zo hun plaats op te eisen in een democratische maatschappij.

De opbrengst van dit boek gaat dan ook naar het



Wolof-project - Senegal

van de laatste Atomse missionaris **Pater Herman DE VRIENDT**

© Luc POTS - Molenstraat 92 - 9450 Denderhoutem

Alle rechten voorbehouden. Niets uit deze uitgave mag worden verveelvoudigd, opgeslagen in een geautomatiseerd gegevensbestand, of openbaar gemaakt, in enige vorm of op enige wijze, hetzij elektronisch, mechanisch, door fotokopieën, opnamen of enige andere manier, zonder voorafgaande schriftelijke toestemming van de auteur (luc.pots@gmail.com)



Deze afbeelding is een kopij van de originele proefdruk (gemaakt met diepdruktechniek) van een foto van De Backer die op een koperen plaat werd geëtst met zuur en vervolgens op een houten plank werd bevestigd om zo te kunnen worden afgedrukt. Dezelfde afbeelding werd later verkleind gebruikt op zijn doodsprentje.

collectie D.A.D.D. vzw - Aalst

Aloïs De Backer en het Daensisme

1858 – 1904

“Wij willen aan ons volk Brood verschaffen en Welvaart, Recht en Vrijheid, Ontwikkeling en Geleerdheid, in de getrouwheid en volgens den geest van ons Christen Geloof”.

De Advocaat De Backerstraat in Atom¹; wij lopen of rijden er dagelijks achteloos door maar wie – met uitzondering van de oude garde – weet wie Aloïs De Backer was en wat hij politiek heeft betekend?

Waarom en wanneer werd “De Kat” als eerbetoon aan deze man herdoopt in de Advocaat De Backerstraat?

Waarom kreeg deze heel eenvoudige boerenzoon een prachtig grafmonument op het Atoms kerkhof en in 2004 een standbeeld in de buurt van zijn geboortehuis voor de oude melkerij in de Lebeke? Onbekend en onbemind?

Directe getuigen uit de beginjaren van de daensistische strijd zijn er niet meer maar ze hebben hun verhalen doorgegeven aan hun kinderen en kleinkinderen.

De wijk Lebeke ligt verdeeld over de gemeenten Denderhoutem, Outer en Nederhasselt. De sociale strijd was er eind 19de eeuw en gedurende de eerste helft van de 20ste

eeuw zeer hevig, met plaatselijke voorvechters die ofwel de zijde van Daens of die van Woeste kozen. De weinige liberalen en socialisten die toen op het Vlaamse platteland woonden, kozen bijna allemaal de kant van de daensisten. Zij deden dit niet zozeer uit sympathie voor priester Daens, maar omdat alleen de daensisten een valabele oppositie konden vormen tegen de oppermachtige Katholieke Partij. De daensisten werden er aanvankelijk ‘Roelanders’ genoemd, naar hun blad *Klokke Roeland* dat vanaf 1891 verscheen. Later kregen ze ook de naam van *groene democraten* en hun vijanden spraken van *groene socialisten*, *volksfoppers* en *dommekraten*. Ook ‘daensist’ was oorspronkelijk een scheldnaam, maar hij werd in de loop der jaren een eretitel.



“De Kat” anno 1904 die later als eerbetoon aan Aloïs De Backer omgedoopt werd tot de Advocaat De Backerstraat. Links het hek van de woning van Dokter Feliciaan Van Oudenhove, oom van Aloïs.



de zijde van Daens of die van Woeste kozen. De weinige liberalen en socialisten die toen op het Vlaamse platteland woonden, kozen bijna allemaal de kant van de daensisten. Zij deden dit niet zozeer uit sympathie voor priester Daens, maar omdat alleen de daensisten een valabele oppositie konden vormen tegen de oppermachtige Katholieke Partij. De daensisten werden er aanvankelijk ‘Roelanders’ genoemd, naar hun blad *Klokke Roeland* dat vanaf 1891 verscheen. Later kregen ze ook de naam van *groene democraten* en hun vijanden spraken van *groene socialisten*, *volksfoppers* en *dommekraten*. Ook ‘daensist’ was oorspronkelijk een scheldnaam, maar hij werd in de loop der jaren een eretitel.

In de loop der jaren zijn er ongetwijfeld genoeg wetenschappelijk verantwoorde publicaties verschenen over het Daensisme voor een al dan niet gespecialiseerd publiek. Maar toen de Heemkundige Kring Haaltert mij vroeg of ik ter gelegenheid van de 175ste verjaardag van Priester Daens “iets wou doen” over het Daen-

¹ Voor de niet-ingezetenen van Denderhoutem: wanneer de inwoners van Denderhoutem spreken over hun dorp gebruiken ze in hun lokaal dialect altijd de naam **Atom**.

sisme in onze streek heb ik geen ogenblik getwijfeld en ben ik heel graag ingegaan op dat verzoek. Vijfendertig jaar na datum heb ik eindelijk de tijd gevonden om te doen wat Karel Van Isacker S.J. mij toen schreef: "Het is tijd dat iemand de rol van De Backer in het Daensisme eens echt onderzoekt!" Bovendien is het op 25 mei 2014 juist 110 jaar geleden zijn dat onze dorpsgenoot Aloïs De Backer overleed, dat een jaar later zijn grafmonument werd ingehuldigd en dat 10 jaar geleden zijn borstbeeld in de Lebeke werd onthuld.

De mensen van Atom - en bij uitbreiding de andere deelgemeenten van Haaltert - hebben nood aan het verhaal van deze doodeenvoudige boerenzoon die misschien een minder bekende maar daarom geen minder belangrijke rol speelde in de opkomst van het Daensisme.



U zal vergeefs - op enkele uitzonderingen na - zoeken naar voet- en eindnoten maar achteraan staan uiteraard alle bronnen vermeld die ik raadpleegde. Het is nooit mijn bedoeling geweest een thesis te schrijven maar wel - op basis van honderden diverse krantenartikels uit die periode - het verhaal van De Backer te reconstrueren. Ik herlas ook mijn verzameling boeken over het Daensisme en bladerde uren door de verslagen van de zittingen in de Kamer.

Het is een verhaal geworden van (soms bittere) feiten en van anekdotiek. Om de lezer te helpen bij het inleven in het tijdskader heb ik in de tekst foto's, facsimiles van krantenartikels, details van het Staatsblad en postkaarten uit die periode opgenomen. Ik hoop dat ze de lezers ongetwijfeld helpen om de opkomst van het Daensisme in de regio en in gans Vlaanderen mee te beleven en te begrijpen.

Hopelijk zijn de lezers na het lezen van dit werkstuk ook een beetje fier op Aloïs De Backer, de boerenzoon uit "den Atomse Liejebeek²" die het door zelfstudie tot volksvertegenwoordiger bracht, zich heel zijn leven inzette om het lot van de gewone man te verbeteren en dank zij wie wij allen kunnen genieten van wat wij nu ogenschijnlijk de normaalste zaak van de wereld vinden...

juni 2014

Voorwoord bij de tweede druk

Geschiedenis is nooit af en de geschiedenis van De Backer zeker niet. Niet alleen was de eerste druk van dit boek buiten de verwachtingen heel snel uitgeput maar kreeg ik tijdens de De Backer-tentoonstelling in de Muziekacademie niet alleen vragen - maar ook bijkomende informatie, suggesties en zelfs grafisch materiaal/foto's aangereikt - die ik in deze tweede thesisversie zeker wil beantwoorden, verduidelijken en/of verwerken. Vooral aan de parlementaire activiteit van De Backer werd uitvoerig aandacht besteed.

augustus 2014

Luc Pots

² het gedeelte van de wijk Lebeke dat op het grondgebied van Denderhoutem ligt.

“De boerenzoon die de ploeg wisselde voor een academische titel”.

F.J. Verdoodt

Omstreeks 1880 hadden zich in de omgeving van Ninove (Appelterre, Aspelare, Denderhoutem, Denderleeuw en Outer) een aantal Vlaamsgezinde, christelijk geïnspireerde intellectuelen gegroepeerd. Onder hen Aloïs De Backer, de enige zoon van Ferdinandus De Backer en Theresia De Bruyn, landbouwers uit de Lebeke.

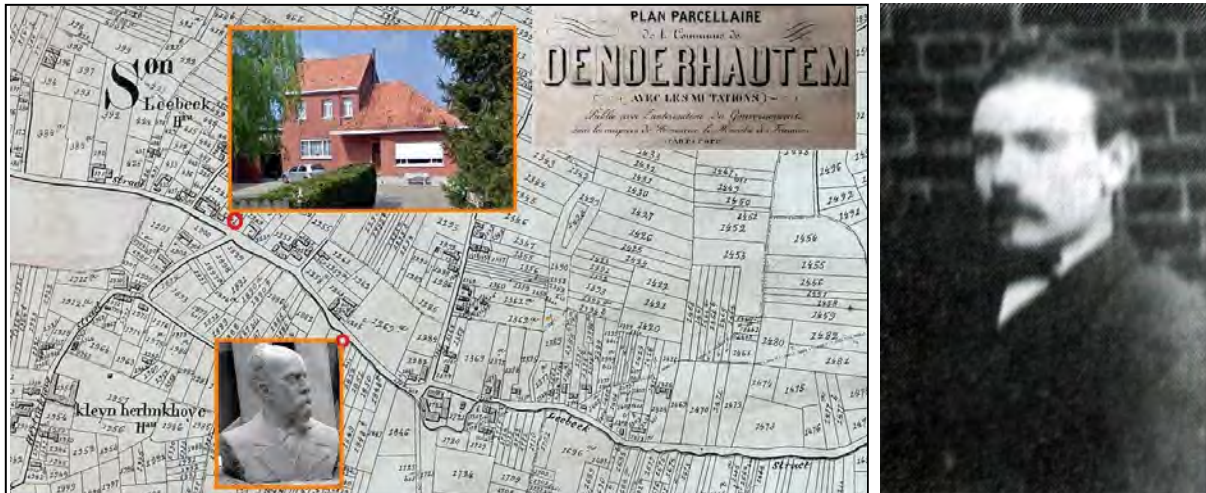

L: De Popkaart 1870 met aanduiding van het (verbouwde) geboortehuis en het standbeeld van De Backer.

R: De jonge DE BACKER (detail van een foto genomen vóór 1895)

Aloïs De Backer werd geboren op 26 mei 1858 op een kleine boerderij in de wijk Lebeke in Denderhoutem. Zijn vader bestemde hem voor op de opvolging van het kleine landbouwbedrijf: hij werkte op het land van 's morgens vroeg tot 's avonds laat. *“Wanneer hij van het veld kwam gestapt nevens een voer klaver of hooi, de kop achterover, stralend van levenslust, zou menig beeldhouwer hem geboetseerd hebben als zinnebeeld van de jonge landbouw.”* (uit de Levensschets van De Backer - anoniem maar waarschijnlijk Stijn Storms pseudoniem van K.L. Van Opdenbosch)

Na de basisschool te Denderhoutem en te Twee-Acren (Deux-Acres) te hebben gevolgd, werd De Backer landbouwer op het bedrijf van zijn vader.

Zijn moeder – een ontwikkelde vrouw – zette Aloïs er toe aan om te gaan studeren. Hij volgde gedurende twee schooljaren algemeen vormend onderwijs in een private instelling, prefiguratie van het in 1872 opgerichte St.-Aloysiuscollege te Ninove.

Hij hield het er 2 jaar vol, brak zijn studies af en ging terug werken op de boerderij. De onrust liet hem echter niet los en Aloïs schafte zich boeken aan en begon met systematische zelfstudie: een compromis tussen het harde labeur op de boerderij dat hem een intense voldoening schonk en zijn honger naar kennis.

De Backer woekerde toen al met zijn krachten: hij verrichtte het zware werk op het veld en studeerde in elk vrij uur, 's middags, 's zondags, 's nachts. Elke middag zonder uitzondering, van half één tot drie uur, trok hij met zijn boeken de kouter in.



Bij het binnenrijden van de Lebeke ± 1900.

“De kinderen noemden hem “de zot” omdat hij alle dagen ... lezend of geheel verdiept in zichzelf dezelfde weg opwandelde”. (uit De Levenschets van De Backer).

“De jonge Aloïs De Backer en de jonge Frans Bayens (“Melsjnen”) trokken samen de Herlinckhoofse bossen in: Melsjn om te werken, Aloïs om te studeren. Soms kapte Melsjn hier of daar een brank af om voor De Backer een goed plaatsje te maken of een zitting, en ging voort naar 't veld. 's Middags floot hij enkele keren, De Backer sloeg zijn boeken dicht, en de twee buurjongens kwamen naar huis. Melsjn zal een van de trouwste volgelingen van De Backer zijn, 'Doosj' tot in het graf” (dixit Laurent Meganck in De Mannen van het Houten Geloof”)

Hij studeerde vaak in bos of wei (zijn politieke tegenstanders noemden hem spottend 'de bosadvokaat' omwille van zijn afkomst en zijn gebrek aan eigenlijke universitaire vorming maar Aloïs De Backer en zijn omgeving zetten dit verwijt mettertijd om in een eretitel.)

Maar hij zette door en studeerde ook 's avonds bij de buurman vaak tot in de “kleine uurtjes”. Te Fideel'ns (Alowies De Meerleer) had hij zelfs enkele boeken op het boekenrek staan.

In 1877 richtte hij een avondschooltje op in de Lebeke waar hij zelf 3 maal in de week les gaf aan de jeugd van de wijk en in 1879 richt hij in Denderhoutem een toneelkring op waarin hij zelf acteerde.



Station Denderleeuw - ± 1900

Door zelfstudie - jaren van hard werk en taaie wilskracht – werd hij (zonder dat iemand het wist) landmeter voor de Centrale Examencommissie in Gent in 1884.

Op de terugreis ontmoet hij in het station in Denderleeuw Frans De Clippel die in Brussel had deelgenomen aan een examen van kandidaat-notaris.

De Backer leent van hem de studieboeken en wordt 2 jaar later in 1886 (hij was toen 28) zelf kandidaat-notaris in Brussel.

Al vroeg was hij geïnteresseerd in politiek en op 16 oktober 1887, op 29 jarige leeftijd, wordt de kandidaat-notaris in Denderhoutem met 130 stemmen één van de verkozenen ter vervanging van drie overleden raadsleden en drie leden van wie de ambtstermijn eind 1887 ten einde liep (volgens ODIS - de databank intermediaire structuren was De Backer reeds gemeenteraadslid in 1884), en wordt hij in die periode ook tot “armmeester” benoemd.

Hier lijkt mij een woordje uitleg over het gemeentelijk kiessysteem wel gepast.

Tot 1830 – Hollandse periode - werd er gestemd door de zogenaamde ‘capaci-



Eén van de zeldzame foto's waarop uiterst rechts de jonge Aloïs De Backer (voorts vlnr. Dokter Hilaire Van de Velde, Alfons Berlangée, Ernest Van den Haute (muziekmeester) en een onderwijzer uit Aspeldere. (de foto dateert van vóór 1895)

teitskiezers'. Dit waren inwoners die minstens 25 jaar waren, voldoende belasting betaalden en/of een hoog ambt uitoefenden of een bepaald diploma bezaten.

Door de kieswet van 3 maart 1831 werd het '*Cijnskiesrecht*' ingevoerd. Niet iedereen kon deelnemen aan de verkiezing van wat toen de *magistraten* waren. Er waren "*verkiesbaren*" en "*kiezers*". Om kiesgerechtigd te zijn moest men een minimum aan cijns betalen. Hoe groter de bevolking hoe hoger de kiescijns. Dit kiesrecht steunde op het vermogen van een kleine elite, terwijl het grootste deel van de inwoners uitgeschakeld werd. De ingeschreven kiezers moesten hun kiesrecht aantonen door een bewijs van betaalde belastingen en de stemming was niet verplicht. De bezitloze klasse van knechten, meiden, pachters of de kleine boerkes, hadden helemaal geen politieke macht. In de praktijk betekende dit dat geen 4 op 100 volwassen mannen mochten stemmen!



Stakers luisteren naar toespraken op het Sint Pietersplein in Gent tijdens de algemene staking van 1893 (foto A. Vander Haeghen - Huis van Alijn - Gent)



Na bloedige stakingen in Wallonië en onder druk van de liberale progressisten en de socialisten werd in 1893 het **algemeen meervoudig stemrecht** ingevoerd voor **mannen (vrouwen hadden toen nog helemaal geen stemrecht!)**. Met de invoering van het *algemeen meervoudig stemrecht* in 1893 kregen alle Belgen 1 stem maar men voerde bijkomende stemmen in. Elke man vanaf 25 jaar kreeg één stem. Een gezinshoofd, minstens 35 jaar en die minimum 5 fr. belasting betaalde voor zijn woonst, kreeg één stem meer. Inwoners boven de 25 jaar, eigenaars van een goed ter waarde van minimum 2.000 fr. of burgers die een bepaalde rente op spaarboekjes hadden, kregen eveneens één stem meer. Houders van universitair diploma en notabelen kregen ook één stem meer. Voor de gemeenteraadsverkiezingen kreeg elke huisvader nog één stem bij, als hij tussen de 5 en 20 fr. cijns betaalde of als hij bezitter was van een eigendom met een kadastraal inkomen van minstens 150 fr. Volgens zijn eigendom kon men een stem meer uitbrengen en universitaire diploma's bezorgden de kiezer nog 2 extra stemmen maar het maximum aantal stemmen bleef beperkt tot 3. De achterstelling van de ongeletterde, arme burger

is al te duidelijk: de macht zat bij de gefortuneerde grondbezitters en/of de intellectuelen.

Zo steeg het aantal kiesgerechtigden van bijna 137.000 tot meer dan 1.370.000. Bijna 300.000 onder hen hadden twee stemmen en 223.000 hadden er drie, zodat meer dan twee miljoen stemmen konden worden uitgebracht.

Voor het eerst konden nu ook weinig kapitaalkrachtige arbeiders, boeren, middenstanders en intellectuelen hun stem uitbrengen: de kleine man zou zijn zeg krijgen in het Parlement en meteen de bewindvoerders verplichten tot een socialer en rechtvaardiger beleid.

Het **algemeen meervoudig stemrecht** zou pas in 1919 worden afgeschaft onder druk van de Belgische Werkliedenpartij ten voordele van het **algemeen enkelvoudig stemrecht**.

Van 1865 tot 1885, bijna 20 jaar lang koos men in Denderhoutem voor Gerard Charles Maes, een notaris die geboren werd te Aalst op 6 februari 1820.

Na de verkiezing van 1 juli 1872 vormde hij het college met Charles Schouppe en Jan Baptist De Winter. Na 25 oktober 1881 bleef vrijwel dezelfde ploeg aan het bewind.

Op 24 maart 1885 werd hij vervangen door August Uyttenhove. In die periode fungeren Petrus Jozef

Mertens en Eugene Schouppe als schepenen en Jan Baptist Roelandt, Jan Baptist De Schrijver, Charles Perreman, Aloïs Brijs, August Van Herreweghen, Frans Huylebroek en Frans D'Hondt als raadsleden.

Bij de gemeenteraadsverkiezingen van 19 oktober 1884 brak een hevige strijd los tussen de katholieke lijst van Aloïs Brijs (164 stemmen) en de liberale lijst van Charles De Winter (94 stemmen).

Op 24 maart 1885 volgde August Uyttenhove, geboren te Denderhoutem op 19 december 1839, notaris Charles Maes op die gewoon raadslid werd.

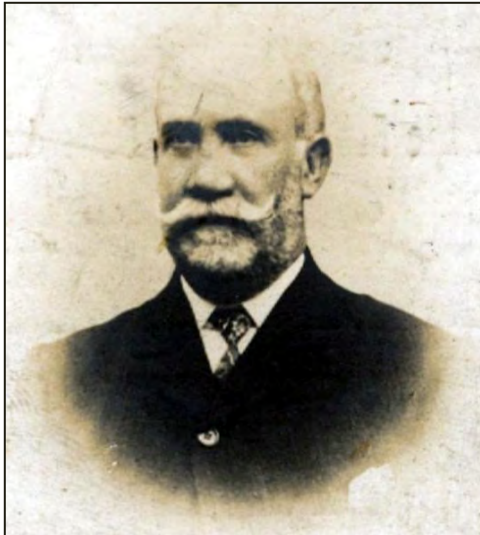

Dokter Feliciaan VAN OUDENHOVE

Op 16 oktober 1887 waren er belangrijke tussentijdse verkiezingen. Zes nieuwe raadsleden dienden verkozen te worden ter vervanging van Petrus Jozef Mertens, Eugene Schouppe en August Uyttenhove allen overleden en van drie leden waarvan hun ambtstermijn op 31 december 1887 ten einde liep: Charles Van Vaerenbergh, Charles Perreman en August Van Herreweghen.

Hier verscheen voor de eerste maal kandidaat-notaris Aloïs De Backer op het politieke podium. Als verdediger van de Daens-gedachte zal hij een belangrijke rol spelen in de plaatselijke én in de nationale politiek.

Er waren 186 kiesgerechtigden, dokter Feliciaan Van Oudenhove behaalde 142 naamstemmen en werd voorgedragen als burgemeester. De verkozenen waren: schepenen Charles Van Vaerenbergh en Aloïs Brijs, raadsleden: Frans Huylebroek, Frans D'Hondt, Jan Baptist De Schrijver, Leopold Uyttenhove, Kamiel Schouppe, Aloïs De Backer,

Charles Perreman en Karel Gerard Maes. Karel Roelandt werd gemeentesecretaris.

Opmerkelijk ook is dat De Backer al op 10 februari 1888 voor het eerst buiten de conservatieve katholieke lijntjes kleurde door het verslag van de zitting van de gemeenteraad te ondertekenen als *"onafhankelijk katholiek raadslid"*. Dit tot groot ongenoegen van o.a. de in 1886 tot pastoor van de parochie benoemde Willem Van de Putte.

Op 15 maart van dat zelfde jaar lezen wij in *"De Denderbode"* dat zijn oom Dr. Feliciaan Van Oudenhove plechtig wordt ingehuldigd als (katholiek) burgemeester van een *"gelukkige gemeente waar eendracht en vrede tot zulke hooge mate heerschen"*.



In 1889 blijft Dokter Van Oudenhove burgemeester van Denderhoutem maar dan wel als gekozen *"Roelander"* (er is dan nog geen sprake van Christene Volkspartij) ...

Blijkbaar sprak het ideeëngoed van zijn neef de dokter wel aan want hij werd later zelf een overtuigde daensist, poseerde fier met de "groene" fanfare "Groei en Bloeien" voor zijn prachtige herenwoning en steunde jaren later zijn schoonzoon Dr. Honoré Pauwels die jarenlang de gemeentepolitiek zou kleuren.



De prachtige dokterswoning van Feliciaan Van Oudenhove op de "Kat", de latere Advocaat De Backerstraat

Uitslag der kiezingen
in ons Arrondissement.
Denderhautem. — Gekozen 3 catholiek
1 liberaal en 1 roelander.
Getal stemmen : 1502. — 6 Nietige
stembr. — Volstreekte meerderheid 749.
Catholiek : MM. Coppens 720, Schol-
laert 702, Schouppe 779, gek. Van Her-
reweghe 723, gek. Van Vaerenbergh
740, gek.
Roelanders : MM. De Sadeleer 706 gek.
Roelandt 682, Uyttenhove 695, Van den
Haute 695, Van Oudenhove geneesheer,
737 gek.

Uit De Denderbode - 22 oktober 1889

blijken uit zijn aanpak van de gemeenteverkiezingen van 17 november 1895 in Denderhoutem. Hij snoepte van de lijst van het katholieke gemeentebestuur 3 mandaten door met een manlijke lijst van 2 democraten-partij Daens, 3 onafhankelijken en 1 liberaal naar de kiezers te stappen: twee democraten (Aloïs De Backer en Jozef Van Der Kelen) en één onafhankelijke Victor Roelandt werden verkozen. Camille Schouppe

Dat De Backer over het talent beschikte om een politieke situatie vlijmscherp te analyseren en er een passende strategie voor uit te denken moge

Denderhautem. — Wij lezen in het dagblad *Le XX^e Siècle* van Brussel :
De kiesstrijd heeft plaats gehad tusschen de lijst van het gemeentebestuur en eene lijst van oppositie uit grillige bestanddeelen bij één getrommeld door M. De Backer, mede-candidaat van priester Daens in 1894. De eerste lijst zou gansch gezegepraald hebben zonder een listige werking des burgemeesters, oom des Heeren De Backer, tegen den katholieken schepen Brys.
Ziehier de officieële uitslag der kiezing :
2^e serie mandaten van 8 jaar.
Geldige briefjes 1440 — Volstreekte meerderheid 721.
Brys uittredend lid 680 gekozen ; Coppens katholiek 672, De Graeve katholiek, uittredend lid 672 ; De Schryver, kath. uittred. lid 677, gekozen ; D'Hondt, kath. uittred. lid 683, gekozen ; Schutzyer, kath. 664. Kiescijfer 665.
Lijst der oppositie : De Backer, demokraat partij-Daens, uittred. lid, 745 gekozen ; De Smet, onafhankelijke 683 ; Roelandt Victor, onafhankelijke, 704 gekozen ; Uyttenhove, onafhankelijke 692 ; Van der Kelen, demokraat, 696 gekozen ; Van der Speeten, liberaal, 693. Kiescijfer 706.

wordt burgemeester en zijn schepenen waren Aloysius Brijs en Benedict Van Vaerenbergh.

Op 15 oktober 1899 en op 18 oktober 1903 waren er opnieuw verkiezingen die geen wijzigingen brachten in het bestuurscollege.

De Backer werd intussen lid van *Het Vlaamsche Taalgild* – een “letterkundige maatschappij” die in 1887 in Aalst was gesticht – en waarin Petrus Van Schuylenbergh (een amateur-kunstenaar en drukker-journalist uit Ninove die de stiel had geleerd bij Pieter Daens) heel actief was.



Jan Baptist VANLANGENHÆKE

Hij komt er in contact met Pieter Daens en Jan Baptist Vanlangenhæke, een hereboer-advocaat (uit Appelterre-Eichem) en fervent aanhanger van de Schot Samuel Smiles, auteur van het boek “Self-Help”, dat stelde dat “*Knowledge is of itself one of the highest enjoyments*” : Zelfonderwijs is de aangewezen manier om van armoede tot sociale eminentie, en zelfs rijkdom te komen.

Pieter Daens wilde de *Taalgilde* inrichten als een flamingantische Volksbond voor de kleine burgerij met eigen kandidaten op een gemeenschappelijke katholieke lijst. Vanlangenhæke stelde dat zoiets alleen kans op succes kon hebben “*wanneer men de Vlaamse taalstrijd zou ontwikkelen onder opzicht der sociale kwestie.*”

Vanlangenhæke was weliswaar advocaat maar pleitte haast nooit. Hij was hereboer-verpachter en baatte een uitgestrekte fruitkwekerij uit waarin hij talrijke “*franschmans*” tewerkstelde.

“Franschmans” was de bijnaam van de Vlaamse seizoenarbeiders die tijdelijk in Frankrijk gingen werken. (Daarover meer in een apart hoofdstuk verder in het boek)

Na enkele jaren was zijn bedrijf “t Oud Hof” - op de grens tussen Appelterre, Aspelare, Nederhasselt en Outer - volkomen verwaarloosd omdat hij zijn aandacht haast uitsluitend besteedde aan het verstrekken van onderwijs en het begeleiden van begaafde jongens wiens ouders geen middelbaar of hoger onderwijs konden financieren. Vanlangenhæke stelde zich tot taak begaafde jonge lui voor te bereiden op examens van landmeter, notaris, ingenieur en advocaat. Niet minder dan 50 van zijn pupillen behaalden inderdaad hun diploma.

Het verhaal gaat dat De Backer bij hem geïntroduceerd werd door de ondermeester van Denderhoutem. Toen Van Langenhæke hoorde dat De Backer advocaat wilde worden gaf hij hem de raad eerst voor landmeter of kandidaat-notaris te studeren waarop De Backer antwoordde ... dat hij dat al was.

Met de hulp van deze Jan Baptist Vanlangenhæke – bij wie hij elke maandag en donderdag vijf jaar lang les volgde - promoveerde hij in 1891 – 33 jaar oud - met onderscheiding voor de Centrale Examencommissie tot doctor in de rechten en opende een eigen advocatenkantoor in zijn geboortedorp.

Van Langenhæke vormde “zijn jongens” intussen ook tot «bewuste» Vlamingen en democraten. Zij erkennen met scherp inzicht de sociale noden van hun tijd en hun «meester» voelde de nakende ommekeer in het openbare leven aan. Zonder het eigenlijk zelf te weten drukte hij zijn stempel op enkele grondleggers van het Daensisme: Aloïs De Backer, Prosper de Pelsmaeker, Frans Sterck en Victor Soens. (dixit Karel Van Isacker).

Hij bereidde de jonge Vlaamsgezinde katholieken met hun progressieve ideeën voor om die beginnende beweging verder te stuwen en te leiden. De Kerk en de overheid dienden de sociale wantoestanden te erkennen. De geestelijke wereld en het wereldlijke gezag waren einde 19de eeuw zich wel degelijk bewust van de bestaande ellende, maar hielden de ogen gesloten en schoven met liefdadigheidswerken de echte verantwoordelijkheid van zich af.

Après ce rapport le juré d'appel décide très souvent
qu'il est inutile d'entendre ou nouveau les témoins exposant les cours
aurait nullement obligation d'entendre témoins de nouveau
témoins soient produits ou de nouvelles faits articulés
à examiner. Ordonnant H. d. m. pourvoir d'exceptionnaire
d. cours abus. C'est suppression de procédure orale devant
Cour d'appel.

21) *Art. Crim.* Principe d'exception pour les cours d'appel
Si le jugement est annulé par réformation ou omission non
rapportée de former par écrit par la loi à peine d. nullité
les cours en tout ou en partie. Statuer sur fond au lieu d. renvoi
Statuer alors en 1. et en dernier ressort. De éviter l'ouverture
de procédure. *Part II*

Voies de recours extraordinaires
Procurer en cassation Schyven, Paul. Pelij
Procéder en révision
Des Grations
Les Décrets, nommer d'arrêter
in octavo

Uit het familiearchief Aloïs De Backer: de allerlaatste voorbereidingen vóór het behalen van het doctoraat rechten.
Bron: Het Daensisme in het arrondissement Aalst – Frans Jos Verdoodt.

De vriendenkring van volksjongens die bij hun peetvader Vanlangenhæke les volgden richtte op 6 september 1891, te Ninove, het weekblad 'Klokke Roeland' op. Het blad had een katholieke, democratische en Vlaamsgezinde strekking, geïnspireerd door de pauselijke encycliciek *Rerum Novarum*.

Het eerste hoofdartikel werd ondertekend door J.-B. Vanlangenhæke, Ed. Vanlangenhæke, burgemeester van Appelterre-Eichem en oom van eerstgenoemde, dokter Hilaire Van de Velde, Aloïs De Backer, Prosper De Pelsmaecker, H. Van den Eynde, Frans Sterck en Victor Soens die zich "Roelanders" noemden.

De Backer werd weldra de bezieler en leider van de jonge groep die in de streek van Ninove de christen democratie aan de gang bracht.

De groep verdedigde de belangen van boeren en plattelandsbewoners, ijverde voor de hervorming van het kies- en belastingstelsel en voor de erkenning van de Vlaamse taal. Zij wilden duidelijkheid in de Vlaamse kwestie en koppelden de Vlaamse taalstrijd aan de sociale kwestie want zij beseften maar al te goed dat de werkman hen alleen zou volgen wanneer hij er van overtuigd zou zijn dat de Vlaamse taal niet alleen een middel van verbroedering, van toenadering van de maatschappelijke klassen kon zijn maar ook een middel om hun eigen sociale status te verbeteren.



Prosper DE PELSMAEKER

Zij eisten de erkenning van het Nederlands op alle niveaus: "*Het Vlaamsch moet in 't Vlaamsch land de bestuurlijke, rechterlijke en wetgevende taal zijn en de twee landstalen moeten in alle Besturen evenwaardig zijn.*" (dixit Aloïs De Backer)

In 1892 sloten de *Roelanders* Aloïs De Backer, Prosper De Pelsmaeker, Victor Soens en Frans Sterck zich aan bij het *Dauids Genootschap* - de voorloper van het *Dauidsfonds* - dat op 5 juni 1865 in Aalst was opgericht met als leuze: "*Voor God, Moedertaal en Vaderland*" en waarvan Vanlangenhaeke al lid was. Aanvankelijk was het vooral een taal- en letterkundige vereniging genoemd naar Jan Baptist David, Kanunnik en hoogleraar aan de katholieke universiteit Leuven en voorman van de Vlaamse Beweging. Hoofddoel was de culturele ontvoogding, eerst beperkt tot Aalst zelf en later uitdeinend over de hele Denderstreek.

Met het *Dauids Genootschap* kwam in Aalst voor het eerst met opmerkelijke figuren als Lode Hautmont, Sylvain van der Gucht en ... Pieter Daens een fractie van de toenmalige Vlaamse Beweging aan bod. Vrij vlug kwamen dan ook contacten tot stand met de meest vooraanstaande figuren uit de Vlaamse Beweging. Naast de culturele invalshoek werden op het eind van de 19de eeuw ook sociale noden scherp aangevoeld: de christelijk-sociale gedachte ontluikt in onze streek precies in het *Dauidsfonds*.

De *Roelanders* wilden hun actieradius vergroten en legden in 1893 contact met de progressieve *Zuid-Vlaamse Sprekersbond* waar Hector Plancquaert en Léonce Du Castillon de dynamiek garandeerden.

Du Castillon was een in Waregem 1869 geboren zelfstandig drukker-uitgever, journalist en o.a. werkend lid van het letterkundig (later uitgebreid tot kunst-) genootschap "De Distel", met kenspreuk "Hekelig, niet stekelig". Het werd in 1881 te Brussel opgericht, fungeerde als centrum van het Vlaamse literaire leven en ontmoetingsplaats voor de cultuurminnende Vlaamse Brusselaars, en gaf voor de eeuwwisseling een belangrijke impuls aan een vernieuwende en kwalitatief hoogstaande Vlaamse letterkunde. In 1895 werd na een voordracht in "De Distel" het "Algemeen Nederlands Verbond" opgericht. (Bernaerd 1988, p. 43-44).

Léonce Du Castillon kondigde op 11 januari 1891 - het jaar van de encycliek *Rerum Novarum* - de oprichting aan van de *Zuid-Vlaamse Sprekersbond* dat aandacht vroeg voor aandacht te vragen voor de 'zwakken' en de 'weerlozen' (de arbeidersbevolking) en pleitte voor de Vlaams katholieke volksbelangen: '*Wij, jongelingen, wij moeten het recht verdedigen omdat het recht is, de waarheid voorenstaan omdat zij de waarheid is, al moeten wij het diere bekoopen.*' De hogere standen deden immers hun plicht niet. Zij kenden alleen de liefdadigheid. Daarom schaarden de jongeren zich rond '*de vane van de volksrechten*'. En daarom kregen zij '*de spotnaam van flaminganten*'.

De kloof tussen de lagere en de hogere klassen moest gedicht worden en pas dan zou een efficiënt antwoord aan de socialisten kunnen gegeven worden.

Du Castillon had op de gouddag in april 1892 stout en boud geproclameerd dat de Vlaamse Beweging zich wel degelijk had in te laten met de maatschappelijke belangen van arbeiders en boeren en dat zij "*de plattelandsbevolking zou opbeuren, ontvoogden en ontslaven!*".



Hector PLANCQUAERT

Hij vond in Hector Plancquaert onmiddellijk een overtuigd medestander. Plancquaert was opgegroeid in een redelijk welgesteld milieu. Zijn vader was arts en de familie stamde van zelfstandige boeren en nijveraars af. Hij voltooide na enige onderbreking zijn rechtenstudie en ging in de advocatuur. Politiek en journalistiek trokken echter meer en financieel onafhankelijk ging hij zich daar aan wijden.

Op 25 maart 1893 verklaarde Du Catillon in de Zuidvlaamsche Sprekersbond onbewimpeld: 'Het moet niet gezegd worden dat de Vlaamsche beweging van nature democratisch is en den kleine tegen den groote verdedigt, dat de taalverdrukking de grootste volksverdrukking is, die bestaat...'

Het was vanzelfsprekend! Het was de tijd van de officiële stichting van de Christene Volkspartij en de Waregemse journalist zag er vier constituerende groepen aan deelnemen: de arbeiders, de boeren, de flaminganten, de burgers.

Het was ook de maand waarin Plancquaert en Du Catillon de weg naar Aalst vonden en het partijprogramma van de Christene Volkspartij zouden onderschrijven. (zie verder)

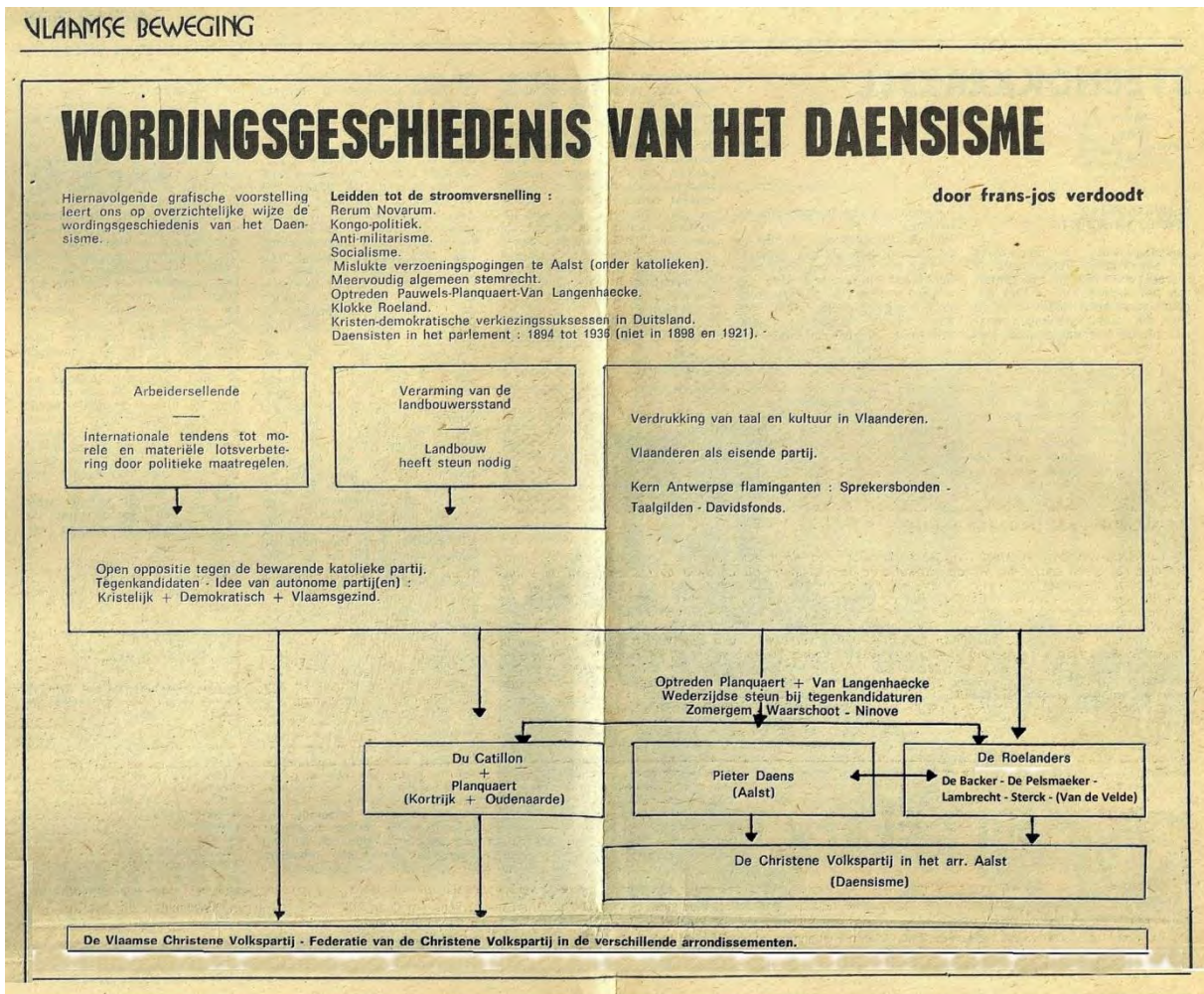

Nadat De Backer in 1886 tegenover de Centrale Examencommissie te Brussel kandidaat-notaris was geworden ging hij in dienst als kantoorbediende bij notaris Gerard Maes, katholiek burgemeester van Denderhoutem, die het notariaat had overgenomen van Notaris Charles De Winter.

In Denderhoutem had De Backer het voortdurend aan de stok met pastoor Willem Van de Putte wiens autoritaire instelling tegenover het politieke bedrijf al van bij zijn aankomst in het voorjaar van 1886 zorgde voor tweedracht in de eens zo eendrachtige katholieke formatie.

Zijn broer-drukker Clemens was een grote bewonderaar van de katholiek Charles Woeste die op de politieke scene in het arrondissement Aalst was opgedoken en een eerste rangsrol zou spelen in de Belgische politiek. Het verhaal gaat dat hij een door de liberalen belaagde Woeste van een pak slaag behoeftte en daarvoor op wederdiensten mocht rekenen.

5. Pierre-Joseph Kieckens, Ninove: kandidaat-notaris op 12 oktober 1885 ; dokter in de rechten, 22 juli 1885 ; *"ce candidat parait n'avoir pas fait un stage sérieux"*.

Dit advies dateert van 2 maart 1890. De secretaris van de Kamer was toen G. Roland. De heren Verbruggen, Charles Vandamme, Sturbaut, Janssens en G. Roland hadden de kandidaturen onderzocht. Drie maanden later, nl. op 10 juni 1890, wordt bij koninklijk besluit August Van Oudenhove als notaris benoemd.

Maar de politiek - lees Pastoor Van De Putte en daarnaast Woeste - zorgde er meer dan waarschijnlijk voor dat August Van Oudenhove – afkomstig uit een heel welstellende landbouwersfamilie uit Appelterre-Eichem - en die samen met De Backer bij Maes in de studie werkte, de opvolger werd. August Van Oudenhove slaagde op 8 februari 1883 voor zijn examen van kandidaat-notaris aan de Katholieke Universiteit van Leuven en trad bij notaris Maes in dienst op 7 mei 1884.

Hij droeg dezelfde familienaam als de vrouw van notaris Maes Philomena Van Oudenhove (van *t'Hof van Vanaanof* in de Lebeke – het meest prestigieuze boerenhof van de hele streek), in mei 1883 overleden op 34 jarige leeftijd maar was geen rechtstreekse familie van haar.

Het is nu nog moeilijk te achterhalen welke troeven Van Oudenhove heeft uitgespeeld om de studie te krijgen maar het feit dat De Backer geen simpel meelopertje was in de katholieke gelederen was daar zeker niet vreemd aan.

Wij stelden reeds dat twee jaar eerder De Backer het verslag van de gemeenteraad ondertekende als *"onafhankelijk katholiek raadslid"* en nu de *"conservatieve"* rekening kreeg gepresenteerd.



Aloïs DE BACKER - anno 1893



August VAN OUDENHOVE

De Backer was er dan ook heilig van overtuigd dat de pastoor hem benadeeld had. En dat vermoeden wordt alleen maar groter als je weet dat één van de glasramen in het koor van de vernieuwde en vergrootte Sint-Amanduskerk (toenmalige kostprijs 1.100 fr ! en het dagloon van een goede wever bedroeg in 1895 2 fr. voor 12 uur werken) werd betaald door ... notaris August Van Oudenhove.

Nu De Backer het notariaat van zijn schoonvader niet kon overnemen liet hij zich inschrijven bij de balie van Oudenaarde en opende een advocatenkantoor in zijn geboortedorp. Evenwel zonder er ooit in te slagen een volwaardige praktijk uit te bouwen.

Sommige gemeenteraadsleden geloofden echt dat De Backer zijn benoeming was misgelopen door de bemoeienissen van pastoor Van De Putte en in 1891 schrapten ze, op voorstel van De Backer, de jaarlijkse subsidie aan de pastoor (200 fr) en verdeelden die onder de onderpastoors die zo hun toelage verdubbeld zagen.

Ook al drong de gouverneur nog aan om de begroting voor 1891 opnieuw te bespreken, de subsidie voor de pastoor bleef geschrapt en burgemeester Dr. Feliciaan Van Oudenhove – oom van De Backer via zijn echtgenote Emilie Maes - de schepenen Brijs en Van Vaerenbergh en de raadsleden D'Hondt, De Schrijver en Huylebroek keurden het voorstel goed.

De raadsleden Schouppe en Perreman weigerden en De Backer zelf was diplomatisch afwezig op de gemeenteraad...



De woning van Advocaat De Backer in het "Pastorijstrètjen". Hij overleed hier op woensdag 25 mei 1904.

Uit wat men doorgaans goed ingelichte bron pleegt te noemen werd de keuze voor August Van Oudenhove gerechtvaardigd met het schaamlapje dat De Backer - weliswaar de schoonzoon van de notaris - *maar* aangetrouwde familie was terwijl Van Oudenhove via Philemonda-Bernardina Van Oudenhove, de echtgenote van Notaris Charles Gerard Maes *rechtstreeks* familie was.

Na enig speurwerk blijkt dat Philomonda Van Oudenhove en August Van Oudenhoive dezelfde ... overgrootvader hadden: Petrus-Josephus Van Oudenhove (° 6.10.1731 † 20.2.1816 gehuwd met Muylaert Albertina.) en men met de juiste relaties van krom is recht maakt.



De in 1904 opgetrokken notariswoning van August Van Oudenhove in de Molenstraat

Er kiemt entwat...

Een beweging voor sociale rechtvaardigheid

Het sociale vraagstuk werd in België door de uitsluitend burgerlijke maatschappijvisie van het door het cijnskiesrecht beperkte electoraat gewoonweg genegeerd. De Belgische arbeiders behoorden tot de ellendigste van West-Europa maar voor zowel de liberalen als voor de katholieken bestond er officieel geen sociale kwestie.

De Katholieke Partij had de Belgische overheid beheerst sinds 1884 en zou dat dertig jaar lang blijven doen. Dat overwicht was zo verpletterend (in 1898 bezetten de Katholieken 112 van de 152 zetels in de Kamer!) dat de leidende staatslieden het pijnlijk gênant en te onwerkkelijk vonden om gezond te zijn en vreesden voor een toekomst waarin de Katholieken alleen zouden staan tegenover de opkomende socialistten.

In België pikten de arbeiders in de grote Waalse industriële centra de slechte werkomstandigheden niet langer. Ze legden het werk neer en trokken in Luik een spoor van vernieling op 18 maart 1886. De opstand werd door de overheid hardhandig aangepakt waardoor er heel wat doden en gewonden vielen.



Paus Leo XIII

Op 15 mei 1891 vaardigde paus Leo XIII zijn encycliek **Rerum Novarum** uit. De paus erkende de sociale problemen die mede werden veroorzaakt door het winstbejag van de kapitalistische fabrieksbazen en de extreme uitwassen van het kapitalisme.

De "Roelanders" - de groep jonge slagvaardige rechtse Vlaamse intellectuelen waaronder De Backer - vonden dat de Katholieke Partij om weerwerk te kunnen bieden aan het opkomende socialisme democratischer moest worden. Ze voelden zich daarin gesteund door de pas verschenen encycliek *Rerum Novarum* die de sociale kwestie wel degelijk erkende en plichtsgetrouwe gelovigen een taak voorhield.

De Backer en De Pelsmaecker doorwoelden het exemplaar van "**de la condition des ouvriers**" dat ze deelden en van handgeschreven aantekeningen voorzagen (toen nog in het Frans!) en dat zou dienen als basis voor het programma van de Christene Volkspartij.

Deze aan belang groeiende 'moderne' stroming botste echter op de compromisloze conservatieve oude garde die gedomineerd werd door industriëlen en grootgrondbezitters vertegenwoordigd door de geduchte Charles Woeste.

De interpretaties van Rerum Novarum: Katholiek versus Christelijk

In België was er tot op het einde van de 19de eeuw nauwelijks een verschil tussen de christelijke en de katholieke visie op geloof, politiek en maatschappij. Vanaf 1890 werden in ons land op politiek vlak de begrippen katholiek en christelijk langzaam losgekoppeld van elkaar. De christendemocraten zagen in Rerum Novarum de hefboom die de sociale en politieke bewustmaking zou bewerkstelligen. In de encycliek zagen zij de verantwoording om actie te ondernemen tegen de kapitalistische uitbuiting van de werklieden en de verantwoording om eigen organen zoals partijen, ziekenfondsen, etc. op te richten naast de katholieke instellingen én de Katholieke Partij.

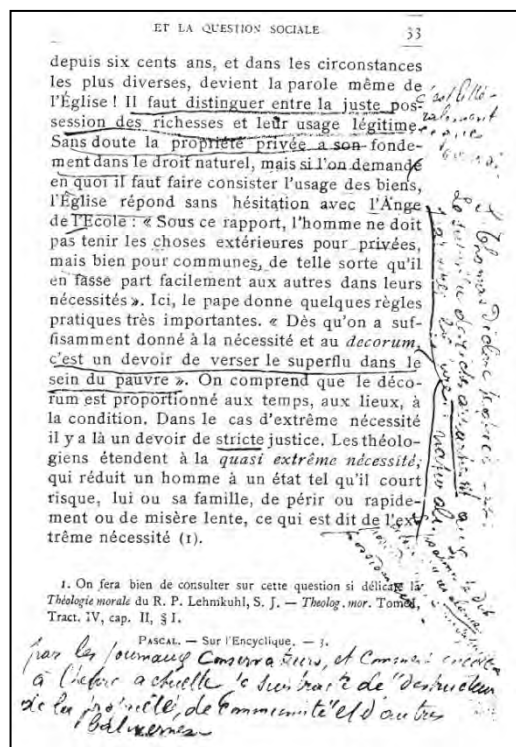

De conservatieve en katholieke visie op de encycliek verdedigde het kapitalistische productiesysteem en ging er vanuit dat de arbeiders er zelf ook beter van werden. Deze visie werd in ons land gesteund door de meerderheid van de katholieke politici, de clerus en de werkgevers. Hoewel er aanvankelijk bij de bisschoppen een meerderheid te vinden was voor hervormingen, moesten ze toegeven aan de druk van de politieke wereld waaronder ook koning Leopold II en de conservatieve bisschoppen. De naastenliefde en het paternalisme vormde de basis van de sociale katholieke leer.



August BEERNAERT



Arthur VERHAEGEN

Binnen de Katholieke Partij waren er uiteraard ook krachten die streefden naar sociale hervormingen, waaronder de initiatieven van **August Beernaert** en **Arthur Verhaegen** en de oprichting van de Belgische Volksbond.

De meer radicale krachten vonden hun weg naar de Christene Volkspartij met als boegbeeld priester **Adolf Daens**, **Aloïs De Backer** en **Hector Plancquaert** onder wiens invloed deze partij radicaliseerde en een antiklerikaal tintje kreeg.

Verschillende gematigde krachten binnen de Christene Volkspartij verlieten daarom de

partij. Ze sloten zich aan bij de sociaal-katholieken binnen de Katholieke Partij.



Charles WOESTE

Niemand minder dan Woeste zelf - de behoudsgezind en extreem verdediger van de privé-belangen van de nieuwe rijken - joeg de jonge plejade rond Vanlangenhæke in de politiek.

In 1891 lag Woeste - de voorman van de conservatieve katholieken - overhoop met de conservatieven van Ninove en hun leider burgemeester De Cooman. Om De Cooman schaakmat te zetten zocht Woeste naar een tegenkandidaat voor de provinciale verkiezingen van 1891 en vond die in Vanlangenhæke.

Vanlangenhæke stelde zich kandidaat en zijn oud-studenten sprongen hem ter hulp, hielden meetings en bezaaiden de streek met bijtende kiespamfletten onder de titel 'Klokke Roeland'.

Hij werd verkozen. Aangemoedigd door dit succes, besloten Vanlangenhæke en zijn voornaamste propagandisten een sociaalprogressief weekblad uit te geven: "Klokke Roeland" met als motto "Alles voor en

door het volk. Mijn naam is Roeland, als ik klep is het brand, als ik luid, o heil en glorie, is 't victorie, in Vlaanderenland."

Zondag 14 Juli 1895. — Oplage : 6575. — Vijfde Jaar. — N° 28.

KLOKKE ROELAND

ORGAAN DER CHRISTENE VOLKSPARTIJ
ALLES VOOR EN DOOR HET VOLK
Uitgever : LODEWIJK LONTINGS

Men schrijft in bij drukker **J.-B. De Boitselier**, Geerardsbergschestraat, N° 5, Ninove.

ABONNEMENTSPRIJS, vooraf betaalbaar :
Per jaar : 2,50 fr. ; 6 maanden : 1,50 fr. ; Een nummer : 5 centiemen.

ANNONCENPRIJS PER DRUKREGEL, vooraf betaalbaar :
Gewone 15 cent. — Dikwijls herhaalde bij overeenkomst. — Reklamen 30 c. — Vonnissen 1 fr.

Drukwerken ten bureele gedrukt zullen op verzoek kosteloos in het blad ingelast worden. — Alle briefwisselingen moeten franco en behoorlijk ondertekend toegezonden worden.

Het blad verscheen vanaf 6 september 1891 en het programma-artikel werd mede ondertekend door De Backer. Vooraan en vrij uitvoerig werden oplossingen voorgesteld voor de problemen van boeren en plattelandsbewoners.

“Als een trouw, katholiek volksminnend orgaan zal Klokke Roeland zich onder de brede plooiën der pauselijke vlag (lees de encycliek Rerum Novarum) scharen” ... “de overstroming der Scheldekom door de socialistische wateren beletten of bestrijden”

Het blad wilde strijden voor de belangen van de arbeiders, voor een 'breede kieshervorming' en evenredige vertegenwoordiging, en voor de *moedertaal*. Kortom: het zou 'voor Godsdienst, recht en waarheid, op fiere vlaamsche wijze' overal in de bres springen.



Van april 1893 tot 1905 was het blad één van de voornaamste opinieorganen van de Christene Volkspartij in de streek van Aalst. **Dr. H. VAN DE VELDE**

Op 8 oktober 1895 - uitgever-drukker Frans Sterck, overleed begin 1896 - werd een N.V Klokke Roeland opgericht, die beheerd werd door De Backer, Etienne De Ruddere (Haaltert) en Hilaire Van de Velde.

“De Roelanders” waren echte democraten en bewerkten ongehinderd de streek rond Ninove om de makke bevolking wakker te schudden en hun volk uit de onwetendheid en ellende te helpen. Zij erkenden met scherp inzicht de sociale noden van hun tijd en wilden die op een 'niet-socialistische' wijze aanpakken. Zij vonden dat een politieke keuze niet langer kon worden uitgesteld.



Drukker-uitgever Pieter DAENS

Begin april 1893 schreef Pieter Daens naar Frans Sterck – die Klokke Roeland had overgenomen nadat drukker Anneessens onder druk van de conservatieve Katholieken het blad niet langer wilde uitgeven - om een ontmoeting met de *Roelanders* te beleggen: hij wou samen met hen de mogelijkheden onderzoeken om, naar de richtlijnen van *Rerum Novarum* een volksgezinde beweging op gang te brengen.

Pieter Daens was drukker, uitgever en "dagbladschrijver" van zijn eigen bladen *"Het Land van Aelst"* en *"De Werkman"*. Beide bladen waren zeer populistisch en vertolkten al jaar en dag de mening van 'het gewone volk'. Pieter Daens stond op goede voet met de Aalsterse geestelijken en met het cultureel verenigingsleven. Als bestuurslid van de Vlaamse en katholieke kring van literatuurlijfhebbers, het Davids Genootschap, vervulde hij een zekere rol in het Aalsterse progressievere katholieke milieu. Vanaf het begin van zijn politiek engagement zou hij zijn beide kranten ten dienste stellen van de christen-democratische,

Vlaamse, sociale en anti-socialistische beweging waar de *"Roelanders"* voor stonden.

DE WERKMAN		
N° 1005. — Twintigste Jaar. 22 JANUARI 1892.	<small>Verschijsende alle Vrijdagen. Prijs in Bureel of Winkels 5 centiem. Voor 3 boek Belgenland fr. 2,50 's jaars, oer Holland fr. 3,50. Voor al d'ander Landen van Europa, voor Amerika, Asia, China, d'Indiën en zoo wijd er menschen wonen 4,50 franko thuis.</small>	P DAENS-MAYART, Werf, Eiland Chipka, AALST.

Op 15 april vergaderden in een herberg aan het station van Okegem Vanlangenhaeke zijn 3 pupils Aloïs De Backer, Prosper De Pelsmaeker (zoon van een spoorwegbediende uit Denderleeuw) en Frans Sterck (door zelfstudie landmeter geworden), Dr. Hilaire Van de Velde (geneesheer uit Aspelare), Smid Frans Lambrecht (zoon van kleine pachters uit Outer die na de dood van zijn ouders bij een oom in Brussel werd uitbesteed, er Frans leerde, een diploma smid behaalde in Kuregem en een smidse opende in zijn geboortedorp) en Pieter Daens die hierover in zijn "*Priester Daens, zijn Leven, zijn Strijden, zijn Lijden, zijne Dood en Verheerlijking*"- april 1909 het volgende schrijft:

"Mijn hoofd werd bestormd door 't gedacht; Als de nieuwe Kiezers verzwolgen worden in den ouden hoesel en brossel, ja brossel van de Katholieke Bewaarders, dan zullen wij nooit de Volkswetten hebben, zoo dringend gevraagd door den Pauzelijsen Wereldbrief! Wat zou Klokke Roeland daarvan denken? ...

Ik schrijf naar Frans Sterck en vraag een bijeenkomst;

Het antwoord komt: Donderdag 15 april (1893) ten 3 ure, te Okegem aan de Statie; wij zullen daar zijn in de Herberg * *



Dien dag, in een klein herbergsken, op een soort kelderkamerken, mijn hert zwom in geestdrift, bij het zien en hooren spreken dier vaste overtuigde en kloeke Mannen:

DE BACKER, van Denderhautem

Dr. VAN DE VELDE, van Aspelare

LAMBRECHT, van Oultre

STERCK, van Aspelare

DE PELSMAEKER, van Denderleeuw

De gedachten werden gewisseld, de goede overeenkomst bestatigd, de vaste wil uitgedrukt, de warme hand gedrukt, niet tot vaarwel, maar tot een tweede bijeenkomst 8 dagen nadien, in hetzelfde Okegem.

Na zijn eigen toetreding tot de eerste christen-democratische partij van België die op 15 april 1893 te Okegem officieel werd gesticht, vroeg Pieter Daens aan zijn broer Adolf om het programma te schrijven.

Adolf Daens had de aandacht van de democraten getrokken door diens opkomen voor evenredige vertegenwoordiging. Priester Adolf Daens was een begaafd intellectueel en beschikte over een sterk redenaarstalent dat hij, vanuit zijn persoonlijke bezorgdheid over de sociale wantoestanden in zijn eigen stad, volledig in dienst van de nieuwe onafhankelijke politieke partij wilde stellen.



Priester Adolf DAENS

Het programma van de *Christene Volkspartij* was een progressief programma, maar het was niet gloednieuw. Reeds eerder werd vermeld dat de sociaal-democratische opvattingen van de "Roelanders" gelijktijdig uitgedroefd werden in diverse progressieve en intellectuele kringen die de maatschappelijke noden van hun tijd bestudeerden. De verdienste van de *Christene Volkspartij* - of zoals ze later zou genoemd worden 'de partij van Priester Daens' - was (en is) dat ze de eerste autonome, Vlaamsgezinde politieke partij was met een uitgesproken cultureel, sociaal en economisch profiel. Met andere woorden de partij was een dissidente beweging die niet langer bereid was te wachten op de langzame en 'geleidelijk-aan-visie' van de sociaalvoelende katholieken die de partij-eenheid boven alles plaatsten.'

Omstreeks dezelfde periode kwamen de "Roelanders" ook in contact met de in januari 1882 opgerichte *Zuid-Vlaamsche Sprekersbond* van de progressieve katholieken rond Léonce Du Ca(s)tilion (alweer een drukker-uitgever), Kamiel Van Caeneghem (de stichter van het latere C.O.V. – het Christelijk Onderwijzersverbond) en advocaat Hector Plancquaert, die op katholiek, sociaal en Vlaams gebied soortgelijke opvattingen verdedigden. De bond was gegroeid in een platte-landsmilieu en was bijzonder gevoelig voor de problemen van de boerenstand. Zij ijverden aanvankelijk alleen voor de Vlaamse taalrechten maar begonnen in 1890 zich in te zetten voor de "Vlaams-katholieke volksbelangen".

Zij droomden van de oprichting van een Vlaamse katholieke volkspartij die met de verwachte uitbreiding van het kiesrecht werkelijkheid kon worden.

De bond organiseerde meetings in steden en dorpen (ook in Oudenaarde) om zijn radicaal Vlaams en democratisch programma ingang te doen vinden.

De op gang gekomen weliswaar nog beperkte "democratisering" van 1893 bracht grote veranderingen in de Belgische politiek: de Christen Democratie en het socialisme waren massabewegingen geworden en in de hoogste kringen werd het democratisch beginsel steeds meer aanvaard en kwam de "sociale kwestie" nu in het midden van de openbare aandacht.

De Christene Volkspartij
IN VLAANDEREN

Ingezien wij een nieuw tijdperk van VOLKSMACHT zijn ingetreden, en er door de Grondwet een gansch nieuw kieskorps is gevormd, (op 10 kiezers 8 nieuwe); is het dringend noodig eene

CHRISTENE VOLKSPARTIJ

in te richten.

Zij zal bestaan uit alle weldenkende Vrienden van 't Vlaamsche Volk, en wordt ingericht als volgt :

INRICHTING

De Kiezers mogen niet beroofd worden van hun eerste en **VOORNAAMSTE RECHT**, te weten van de Kandidaten te benoemen; en bijgevolg :

1° Geen officiële Kandidaten, door een Komiteit opgelegd; maar vrij door 't Volk gekozen.

2° Stichten van een midden-komiteit met besturende macht en bestaande uit afgevaardigden van elke Volksmacht en Maatschappij zonder onderscheid, die zich wil aansluiten aan de Christene Volkspartij;

3° Geheime POLL op elke Gemeente voor alle in- en uittredende leden;

4° Wanneer 200 Kiezers eenen Kandidaat voordragen voor de Kamers, moet die Kandidaat aan den Poll onderworpen worden.

E. Schoolkwestie.

1° Verplichtende schoolgang, met toelage van den Staat aan elke wel ingerichte school, in evenredigheid van 't getal leerlingen.

2° Ontwikkeling van 't beroepsonderwijs.

F. Taalkwestie.

1° Vlaamsch moet in 't Vlaamsch land de bestuurlijke, rechterlijke en wetgevende taal zijn.

2° Het Vlaamsch en 't Fransch op GELIJKEN voet in alle Besturen.

G. Leger.

1° VERMINDERING van krijgslasten.

2° Bevordering van een Vrijwilligersleger. 3° Verzachting der loting namate men Vrijwilligers heeft om tot de volledige afschaffing der Bloedwet te geraken.

Het doelwit der CHRISTENE VOLKSPARTIJ is de stoffelijke en zedelijke verheffing van 't Belgisch volk. — Geen nuttelooze twisterijen, — spaarzaam bestuur, afslag der belastingen.

Gelijk recht en gelijke vrijheid voor alle Belgen!

A. DAENS, Priester, Aalst.

P. DAENS-MAYART, Opsteller van *Werkman en Land van Aalst*,

A. DE BACKER-MAES, Advokaat, Denderhautem.

P. De PELSMAEKER, Advokaat, Denderleeuw.

P. GUILLEMIN, Advokaat, Geerardsbergen.

F. STERCK, Drukker-Uitgever van *Klokke Roeland*, Ninove.

H. VANDE VELDE, Dokter, Aspelaere.

J.-B. VAN LANGENHAEKE, Advokaat en Provinciaal Raadslid, Appelterro.

P. VAN SCHUYLENBERG, Werkman, Aalst.

Drukkerij FRANS STERCK, bureel van *Klokke Roeland*, Ninove.

Adolf Daens en Aloïs De Backer werden door de vrome werklieden en keuterboeren voor wie ze het in hun regio respectievelijk opnamen als wonderdoeners vereerd.

Er kwam een voorzichtig einde aan de officiële onverschilligheid inzake arbeid en sociale rechtvaardigheid die een bijna Belgische specialiteit was. Vele industriëlen bleven echter hardnekkig weerstand bieden tegen sociale maatregelen maar de "sociale kwestie" werd voorgoed een op de politieke agenda geplaatst.

Diezelfde "democratisering" plaatste ook het vraagstuk van de talen in België op de agenda, beter gezegd, de "Vlaamse kwestie". Alhoewel in de grondwet het beginsel van de "vrijheid der talen" was ingeschreven domineerde het Frans het Belgische openbare leven en was het de taal van het ge-

recht, van de administratie, van het leger en van de nationale kranten.

De feitelijke gelijkheid van de landstalen was echter ver van in zicht ook - en vooral - vanwege de veelheid aan sappige Vlaamse dialecten en het ontbreken van een algemeen gebruikt standaard-Nederlands.

Het is frappant dat Adolf Daens met Constantien Pringels, de pastoor van Kerksen, correspondeerde in het Frans.

Aloïs De Backer correspondeerde over zijn laatste voorbereidselen voor het

behalen van zijn doctoraat in de rechten in het Frans (zie blz.9) en maakte handgeschreven aanteken-

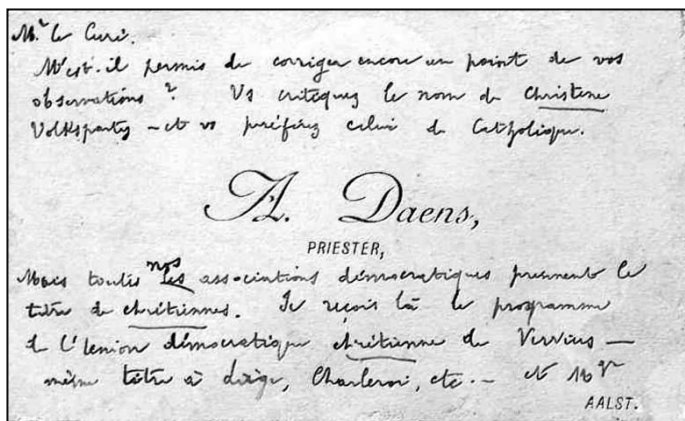

ningen in het exemplaar van de encycliciek *Rerum Novarum* dat hij deelde met Prosper De Pelsmaeker in het Frans. (zie blz. 30)

De verplichte vakken werden weliswaar sedert 1883 in het Nederlands onderwezen in het middelbaar onderwijs in de staatscholen (maar nog niet in de katholieke scholen) maar het hoger onderwijs gebeurde exclusief in het Frans.

Bij de beslissing over de voertaal in het lager onderwijs bij de invoering van de schoolplicht in België in 1914 delfde het principe dat de streektaal ook de voertaal zou worden het onderspit tegen het beginsel van de vrije keuze van het gezinshoofd.

Het Frans was zonder meer de taal van de hogere klasse en de intellectuelen. Wie Vlaams sprak werd onherroepelijk ingedeeld bij wie pet of werkkledij droeg: het gewone volk. De stand waartoe men behoorde bepaalde het taalgebruik: de burgerij sprak Frans, de gewone werkman de streektaal.

Wie hogerop wilde in de maatschappij diende de *passé composés* foutloos te kunnen opdreunen maar volstond het een opgepoetst Vlaams dialect te spreken.

Franssprekenden werden voorgetrokken en het verheffen van de Vlaamse volkstaal tot dezelfde status als het Frans gold als "een bizarre gedachte" binnen de Katholieke Partij.

Bij de jonge garde van Vlaamse intellectuelen groeide echter het gevoel van eigenwaarde dat samen ging met de verdedigende liefde voor de taal van hun volk waar door de (franssprekende) burgerij zo op werd neergekeken.

De "*Roelanders*" koppelden de sociale strijd tegen de uitsluiting van het werkvolk uit politieke rechten aan de strijd tegen deze ongelijkheid wegens hun taalgebruik. Men kon in de praktijk weliswaar maar beter "*geletterd*" zijn - lees "*zijn Frans*" kennen - maar dat betekende nog niet dat men maar over zich heen moest laten lopen. Het ging om de eer van de eigen taal en derhalve om eigenwaarde, de eigen identiteit: zij eisten dan ook terecht de strikte gelijkheid van de beide landstalen om kans te kunnen maken op een maatschappelijke promotie. Dit gevoel paste in het streven naar verheffing en waardigheid van die jaren. Het was duidelijk dat deze kwestie veel Vlamingen raakte en dat ze terecht eisten dat de verkozenen des volks daarnaar ook zouden handelen. Elke poging om op te komen voor het recht Vlaams te spreken kreeg echter het etiket van verdacht of "*belachelijk flamin-gantisme*".

Het verschil tussen de *Zuid-Vlaamsche Sprekersbond* en de Christene Volkspartij lag bij de prioriteiten. De laatste plaatsten de plattelandsbelangen boven de Vlaamse en bij de gebroeders Daens prioriteerde de strijd voor de godsdienst tegen het socialisme en "de slapheid" van de Katholieke Partij.

Aloïs De Backer was dan ook enigszins ontgoocheld in Adolf Daens omdat die in de eerste jaren van zijn loopbaan als kamerlid geen enkel werkelijk initiatief had genomen ten voordele van de Vlaamse ontvoogdingsstrijd, toch één van zijn topprioriteiten.

Toen hijzelf later zijn intrede in de Kamer deed sprak hij consequent de taal van zijn kiezers tot grote ergernis van de van-huis-uit-franfone politici en ambtenaren die al generaties lang enkel het Frans, de eenheidstaal op het hoogste niveau, kenden.

Voor De Backer waren de sociale strijd en de taalkwestie onlosmakelijk met elkaar verbonden: hij was er zich ten volle van bewust dat een lotsverbetering van de gewone vlaamssprekende werkman enkel mogelijk zou zijn wanneer Vlamingen dezelfde kansen zouden krijgen als de franssprekenden die vanwege hun taal bevoorrecht werden. De Backer zal later in de kamer verschillende voorbeelden aanhalen van favoritisme ten gunste van de francofonen door o.a. de benoeming in Hasselt van een nederlandsonkundige "*dienstbestuurder der staatsspoorwegen die geen woord Vlaamsch kent.*" Een *feitelijke* (want wettelijk was die er al eind 1896) gelijke behandeling van de landstalen was hiervoor noodzakelijk: het ging om de eer van de eigen taal en derhalve om eigenwaarde.

Wat weinigen weten is dat De Backer de allereerste volksvertegenwoordiger zou worden die de ver-nederlandsing van de Gentse universiteit voorstond (daarover meer in een later hoofdstuk)



De mannen van het eerste uur – uit het Archief voor Daensisme en Hedendaagse Geschiedenis van de Denderstreek (D.A.D.D. vzw)



Hector Plancquaert – 1889 – advocaat en ondernemer : een rijke mensen zoon die op 3 juni 1953 in Outer arm stierf op de boerderij van zijn oude strijdmakker Denis Ceuterick.

In mei 1893 worden de verkiezingspamfletten van Hector Plancquaert bij Klokke Roeland in Ninove gedrukt. Die had zich kandidaat gesteld bij de provincieraadsverkiezingen in Waarschoot, tegen de franskiljon A. Dutry van de Federatie van Katholieke Kringen en Bewarende Verenigingen (Katholieke Party).

Plancquaert was opgegroeid in een redelijk welgesteld milieu. Zijn vader was arts en de familie stamde van zelfstandige boeren en nijveraars af. Hij voltooide na enige onderbreking zijn rechtenstudie en ging in de advocatuur. Politiek en journalistiek trokken hem echter meer aan. Financieel onafhankelijk ging hij zich daar aan wijden. Hij werd een hartstochtelijk propagandist voor de christendemocratie en schreef en polemiseerde in zijn blad *Het Recht*, dat het een lieve lust was.

Zijn felheid en zijn neiging tot doordraven bezorgden hem veel conflicten, ook binnen de eigen partij. Met name tegen de macht van de clerus kon de overigens goed katholieke Plancquaert krachtig uithalen. Een citaat als: *'Het politieke Katholicismus is immer en overal de wachthond der bezitters en der geldwolven, der dwingelanden en der volksverdrukkens geweest (...). In België overal diende het Katholicismus tot onderdrukking der rechtvaardigste en edelste verzuchtingen van het volk', hielp niet mee de gemoederen kalm te houden.* "

De gebroeders Daens en hun aanhang vonden hem te uitgesproken, terwijl Plancquaert hen veel te veel tot het compromis geneigd vond.

In De Backer vond hij een trouwe kompaan die hem dikwijls steunde. Tegen de wil in van Adolf Daens, die uit de Belgische Volksbond was gesloten, richtten zij als spilfiguren van de radicale daensistische christendemocraten in de lente van 1897 de Vlaamsch-Christene Volkspartij op. Plancquaert zou gedurende bijna een halve eeuw medebepalend zijn voor de daensistische beweging en haar ook overleven.

Hector Plancquaert zou jaren later in 1910 zijn roman *Jan Vleminx* schrijven met boeiende en goedgeschreven dialogen en typering waarin de sfeer van de opkomst van de christendemocratie in Oost-Vlaanderen trefzeker werd beschreven.

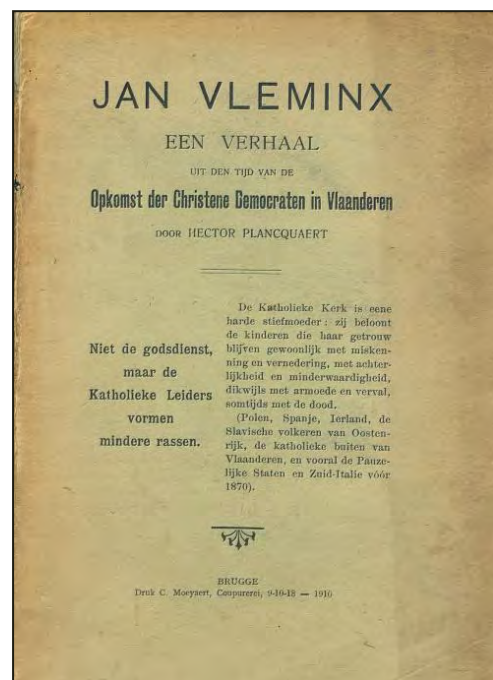

De Christene Volkspartij is een feit

De industriële revolutie had in de loop van de negentiende eeuw het economische en bijgevolg het sociale leven grondig gewijzigd. Voor de ambachtelijke linnennijverheid die op het Vlaamse platteland een extra inkomen betekende, had de industrialisering van de textielsector zware gevolgen.

Toenemende werkloosheid en hongersnood staken massaal de kop op. De werkloze plattelandsarbeider bood zijn werkkraft aan in de stad waardoor de arbeidsmarkt oververzadigd raakte en de lonen al snel in een neerwaartse spiraal werden gezogen door de groeiende concurrentie voor een arbeidsplaats. In deze omstandigheden kwam het stedelijke proletariaat tot stand.

Honger, epidemieën en analfabetisme daarentegen bepaalden er het lot van velen. Het totale gezinsinkomen volstond zelfs niet om aan de meest primaire behoeften te voldoen. Vlees werd op tafel vervangen door het veel minder voedzame brood en aardappelpap. De afgedragen kleren vergingen tot lompen waar de koude in kroop. Er bestond een extreme tegenstelling tussen het leven van de werkgever en dat van de werknemer.

De werkgevers die behoorden tot de gegoede, leidende klasse, hielden in alle gemoedsrust hun ogen gesloten voor de sociale en economische problemen die zich in hun nabije maar niet onmiddellijke omgeving afspeelden. De afstand tussen de ondernemer en zijn arbeiders werd bevestigd door de ideologie van het liberalisme. Die stelde immers dat de ondernemer gericht moet zijn op vooruitgang en kapitalistische ontplooiing.

Zowel de liberalen, die vanaf 1847 het bewind voerden, als de katholieken hoopten dat niets de economische vooruitgang zou belemmeren en schermden met het principe van de individuele vrijheid.

De eerste ernstige sociale spanningen zouden pas merkbaar worden omstreeks 1886. De katholieke beweging werd de turbulentie gewaar. Voor het eerst zou duidelijker de tegenstelling tussen hervormingsgezinden en behoudsgezinden duidelijk worden. Onder druk van de tijdgeest ontstonden drie strekkingen in de katholieke beweging.



Charles WOESTE

De eerste strekking, de Katholieke Partij, bestond uit de conservatieven, onder de leiding van hun voorzitter Charles Woeste. De Katholieke Partij, met als officiële benaming "*Fédération des Cercles Catholiques et des Associations Conservatrices*", was ontstaan in 1884 en verenigde de Federatie der Kiesverenigingen en de Bond van Katholieke Kringen.

De partij werd opgericht als tegengewicht voor de Liberale Partij en onder de druk van de Schoolstrijd. Zij was gekant tegen elke structurele verandering en droeg het paternalisme in het vaandel.

De leidende klasse kon - in beperkte mate - tegemoet komen aan de noden van de arbeiders door liefdadigheid en caritatieve instellingen, maar de sleutel tot de oplossing lag volgens hen op het geestelijke niveau van de volksmassa zelf. Morele waarden als deugdzaamheid, berusting, nederigheid, orde, stiptheid, ijver, eerbied voor eigendom en - vooral - spaarzaamheid moesten hen worden bijgebracht.

Volgens hen waren er dus ook geen sociale wetten nodig.

Woeste was een rijk industrieel die ook diverse textiel fabrieken bezat. Verder was hij ook lijsttrekker van de toenmalige christelijke partij en had hij machtige vrienden o.a. Koning Leopold II maar ook in het Vaticaan.

Er bestond weliswaar een alternatief voor de arbeiders, de socialisten. Maar in die tijd werden zij gezien als verraders en ketters. Indien er gestemd werd op hen zou men een doodzonde begaan, werd er meermaals door verschillende predikers meegegeven. De Kerk aarzelde niet het geloof van de arbeiders te misbruiken om haar macht over het volk te behouden.

Woeste stond erom bekend steeds worsten uit te delen voor de verkiezingen. Zo probeerde hij stemmen te ronselen bij het arme volk.

Het algemeen verspreide beeld van Woeste is dat van de onverzettelijke, stugge katholiek, die zelfs koning Leopold II inschakelde om het Daensisme te bestrijden.

Hij was een behoudsgezind en extreem verdediger van de privébelangen van de nieuwe rijken.

Zijn strijd was er voornamelijk een tegen de andere vaste politieke waarden: de liberalen en het opkomend socialisme. Hij zou zich met hand en tand in het parlement sterk verzetten tegen het opkomende sociale staatsinterventionisme van de christendemocraten.



Het kasteel van "Monsieur" Woeste in Ukkel



Pastoor Willem VAN DE PUTTE

"De Denderbode" was dé grote concurrent van het blad "De Werkman" van Pieter Daens (uitgever-drukker en strijdmakker van advocaat De Backer). Geen wonder dat hij hierdoor in de clinch lag met De Backer in zijn parochie in Denderhoutem.

In Denderhoutem was Pastoor Willem Van De Putte (zoon van Petrus Van de Putte - de voorzitter van het Aalsters Bureel van Weldadigheid) - de broer van drukker Clemens Van de Putte uit Aalst (uitgever van de katholieke krant "De Denderbode") een felle verdediger van de traditionele Katholieke Partij en een fervent tegenstander van de Daensisten.

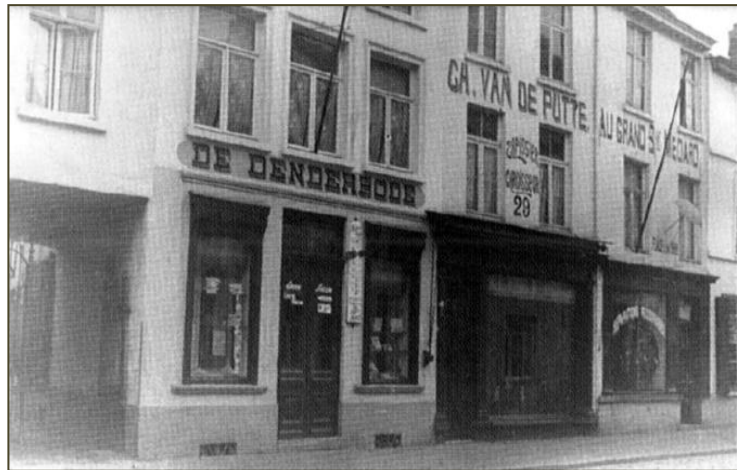

Donderdag 15 December 1894. 10 centiemmen per nummer. 49^{ste} Jaar N. 2959

DE DENDERBODE.

NIEUWS- EN AANKONDIGINGSBLAD VAN DE STAD EN 'T ARRONDISSEMENT AALST.

ABONNEMENTPRIJS :

Dit blad verschijnt den Woensdag en Zaterdag van iedere week, onder dagteekening van den volgenden dag. — De prijs ervan is 6 frank 's jaars fr. 3,25 voor zes maanden ; fr. 1,75 voor drie maanden, voorop te betalen — de inschrijving eindigt met 31 December.

De onkosten der kwitantien door de Post ontvangen, zijn ten laste van den schuldenaar.

Men schrijft in bij C. VAN DE PUTTE-GOOSSENS, Korte-Zoutstraat, N. 31, en in alle Postkantieren des lande.

ADVERTENTIËPRIJS :

Per drukregel, Gewone 15 centiemmen ; Beklamsen fr. 1,00 ; Voortzeten op P. bladzijde 30 centiemmen. — Inzake te behalven bekendmakingen loij accord. — Niet opgenomen handschriften worden niet teruggezonden. — Heeren notarissen moeten hunne inzendingen doen, uiterlijk tegen den dijnstag en vrijdag avond. — Voor de advertentiën uit vreemde landen zich te wenden ten Bureau van dit blad.

Calqueo gratis.

De geweigerde uitgestoken hand

Tussen de katholieke Kerk en de katholieke burgerij was er een grote vereenzelving. De Kerk werd door die burgerij financieel gesteund en hield de bestaande machtsverhoudingen mee in stand.

De leerstelling zag in rijkdom een teken van Gods genade; de bevoorrechte klasse had de plicht liefdadigheid te beoefenen, wilde ze het hemels heil verdienen.

De armoede was ook het werk van de natuur en door God gewild. Onderwerping aan het lot was nodig, maar het hemels heil gold als compensatie. Er was dus een goddelijke harmonie van wederzijdse afhankelijkheid van rijk en arm. Eerbied voor het bezit en onderwerping aan de hiërarchie, aan het gezag en het patronaat vloeiden er uit voort.

Tot de tweede strekking behoorden de sociaal katholieken zoals Henri Carton de Wiart (de stichter van het weekblad "*La Justice Sociale*" met als motto "*Cherchez d'abord le Royaume de Dieu et Sa Justice et le reste vous sera donné par surcroît.*") en Jules Renkin: zij zagen wel degelijk de noodzaak in van structurele veranderingen om het lot van de arbeiders en boeren te verbeteren maar wilden dit geleidelijk aan doen. Bovendien mocht er niet geraakt worden aan de eenheid van de partij! Zij voelden zich gesteund door de encycliek *Rerum Novarum* van paus Leo XIII (1891)

In 1891 werd zo de **Belgische Volksbond** opgericht. Van bij het begin onderscheidde de beweging zich duidelijk van de socialisten. De katholieke arbeiders predikten geen revolutie, maar kozen voor samenwerking tussen arbeid en kapitaal. Hier ligt ook het prille begin van de christelijke arbeidersbeweging (zie detail hieronder uit de encycliek *Rerum Novarum*)

Dat verschil in visie laat zich tot vandaag nog altijd voelen, zij het minder uitgesproken: het christelijke ACV kiest vandaag nog steeds nadrukkelijker voor sociaal overleg, dan het socialistische ABVV, dat sneller naar het stakingswapen grijpt bij sociale conflicten.

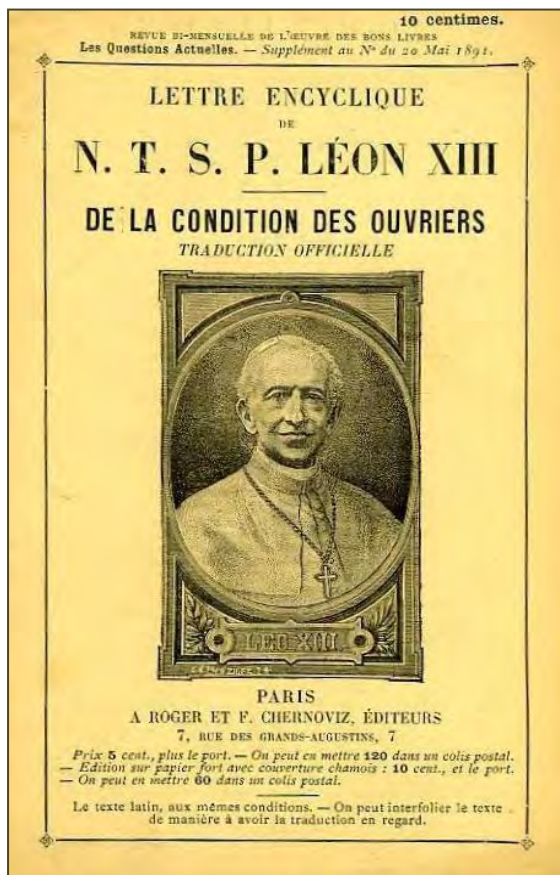

«L'erreur capitale c'est de croire que les deux classes sont ennemies, comme si la nature avait armé les riches et les pauvres pour qu'ils se combattent mutuellement dans un duel obstiné. Car, dans la société, les deux classes ont un impérieux besoin l'une de l'autre : il ne peut y avoir de capital sans travail, ni de travail sans capital. La concorde engendre l'ordre et la beauté; au contraire, d'un conflit perpétuel il ne peut résulter que la confusion et les luttes sauvages. L'ouvrier doit fournir intégralement et fidèlement tout le travail auquel il s'est engagé par contrat libre : il ne doit point léser son patron ni dans ses biens ni dans sa personne. Quant aux patrons, ils doivent ne point traiter l'ouvrier en esclave, respecter en lui la dignité de l'Homme, relevée encore par celle du chrétien.»

D'après l'encyclique *Rerum novarum* (Des choses nouvelles) du PAPE LÉON XIII, 1891.

Links: Encycliek Paus Leo XIII "*Rerum Novarum*" – "over het arbeiders-vraagstuk" –

Rechts: Uittreksel uit dezelfde encycliek *Rerum Novarum* waarop de sociaal katholieken zich steunen: geen revolutie, maar kiezen voor samenwerking tussen arbeid en kapitaal.

van zijn vriend advocaat Prosper De Pelsmaeker (Denderleeuw) en dat hij letterlijk van de eerste tot de laatste pagina had doorwoeld en van nota's had voorzien.

Het partijprogramma was volledig gebaseerd op de encycliek "*Rerum Novarum*", maar aangevuld met een Vlaamsgezind luik. De Christene Volkspartij was niet zozeer een arbeiderspartij, maar een volkspartij, die zich richtte op het volk als geheel en zich afzette tegen de Franstalige liberale burgerij. Zij kon daarbij rekenen op de steun van de Vlaamse kleine burgerij.

De Christene Volkspartij had weliswaar een min of meer gelijklopend programma met dat van de toenmalige socialisten maar wilde hiermee absoluut niet geassocieerd worden. De extreme armoede en de kloof tussen de arbeiders en de Franstalige elite, deden de *Roelanders* concluderen dat er nood was aan een christelijk socialisme.

"Is er geen christelijk socialisme, het heidens socialisme wordt meester." (*Het Land Van Aelst*, 4 januari 1891).



Pieter DAENS

tegen een priester in het strijdperk moest treden.

" Gansch het Programma der Christene Volkspartij ligt besloten in deze twee hoofdpunten:

- 1. de treffelijke broodwinning van arbeider en burger;*
- 2. hun volledig burgerrecht.*

En priester Daens besloot zijn opsomming met:

"... De Christene Volkspartij is eigenlijk geene politieke Partij, 't is eene christene sociale Partij die voor doel heeft de Maatschappij te verbeteren en te hervormen volgens de grondregels van 't Evangelie: Rechtvaardigheid, Broederlijkheid;... en volgens 't woord der Pauselijke Encycliek, al de menschen van goeden wil uitnoodigt tot het opbouwen der nieuwe Maatschappij op de Rechtvaardigheid gesteund en waar de Vrede bloeien zal."

(Uit het programma van de Christelijke Volkspartij, ondertekend door Adolf Daens)

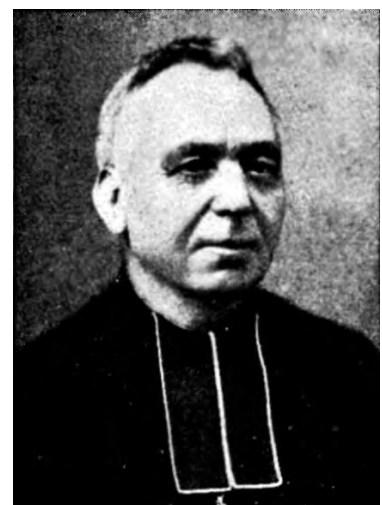

Priester Adolf DAENS

Het programma van de Christene Volkspartij

Het programma van de Christene Volkspartij was een progressief programma, maar het was niet gloednieuw. Reeds eerder werd vermeld dat de sociaal-democratische opvattingen van de *Roelanners* gelijktijdig uitgebroed werden in diverse progressieve en intellectuele kringen die de maatschappelijke noden van hun tijd bestudeerden. De verdienste van de Christene Volkspartij - of zoals ze later zou genoemd worden 'de partij van Priester Daens' - was dat ze de eerste autonome, Vlaamsgezinde politieke partij was met een uitgesproken cultureel, sociaal en economisch profiel. Met andere woorden de partij was een dissidente beweging die niet langer bereid was te wachten op de langzame en "geleidelijk-aan-visie" van de sociaalvoelende katholieken die de partijeenheden boven alles plaatsten.

Het programma bood een waaier van ingrijpende veranderingen op de meest fundamentele terreinen: hervorming van het sociale stelsel en het belastingstelsel, politieke vernieuwingen, herwaardering van de belangen van de landbouwers, regelingen met betrekking tot de schoolkwestie, duidelijkheid in de Vlaamse kwestie en de hervorming van de legerdienst.

Binnen dit programma lag de klemtoon vooral op de belangen van de arbeiders en de boeren, kortom op de levenssituatie van het "gewone volk". Terwijl de socialistische arbeidersbeweging voornamelijk opkwam voor de belangen van de fabrieksarbeiders, had de daensistische beweging veel aandacht voor de wantoestanden die heersten onder de plattelandsbewoners.

De bescherming van de landbouwersbelangen behelsde de verdediging van bedreigde teelten, groepen landbouwers en de invoering van een vastomlijnde regeling voor de pachtprijs. Het platteland was bezaaid met kleine landbouwondernemingen waarvan de beste gronden in handen waren van grootgrondbezitters, adel en burgerij. De daensisten wilden een vermindering en een vaste regeling van de grondlasten zodat willekeurig pacht innen niet meer kon.

Rond 1850 kwamen er slechte tijden aan voor het Vlaamse platteland. Degenen die in de meest penibele situatie verkeerden waren de arbeiders in de steenbakkerijen en de hopkwekerijen, de tabaksbewerkeren en de **seizoenarbeiders**.

Wanneer de landbouwers in de winter weinig om handen hadden, verdienden ze bij door thuis te spinnen en te weven. Door de concurrentie uit buitenland en uit steden als Gent en Aalst, geraakte deze huisnijverheid in een diepe crisis. Bovendien kwamen ook de aardappel- en graanoogst in de problemen. Seizoenarbeid werd vanaf 1875 een maatschappelijk fenomeen. De grote groei van de bevolking, de crisis in de landbouw en de betere transportmogelijkheden lagen aan de basis van deze stijging. Bijna alle gronden in onze streken waren in het bezit van slechts een handvol eigenaars.

De overgrote meerderheid van de boeren pachtte een stuk grond. Die lapjes grond waren in onze regio erg klein omdat we met zoveel waren. Door de invoer van goedkoop Amerikaans en Russisch graan daalden de graanopbrengsten drastisch.



Seizoenarbeiders ("Franschmans" op weg) met de "balluchon" op de rug.

Velen verloren hun land en gingen als landarbeider aan de slag. Door mechanisatie hadden de grote hoven echter steeds minder arbeiders nodig. De roep vanuit Wallonië of Frankrijk om meer werkvolk vond in onze streken dan ook veel gehoor. Daar deden ze een 'campagne' of seizoen. Dit was een tijdelijke en welomlijnde opdracht bij een hereboer of bij een andere werkgever. Eens de opdracht afgewerkt was, vertrokken de arbeiders terug naar huis of gingen ze elders aan de slag. Dit was voor hen een oplossing om onproductieve maanden op het veld te overbruggen op een financieel interessante manier. De vreselijk primitieve woon- en werkomstandigheden waarin zij terecht kwamen, tastte vaak het moreel aan dat al niet sterk was door de lange scheiding van thuis.

De Christene Volkspartij IN VLAANDEREN.

Ingezien wij een nieuw tijdperk van VOLKSMACHT zijn ingetreden, en er door de Grondwet een gansch nieuw kieskorps is gevormd, (op 10 kiezers 8 nieuwe); is het dringend noodig eene

Christene Volkspartij

in te richten.

Zij zal bestaan uit alle weldenkende Vrienden van 't Vlaamsche Volk, en wordt ingericht als volgt:

INRICHTING:

De Kiezers mogen niet beroofd worden van hun eerste en VOORNAAMSTE RECHT te weten van de Kandidaten te benoemen; en bijgevolg:

1° Geen officieele Kandidaten, door een Komitee opgelegd; maar vrij door 't Volk gekozen.

2° Stichten van een midden-komitee met besturende macht en bestaande uit afgeveerdigden van elke Volksmacht en Maatschappij zonder onderscheid, die zich wil aansluiten aan de Christene Volkspartij;

3° Geheime POLL op elke Gemeente voor alle in- en uitredende leden.

4° Wanneer 200 Kiezers eenen Kandidaat voordragen voor de Kamers moet die Kandidaat aan den Poll onderworpen worden.

PROGRAMMA:

A. Landbouw.

- 1° Vermindering der grondlasten.
- 2° Vermindering der registratierechten voor de onroerende goederen; afschaffing der erfenisrechten in rechte lijn.
- 3° Inkomende rechten.
- 4° Regeling van de pachten door Boerenbonden.
- 5° AFSCHAFFING der belasting op den aankweek van inlandschen tabak en op de Suikernijverheid.
- 6° Inrichting van een doelmatig landbouwerediet.
- 7° Ontwikkeling en verbetering der vervoer- en verkeermiddelen.
- 8° Gemak van aankoop en onaanstaanbaarheid der kleine eigendommen.
- 9° Kostelooze ontleding in de Staatslaboratoriums.
- 10° Bescherming der landbouwstokerijen en andere landbouwnijverheden.
- 11° Ondersteuning der vrije Veeverzekering.

B. Belastingstelsel.

Evenredige verdeling der belastingen tusschen de roerende en onroerende goederen; belastingen op de beurspeculatiën, weddingen in koersen, en op de prachtvoorwerpen.

C. Werkmansstand.

- 1° Bescherming van al de zedelijke en stoffelijke belangen der Werklieden.
- 2° Inrichting van spaar- en ziekenkassen; lijfrentenkassen; geldelijke en zedelijke ondersteuning der wettige werkstakingen.
- 3° Wettige erkenning der vakverenigingen, met recht van onbepaald bezit op de roerende goederen.
- 4° Verplichtende verzekering tegen ongelukken ziekten en ouderdom.
- 5° Wettige bepaling van het MAXIMUM werkuren voor volwassenen.
- 6° Strenge uitvoering en verbetering der reeds bestaande wetten op vrouwen- en kinderarbeid.
- 7° Nijverheidstoezicht, geholpen door toezichtsraden, door 't Werkvolk gekozen.
- 8° Zondagrust.
- 9° Minimum van dagloon in al de openbare aanbestedingen.
- 10° Bespaarzaamheid der openbare Besturen; vermindering der groote pensioenen.
- 11° Sekretariaat van 't werk; ondersteuning van Landverhuizers en van Werklieden die in den vreemde gaan werken.

D. Handel en Nijverheid.

- 1° Bescherming van den nationalen Handel en Nijverheid.
- 2° Opsporing en ondersteuning van nieuwe Nijverheidstakken en uitwegen.

E. Schoolkwestie.

- 1° Verplichtende schoolgang, met toelage van den Staat aan elke wel ingerichte school, in evenredigheid van 't getal leerlingen.
- 2° Ontwikkeling van 't beroepsonderwijs.

F. Taalkwestie.

- 1° Vlaamsch moet in 't Vlaamsch land de bestuurlijke, rechterlijke en wetgevende taal zijn.
- 2° Het Vlaamsch en 't Fransch op GELIJKE voet in alle Besturen.

G. Leger.

- 1° VERMINDERING van krijgslasten.
- 2° Bevordering van een Vrijwilligersleger. 3° Verzachting der loting namate men Vrijwilligers heeft om tot de volledige afschaffing der Bloedwet te geraken.

Het doelwit der CHRISTENE VOLKSPARTIJ is de stoffelijke en zedelijke verheffing van 't Belgisch volk. — Geen nuttelooze twisterijen, — spaarzaam bestuur, afslag der belastingen.

Gelijk recht en gelijke vrijheid voor alle Belgen!

A. DAENS, Priester, Aalst.

P. DAENS-MAYART, Opsteller van *Werkman en Land van Aalst*,

A. DE BACKER-MAES, Advokaat, Denderhautem.

P. De PELSMAEKER, Advokaat, Denderleeuw.

P. GUILLEMIN, Advokaat, Geerardsbergen.

F. STERCK, Drukker-Uitgever van *Klokke Roeland*, Ninove.

H. VANDE VELDE, Dokter, Aspelaere.

J.-B. VAN LANGENHAEKE, Advokaat en Provinciaal Raadslid, Appeltarro.

P. VAN SCHUYLENBERG, Werkman, Aalst.

Drukkerij FRANS STERCK, bureel van *Klokke Roeland*, Ninove.

Oude en nieuwe Kiezers, gelieft dit stuk met aandacht te lezen, en bewaart het voor latere tijd; 't zal veel te pas komen.

Afdruksels zijn gratis te bekomen bij de Onderteekenaars van dees stuk.

Zuid-Oost-Vlaanderen leverde samen met West-Vlaanderen 90% van alle Belgische seizoenarbeiders. Niet alle seizoenarbeiders deden het zelfde werk. De meesten werkten in de bietenteelt. De bietenboeren deden tweemaal per jaar een beroep op seizoenarbeiders. Tot de uitvinding van eenkiemig bietenzaigoed kwamen per gezaaid bietenzaadje meerdere plantjes tevoorschijn in het voorjaar. Als de boer de planten niet uitdunde, oogstte hij in het najaar erg kleine bieten. De seizoenarbeiders voerden deze klus, de *kleine biet* genaamd, uit tot in de 2de helft van de 20ste eeuw. Vanaf dan namen uitdunmachines het werk over.

In het najaar kwamen de arbeiders terug om de bieten te rooien: de *grote biet*. Verwant met het planten of rooien van bieten was het werk in de suikerfabriek waar de bieten tot suiker verwerkt werden. Vooral vóór de Tweede Wereldoorlog bleven heel wat Fransmans voor meerdere campagnes.

Een seizoenarbeider kon tot 10 maanden per jaar opeenvolgende campagnes werken. De steenbakkerijen, o.a. in de buurt van Parijs of Brussel, boden de langste campagnes. Dit werk kon van maart tot oktober worden uitgevoerd. Alleen als het vroom was het onmogelijk de klei uit te steken en te kneden.

In mei en juni was er werk in de *kleine biet*. Vervolgens konden arbeiders aan de slag als vlasslijter of hopplukker tijdens de zomermaanden juli en augustus.

In het najaar was het de beurt aan de *grote biet* die daarna verwerkt werd in de suikerfabrieken.

Zowel de 'steenbakkers', de 'hopboeren' als de seizoenarbeiders waren totaal afhankelijk van de willekeur van het klimaat, de grootte van de oogst en de werkmogelijkheden.

Maar de grote groep die vanuit het platteland naar de steden vertrok - het fabrieksproletariaat - was een even groot zorgenkind voor de Christene Volkspartij.

Het grootste eisenpakket van het geschreven programma handelde immers over de hervormingen van het sociale stelsel dat moest dienen tot bescherming van de arbeider. Vooreerst moest een wettelijk erkend sociaal stelsel ingevoerd worden met een vastgelegd maximum aantal arbeidsuren, een wettelijk erkend minimumloon en een staatspensioen.

Er moest toezicht komen van overheidswege op de industrie, zodat wantoestanden in de fabrieken vermeden konden worden. Er moest een verbod komen op kinderarbeid, en ook vrouwenarbeid moest in uren inkrimpen.

Iedere arbeider moest een verplichte verzekering hebben tegen ziekte, ouderdom en ongevallen, met een financiële bijdrage van de werkgever, terwijl de vakverenigingen wettelijk erkend moesten worden. Zondagsrust zou een verplicht recht zijn.

Op het vlak van de politieke hervormingen was de driedelige eis de invoering van het algemeen enkelvoudig stemrecht, evenredige vertegenwoordiging op alle bestuursniveaus en het poll-systeem.

Tenslotte bevatte het programma nog punten die andere maatschappelijke knelpunten in vraag stelden. Zo was er de eis tot een rechtvaardiger verdeling van de belastingen in verhouding tot het bezit. Het eisenpakket over de schoolkwestie hield een gelijke behandeling van alle scholen in, gelijke subsidies volgens het aantal leerlingen en de invoering van de leerplicht voor de bestrijding van het analfabetisme en de sociale achterstand.

Wat de Vlaamse zaak betreft, werd de erkenning van het Nederlands op alle niveaus geëist. "*Het Vlaamsch moet in 't Vlaamsch land de bestuurlijke, rechterlijke en wetgevende taal zijn en de twee landstalen moeten in alle Besturen evenwaardig zijn.*"

De legerdienst moest afgeschaft worden en vervangen door een leger van vrijwilligers. In het voorbereidende stadium diende het systeem van willekeurige loting en invloedrijke uitkoop stopgezet te worden.

Hun programma vertoonde duidelijke overeenkomsten met dat van de socialistische partij, vooral het sociaal aspect en de strijd voor Algemeen Stemrecht en Evenredige Vertegenwoordiging.

Maar er waren fundamentele verschillen: de daensisten waren duidelijk christenen en Vlaamsgezind. terwijl de Belgische Werkliedenpartij voor hen een rood en goddeloos gevaar bleef.

Vanaf het ontstaan van de Belgische staat in 1830 gold het **cijnskiesrecht**. Enkel burgers die een bepaalde hoeveelheid cijns (belasting) betaalden hadden stemrecht waardoor er bij de nationale verkiezingen van 1830 slechts 46.000 Belgen stemgerechtigd waren voor de Kamer. Om kiesgerechtigd te zijn moest men een minimum aan cijns betalen. Dat konden alleen de rijke industriëlen en de middelgrote boeren en eigenaars van 5 tot 20 ha landbouwgronden. De bezitloze klasse van knechten, meiden, pachters of de kleine boerkes, die een beroep moesten doen op de hulp van de hereboer voor het gebruik van zijn paard hadden helemaal geen politieke macht.

Na bloedige stakingen in Wallonië en onder druk van de liberale progressisten en de socialisten werd in 1893 het **algemeen meervoudig stemrecht** ingevoerd voor mannen (vrouwen hadden toen nog geen stemrecht!) dat pas in 1919 werd afgeschaft onder druk van de Belgische Werkliedenpartij ten voordele van het **algemeen enkelvoudig stemrecht** voor mannen die ten minste 21 jaar waren.

Met het algemeen meervoudig stemrecht kreeg iedere man vanaf vijfentwintig jaar één stem. Maar sommige mannen kregen twee of drie stemmen: als gezinshoofd, als cijnsbetaler, als houder van een diploma hoger onderwijs, of wegens bekwaamheid. Het maximum aantal stemmen bleef echter beperkt tot drie. Het aantal kiesgerechtigden vertienvoudigde. Zo steeg het aantal kiesgerechtigden van bijna 137.000 tot meer dan 1.370.000. Bijna 300.000 onder hen hadden twee stemmen en 223.000 hadden er drie, zodat meer dan twee miljoen stemmen konden worden uitgebracht.

Tegelijk met de invoering van het algemeen meervoudig stemrecht werd ook de kiesplicht ingevoerd en de kiesleeftijd vastgelegd op 25 jaar. Verder werden er ook voor het eerst provinciale senatoren verkozen.

Voor het eerst konden pas nu ook weinig kapitaalkrachtige arbeiders, boeren, middenstanders en intellectuelen hun stem uitbrengen. De euforie was groot en de verwachtingen waren hooggespannen: de kleine man zou zijn zeg krijgen in het Parlement en meteen de bewindvoerders verplichten tot een socialer en rechtvaardiger beleid. Meer zelfs: sommigen droomden van regeringsverantwoordelijkheid en een drastische hervorming van de Staat. Door de invoering van het algemeen meervoudig stemrecht kreeg een brede Vlaamse massa stemrecht en politieke betekenis. De niet-uitvoering van de Vlaamse wetten maakte de Vlaamse beweging ook strijdvaardiger.



De eerste stap naar de verkiezingen

De Backer stond bij de parlementsverkiezingen van 14 oktober en 9 november 1894 op de tweede plaats (na Priester Adolf Daens en vóór De Pelsmaecker en Planquaert) op de daensistische lijst in Aalst. Ook was hij één van de vier kandidaten bij de bijzondere herstemming van 9 december 1894 (de andere 3 kandidaten waren priester Daens voor de Christene Volkspartij en Woeste en Van Wambeke voor de Katholieke Partij).

De heftige campagne voor en tegen priester Daens en zijn aanhangers, en de gedeeltelijke herstemming op 9 december 1894 - omdat in Aalst bij de verkiezingen van oktober gefraudeerd was - trokken de aandacht op Aalst. Daar werd een conflict uitgevochten waarbij heel België zich betrokken voelde. En na het daensistische succes - priester Daens werd eind 1894 tot volksvertegenwoordiger verkozen - breidde de politieke dissidentie zich over heel Vlaanderen uit. Adolf Daens werd het symbool van de beweging en zijn volgelingen schaarden zich rond de groene vlag van de democraten en zongen "De Groene Strik".

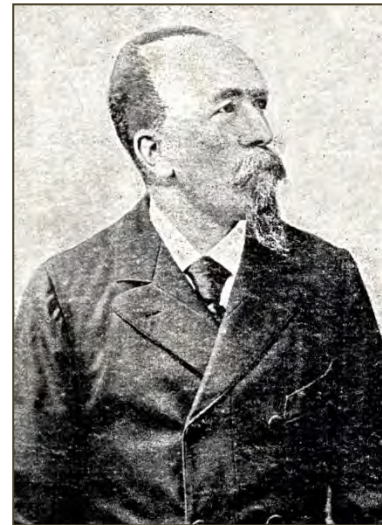

Alois DE BACKER

HET LIED van den Groenen Strik	
1. Kom, lieve Vrienden, wil ons hier omringen, Zet u wat neer bij ons, op uw gemak, Tot ons verzet zullen wij samen zingen	Al te samen bij onzen braven Smid, Die ons met liefde zal ontvangen En ons zal groeten met eerbied en fatsoen, Naar hem zijn toch al ons verlangen Daarom hebben wij 'ne groene strik vandoen. (bis.
2. Waarom wij dragen een groen lint op onze frak. Als eene vrucht begint te bloeien Dan is zij jeugdig en toch zoo groen, Ons nieuwe partij moet alzoo aangroeien. Daarom hebben wij 'ne groene strik vandoen. (bis.	4. Er zijn er ook die niet en doen als liegen, Tot bij den Paus te Rome, in die Stad, Zij zouden geerne onzen Paus bedriegen, Maar zij die kregen daar ferm op hun frak. De Paus heeft alles ondervonden, Dat zij komen liegen gelijk een kapoen, Ons nieuw' partij blijft ongeschonden, Daarom hebben wij 'ne groene strik vandoen. (bis.
3. Het vrouwvolk mag er ook een strikken dragen Van schoon groen lint, al op hun beste kleed, De andere staan niet in ons behagen. Want zij en worden van ons ook niet geberd; Zij mogen hier met ons niet mede wandelen Langs bosch en velden, al in het jeugdig groen, Zoo zingen wij al met malkanderen, Daarom hebben wij 'ne groene strik vandoen. (bis.	5. Ziet Priester Daens, hij kan zoo veel verdragen Voor 't geen hij strijdt en voor eenieders dank. Zij zullen het later wel beklagen Die affronteeren zoo enen braven man. En laat ons al te samen zingen: Vivat Pastoor Daens! met eerbied en fatsoen. En laat ons al te samen dansen, springen, Daarom hebben wij 'ne groene strik vandoen. (bis.
Naar Aspelaer zullen wij promeneeren Bij de muzikantjes zoo proper en zoo net. Naar Oultre zullen wij gaan marcheeren,	(Uit Kerkxken.)

"De Groene Strik" dat jarenlang het lijflied zou blijven van alle "Doozjen"³ werd in 1895 in Kerkxken door schrijver Frans De Rouck uit den Boekent geschreven voor de inhuuldiging van het vaandel van de "Broederlijke Wevers" te Ninove op zondag 2 juni 1895.



Frans DE ROUCK
Schrijver-auteur
van "De Groene Strik,
het lijflied van alle
"Doozjen"

De Roelanders verspreidden op 28 mei een vlugschrift met de melding dat Rome officieel de Christelijke Volkspartij erkende. De wildste geruchten deden de ronde: Daens zou zelfs Deken van Aalst worden; functies als bisschop en zelfs kardinaal werden niet uitgesloten.

Mannen, vrouwen en kinderen van Kerkxken, getooid met groene linten trokken al zingend "Het Lied van den Groenen Strik" naar Ninove om er Priester Daens na zijn triomfantelijke reis bij de Paus te begroeten.

³ Priester Daens werd in het Aalsterse dialect "Paster Donsj" en zijn aanhangers - de daensisten - werden "donsjen" genoemd. In het dialect van Denderhoutem (het Atoms, dat zeer Brabants klinkt) werden dat de "doozj(e)n", een woord dat zowel werd gebruikt voor de daensisten als voor hun partij: de Christene Volkspartij.

Het lied bezong het jeugdige 'groene' van de nieuwe partij. *'Onzen braven Smid'* verwees naar de binding met de *Roelanders*, waarvan dorpsmid Pieter Frans Lambrecht uit Outer, één van de populairste figuren was. Maar vooral de 2 laatste verzen *'Tot bij den Paus te Rome , in die Stad'* bezong op een naïeve en volkse wijze het zagezegde succes van Priester Daens in Rome.

De realiteit was eerder teleurstellend, Daens werd niet ontvangen door de Paus. Ook de feestvierders te Ninove kregen Priester Daens niet te zien. Diezelfde dag verspreidden de Katholieken een vlugschrift dat Daens naar Rome was geroepen om daar gekapitteld te worden. Een drama voor Priester Daens, hij geraakte verder gekneld tussen zijn overheid en zijn medestanders. Dit conflict leidde uiteindelijk tot een publieke veroordeling van de daensistische pers door de kerkelijke overheid.

De Backer doorkruiste intussen het hele arrondissement als welsprekend propagandist. Zijn moto was : *"Wij willen aan ons volk Brood verschaffen en Welvaart, Recht en Vrijheid, Ontwikkeling en Geleerdheid, in de getrouwheid en volgens den geest van ons Christen Ge-loof"*.



Een strijdvaardige Adolf Daens

Met Hector Plancquaert - die het wegens zijn meer radicale ideeën niet steeds eens was met de gebroeders Daens - ging De Backer in 1894 - 1895 meetings houden voor de *'franschmans'*.

In Klokke Roeland van 28 mei 1899 schrijft Smid Lambrecht dat er in 1874 in zijn dorp (Outer) *"slechts 2 franschmans"* waren, *"de overigen verdienden hun brood"* maar in mei 1899 zijn dat er 150 geworden!

De Backer schatte dat in het arrondissement Aalst circa 8.000 seizoenarbeiders die zomer niet thuis zouden zijn!

Burgemeente Heldergem kende vele seizoensmigranten naar Frankrijk. Er werd berekend dat daar 200 seizoensarbeiders, of 15,8% van de totale actieve bevolking, woonden in 1899.

In 1901 waren dat er nog 140 of 10,8%. Men was werkzaam in de bienteelt, graanoogst en tevens de suikerfabrieken. Deze seizoensarbeid ging door tot na de Tweede Wereldoorlog toen de Waalse minister Delatre de seizoensarbeid als een vast inkomen beschouwde.



Seizoenarbeiders uit Heldergem en Kerkskén voor café "Chez Dubois" in Nangis (Seine-et-Marne)
Collectie Roger De Troyer

Vanaf de lente trokken groepjes landarbeiders, grondwerkers en steenbakkers richting Frankrijk. Dit gebeurde niet om het avontuur op te zoeken maar meestal uit bittere noodzaak om niet in armoede ten onder te gaan. Ze gingen er werken in de bietenteelt, de suikerfabrieken, de chicorei-ovens of de steenbakkerijen.



Ploeg Vlaamsche steenbakkers te Hersin-Coupigny (1912) – Seizoenarbeid in Frankrijk zou nog tot in de vijftiger jaren courant blijven.

Onze hele regio ging toen gebukt onder grote armoede en honger, en seizoenarbeid was een manier om in het levensonderhoud van de families te voorzien. Met tientallen vertrokken ze jaarlijks naar Frankrijk voor het zetten of rooien van bieten op de bietenvelden. Dit was voor hen een oplossing om onproductieve maanden op het veld te overbruggen op een financieel interessante manier.

Hij was De Backer die speciaal voor hen in het kiesprogramma van de Christene Volkspartij drie programmapunten deed opnemen: korting op de treinen voor de seizoenarbeiders, ondersteuning en bescherming van de "werklieden in den vreemde" en "kiezing op het einde van augustus" (dus na de "campagne"). Als parlementariër zou hij later ook het lot van de seizoenarbeiders ter harte blijven nemen.

In het najaar van 1894 werkte De Backer - samen met Hector Plancquaert en Du Castillon - mee aan de oprichting van een Brussels dagblad 'Het Vlaamsche Volk'. Het verscheen van 14 augustus tot einde 1898 en was een initiatief van de 'Vlaamsche Katholieke Landsbond'. Na enkele maanden werden de democraten in de redactie echter door de conservatieve katholieken opzij geschoven.

Eveneens in Brussel werkte hij mee aan de krant 'De Volkseeuw'. Ze was op 15 september 1900 gesticht en was opgevat als een 'Orgaan der Christen Volkspartij'. Priester Daens was hoofdredacteur en ook Pieter Daens, Hector Plancquaert, Léonce du Ca(s)tillon, priester Florimond Fonteyne en "Smid" Frans Lambrecht publiceerden er regelmatig bijdragen in. Om financiële redenen werd het blad na enkele maanden tot een weekblad teruggebracht.

Sporadisch schreef De Backer ook in de weekbladen 'Het Recht' en 'Het Vrije Woord', die respectievelijk sedert 4 maart 1894 door Plancquaert en sedert 30 januari 1898 door Camille Moeyaert in Brugge werden uitgegeven.

Vooraf in 'Klokke Roeland' heeft De Backer jarenlang de meest uiteenlopende onderwerpen behandeld. Hij schreef er over juridische en sociale vraagstukken, reikte oplossingen aan voor regionale problemen en stelde hervormingen op landbouwgebied voor.

Engeland zag hij als de natuurlijke afnemer van de Vlaamse landbouwproducten. Zo pleitte hij ervoor om de melkfabrieken en botermijnen te stichten en om roomboter te produceren, pleitte hij voor een intensieve aanpak van groenten- en fruitweek (met o.a. de aanplanting van fruitbomen langs de verbindingswegen!) en voor het houden van kippen.

Op de boerderij van vader Fernand gaf hij zelf het voorbeeld: het ouderlijke huis werd opgefleurd met een mooie siertuin. Tegenover het hof in de natte weide werd een vijver gemaakt om er vis op te kweken. Men plantte er fruitbomen, vooral mirabellen ('merbelanen' !) en op een deel van de grond werden er bessen geteeld. De kinderen uit de buurt konden er gaan plukken voor 1 cent de kilo. "Dat was allemaal voor Engeland", wisten ze onder elkaar te vertellen. En inderdaad, De Backer

ijverde voor de export van groenten en fruit naar Engeland: Vlaanderen zou de moestuin en de boomgaard van Engeland zijn. Hij wou op het Vlaamse platteland fabrieken zien oprijzen van jam en inmaakfruit. Om dit te stimuleren ijverde hij ook voor de afschaffing van de rechten op suiker om zo nieuwe jobs te kunnen creëren:

“Ons suiker wordt belast in de fabrieken net ongeveer 43 centiemen; wanneer het over de grenzen trekt, wordt die belasting terug gegeven. Met den alcohol is die belasting of accijsrecht nog veel hooger en deze ook wordt weergegeven bij den overtocht in de grenzen.

Zoo komt het dat onze suiker en onzen alcohol in Engeland oneindig beterkoop zijn als bij ons.

Daaruit gaan onze fruiten nu over naar Engeland om ginder met ons suiker en onzen alcohol te bewerken, en wanneer dit dan bewerkt is, komt dit over weerom naar België. Bijgevolg, werden die accijsrechten voor die bewerking ook teruggegeven in Belgje, er zou hier werk ontstaan voor de werkliesen en ook hooger prijzen voor 't fruit.”

De Backer zag de daensistische beweging van meet af aan ruimer en beschouwde ze niet als een plaatselijk fenomeen. Daarom sprak hij in Antwerpen op de volksmeeting van 7 juli 1895 *'in naam van zijn strijdgenoot priester Daens'*, toen er de Antwerpse daensistische afdeling werd gelanceerd.

Hij steunde in 1895 en 1896 Plancquaert, die in het arrondissement Oostende de beweging wilde introduceren en er tot tweemaal toe aan parlementsverkiezingen deelnam.

Tussen 1895 en 1904 hield hij talrijke meetings in het arrondissement Brussel, o.a. voor steenbakkerswerklieden en hopboeren.

In het arrondissement Brussel ijverde hij in 1895 - samen met Prosper De Pelsmaeker (Denderleeuw) en Smid Frans Lambrecht (Outer) - voor een daensistische steenbakkersvakbond.

De **Steenbakkersvakbond** kwam er in Brussel eind 1895 op initiatief van De Backer met de hulp van Leopold Beun-De Beer, een flamingant en daensistisch voorvechter die al vanaf 1894 sympathiseerde met het Daensisme.

Hij was medeoprichter van de Christene Volkspartij (1895) in de Brusselse regio en werd datzelfde jaar eveneens actief als vakbondsleider. Vanuit zijn sociale instelling trok hij zich het lot van de Brabantse Steenbakkers aan. Hij bepleitte de oprichting van een vakbond voor Brusselse steenbakkerswerklieden en steunde hun stakingen. De Brabantse Steenbakkersvakbond kwam er in 1895, met Beun als voorzitter en priester Adolf Daens als erevoorzitter.

Naar eigen zeggen was de vakbond ontstaan uit schrik voor stakingen van socialisten die fataal konden zijn voor steenbakkers die niet tot een vereniging behoorden. In april 1897 telde de vakbond een 2000-tal leden en kon Beun-De Beer door middel van staking zijn voorwaarden,

zoals loonsverhoging, doen aanvaarden in de meeste ondernemingen. Deze christen-democratische vakbond kende in het Brusselse en in het Pajottenland meer succes dan de socialistische vakbeweging. Het ledenaantal van het syndicaat bedroeg in 1897 2000 arbeiders, waardoor men sprak van een sterke organisatie. Naar het voorbeeld van deze vakbond werden er in Vlaanderen in 1897 nog succesvolle steenbakkersvakbonden opgericht waaronder die van Boom de bekendste is.

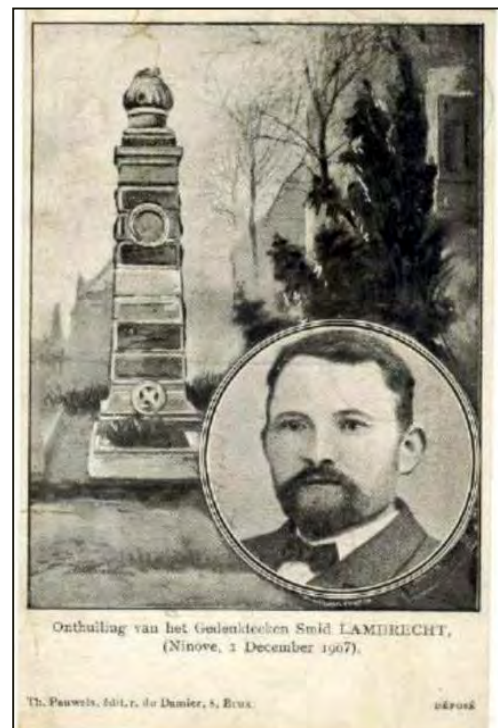

Smid Frans Lambrecht



Kinderen aan het werk in een Boomse steenbakkerij

materiële nood in 1898 naar Schaarbeek verhuisde betrok hij een tijdlang dezelfde woning als Lepold Beun-De Beer. In 1900 stond Beun met zijn vakbond achter priester Daens die zich kandidaat stelde in het Brusselse. Hij ging evenwel in tegen een overeenkomst die Daens had gesloten met de kleinhandelaars voor de parlementsverkiezingen van 1902. Toen de vakbondsleiders Beun-De Beer en Verraes in 1902 de Christene Volkspartij verlieten, had dit een weerslag op het steenbakkersyndicaat. Het syndicaat verloor aan invloed en belang en stopte geleidelijk de werking. Na 1902 bleef hij wel in contact met enkele daensistische prominenten.



Textiel fabriek in Aalst anno 1890

verz. Marc Schockaert - Lede

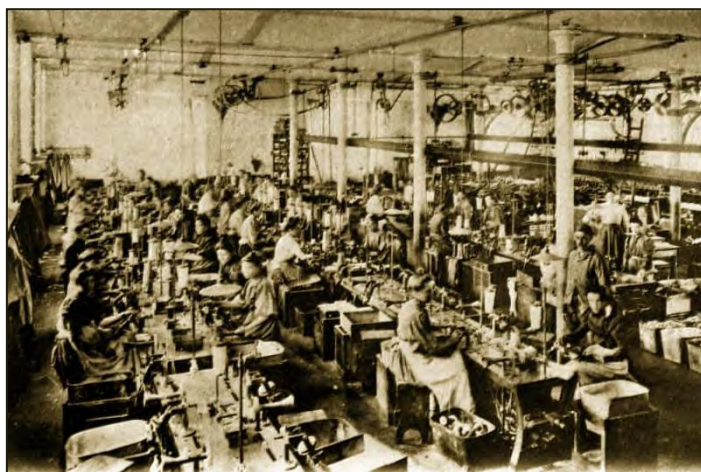

Kluwenwindsters in een Aalsterse spinnerij die alle soorten garens voor weverijen produceerde.

Daarnaast speelde Beun in Brussel een belangrijke rol in talrijke Vlaamse bijeenkomsten. Hoewel Beun gedomicilieerd was in het Brusselse, bleef het gezin toch in contact met de West-Vlaamse familie Rodenbach en met Hugo Verriest.

In 1897 hielp hij de overkoepelende Vlaamsch-Christene Volkspartij van Plancquaert en De Backer mee oprichten die meteen de nationale overkoepeling van de daensistische beweging, inbegrepen de politieke groeperingen, de sociale organisaties, de pers enz. werd. Toen De Backer met zijn gezin uit

Geleidelijk betrok De Backer in zijn sociale campagne ook het lot van fabrieksarbeiders. Vanwege de lage lonen werd Vlaanderen aan het einde van de negentiende eeuw aantrekkelijk voor industriëlen. Tot dan toe had de industrialisatie vooral plaatsgevonden in Wallonië met zijn steenkool, en in de textielstad Gent. Vanaf 1875 richtten investeerders ook in andere Vlaamse steden en dorpen (zelfs in Denderhoutem en Kerkskem) fabrieken op, vanwege de lage lonen. Wie werk kreeg in de nieuwe fabrieken was er beroerd aan toe. Het werk was vaak gevaarlijk en ongezond en de werkdagen waren lang: vijftien uur was geen uitzondering. Daarbij bleven de lonen laag, want er was nog steeds een overschot aan werkvolk.

Daarom ook stond De Backer in 1897 aan de kant van Plancquaert, die in Gent de *Vlaamsch Christene Volkspartij* oprichtte, een federatie van daensistische "syndicaten, vakverenigingen, bonden en personen" die vooral hun Vlaamse eigenheid tot uiting wilden brengen en de ambitie had de Belgische (Katholieke) Volksbond te verdringen. (zie verder)

De parlementsverkiezingen van 1894

De Backer doorkruiste het hele arrondissement als welsprekend propagandist en stond zelf bij de parlementsverkiezingen van 1894 tweede op de daensistische lijst in het arrondissement Aalst.

Monseigneur Stillemans was tegen de kandidatuur van priester Daens maar zweeg en zo werd Adolf Daens de eerste kandidaat op de lijst van de Christene Volkspartij.

De kiescampagne onttaarde in scheld- en vechtpartijen. Volgens de conservatieve pers droegen de Christen Democraten de verantwoordelijkheid voor deze twist onder de katholieken omdat zij geen voldoende goede wil hadden opgebracht om een akkoord tussen de twee groepen mogelijk te maken. De waarheid is juist andersom: Mgr. De Harlez – hoogleraar Oosterse talen in Leuven – bleef tot aan zijn dood de Christene Volkspartij steunen omdat hij er van overtuigd was dat zij het wegglijden van de katholieke arbeiders naar het socialisme kon verhinderen. De brief der bisschoppen van 8 september had nochtans een gunstig klimaat geschapen maar de conservatieven bleven stug en de partijbladen bleven elkaar beschimpen.

De lijst der Aalsterse christen democraten werd pas officieel neergelegd op 5 oktober 1894, slechts tien dagen vóór de verkiezingen.

De heer Colaert, verslaggever.

Bij de Kamer, zegt de heer verslaggever, zijn twee bezwaarschriften over de verkiezing van Aalst ingekomen. Het eerste, van de heeren Daens, De Backer, kandidaten voor de Kamer, Van Bunnan, kandidaat voor den Senaat, en drie andere inwoners van het arrondissement, waarbij wordt gewezen op onregelmatigheden, bedrog en daden van drukking, die de verkiezingen moeten doen ongeldig verklaren. Het tweede, ondertekend door het comiteit der katholieke vereeniging, dat onnauwkeurigheden in de opening der stemmen aanhaalt.

Volgens de eerste grief van de heeren Daens en consoorten, zou het getal stemmen ten minste 7,000 hooger zijn dan het getal der uitgebrachte stemmen.

Bedoelde dwaling, alsmede eenige andere dwalingen terechtwijzende, wordt de uitslag vastgesteld als volgt :

Getal briefjes	53,848
Geldige briefjes	51,775
Nietige briefjes	2,073

Volstreckte meerderheid 25,888

De heeren De Sadeleer en Dierckx 27,067 en 26,584 stemmen bekomen hebbende, zijn dus verkozen en moeten tot lid der Kamer worden uitgeroepen ; van eenen anderen kant moet er eene herstemming plaats grijpen tusschen de heeren Woeste, Van Wambeke, Daens en De Backer, die wederzijds, 25,156, 25,493 23,498 en 21,875 stemmen bekwamen.

Na de tumultueuze verkiezingen van 14 oktober waarop Priester Daens 23.498 en De Backer 21.875 stemmen haalden kwam er na een bezwaarschrift een herstemming op 9 november 1894 .

De bijzonder herstemming “balloteering ” van 9 december 1894 bracht de beide opponenten in de kamer: Woeste met 27.549 en Priester Daens met 26.837 stemmen.

De uitslag in het kanton Herzele was beslissend. De daensisten behaalden een duidelijk overwinning. Wellicht haalde Daens in werkelijkheid nog meer stemmen: Daens 5.037, De Backer 4.947 tegenover Woeste 4.775 en Van Wambeke 4.596 stemmen.

Daens werd verkozen met een stemmenaantal dat vergelijkbaar was met dat van de Katholieken. Officieel werden Woeste (met 27.549 stemmen) en Priester Daens (met 26.837 stemmen) verkozen.

De Backer haalde 25.732 stemmen maar werd niet verkozen.

“Vivat paster Daens, hij is verkozen !”

Dat was het grote nieuws dat op maandagmorgen 10 december 1894 als een strovuur door de streek ging. Toen de daensisten van Aspelare en Nederhasselt zingend door Kerksken trokken richting Aalst om hun pastoor Daens te huldigen, sloten de Kerkskenaren aan.

De overlevering vertelt dat de 3 gebroeders Albien, Jozef en Emiel Callebaut mee op kop stappen in hun “pitjeleer”.



Nog geen foto's in "Le Petit Bleu" (een franstalige krant die de verkiezingen in Aalst de moeite waard vond om te verslaan) wel natuurgetrouwe tekeningen. (10.12.1894)



Spotprent naar aanleiding van de parlementsverkiezingen van 1894. Adolf Daens veroverd een zetel op de katholieke meerderheid. We zien regeringsleider August Beernaert als koetsier van een wagen die Daens triomfantelijk naar het parlement rijdt. Charles Woeste, tracht de koets tegen te houden. Uiterst links een socialist die zich vrolijk maakt om de onenigheid binnen de katholieke partij.

Het verkiezingsresultaat van 1894 was een uitdrukking van de snelle ontwikkeling van de Christene Volkspartij.

Op "Chipka", het eilandje tussen de oude en de nieuwe Dender, brak een echt volksfeest los.

Voor velen was het de begroeting van Priester Daens als hun volksvertegenwoordiger in Brussel de mooiste dag in hun leven!

De strijd voor een christelijk socialisme kon op heel wat steun rekenen onder de arbeiders.

Er kwamen vakbonden die zich aansloten bij de beweging, onder meer de steenbewerkers van Boom en Brussel (in 1897 had deze vakbond al 2.000 leden!).

In Aalst zelf kon de nieuwe christelijke arbeiderspartij rekenen op de actieve steun van honderden arbeiders, en dat ondanks het feit dat het om een erg nieuwe beweging ging die op programmatorisch vlak nog niet eensgezind was.

Er kwamen ook groepen van christen-democraten in andere steden, onder meer in Antwerpen, Kortrijk, Brugge, Dendermonde,... Geleidelijk aan werd gebouwd aan een partij met structuren en lokale afdelingen.

Door de bemoeienissen van de Aalsterse parochiegeestelijkheid en na een brief van Woeste aan Leopold II, vaardigde de bisschop van Gent, vier dagen na de verkiezingen van 1894 harde maatregelen uit tegenover priester Adolf Daens.





Het eiland Chipka genoemd naar de Bulgaarse bergpas waar in augustus 1877 een leger van Russen en Bulgaarse vrijwilligers een eind maakte aan vijf eeuwen Turkse bezetting

Hij kreeg verbod opgelegd de mis te lezen in het openbaar, omdat hij "schandaal verwekte" door zijn aanwezigheid op "rumoerige en onwelvoeglijke bijeenkomsten".

Deze maatregel was hard en onverwacht en werd later zelfs nooit opgeheven.

æted Daens door Z. H. Mgr. Stillemans afgekeurd.

Le Courier de Bruxelles, het groot Brusselsch katholiek blad, deelt den tekst meê van eenen brief welken Z. H. Mgr. Stillemans, aan den beruchten æted Daens komt toe te sturen : Ziehier de vertaling van dezen brief :

Mijnheer de abt Daens,

« Wij vernemen met droefheid dat gij
 » langs om meer het priesterkleed in ge-
 » vaar brengt in onbetamelijke en woe-
 » lige vergaderingen.
 » Het schandaal dat gij daardoor geeft,
 » verplicht ons u te verbieden van nog
 » mis te doen in eene kerk of openbare
 » bidplaats.
 » Te meer, indien gij voortgaat in uwe
 » onvoorzichtigheden, zullen wij verplicht
 » zijn u het celebreren der heilige Mis
 » te ontzeggen.

† **Antonius Stillemans,**
 Bisschop van Gent.

Als Adolf verbod krijgt nog de mis op te dragen, besluit hij verbitterd verder actief politiek te bedrijven: in 1898 krijgt hij verbod zich kandidaat te stellen, in 1900 wordt hij nipt niet verkozen in Brussel maar in 1902 komt hij opnieuw in de Kamer als vertegenwoordiger van Brussel, naast De Backer voor Aalst.

Uiteindelijk had de hele conservatieve agitatie het omgekeerde effect, priester Daens werd alleen maar populairder.

De nieuwe partij "Christene Volkspartij" was een abstract begrip. In Aalst noemden ze "Daensisten", maar in de omgeving van Ninove, Denderhoutem en Kerksken waren het "Roelanders".

De partij had reeds vroeg een pragmatische vleugel met de populaire en tevens verguisde priester Adolf Daens en een radicale vleugel onder leiding van Advocaat Aloïs De Backer.

Uit De Denderbode van 25 oktober 1894

De provincieraadsverkiezingen van 29 juli 1896

Een en ander.

Provinciale kiezingen. —
Strijd in 't Arrondissement Aalst. —
« L'Indépendance belge » van heden 3
 juni deelt het volgende mee :

« De christene democraten voeren op
 » 't oogenblik eenen zeer werkdadigen
 » strijd in vooruitzicht der provinciale
 » kiezingen. Zij zullen eene volledige lijst
 » stellen tegen deze der klerikalen-be-
 » waarders die heden in den provincialen
 » Raad zetelen.

« Sedert ongeveer drij weken, zijn er
 » meetingen gehouden geweest, in het
 » meerendeel der gemeenten van 't Ar-
 » rondissement, door hunne redenaars, en
 » namelijk door priester Daens die dezer
 » laatste tijden, verscheidene voordrach-
 » ten heeft gehouden. Deze propaganda
 » komt het voorwerp te zijn van eenen
 » nieuwen brief des Bisschops van Gent,
 » die uitdrukkelijk aan priester Daens
 » verbiedt van voortaan nog in 't open-
 » baar het woord te voeren zoolang den
 » kiesstrijd duren zal.

« De maatregel heeft in de Aalstersche
 » politieke wereld eene hevige opschud-
 » ding verwekt.

« De liberalen hebben nog niet beslo-
 » ten welke houding zij zullen aannemen
 » in den aanstaanden strijd.

In "L'Indépendance belge" van 3 juni lezen wij dat de Chris-
 ten Democraten volledige lijsten gingen indienen tegen "de
 Klerikalen-Bewaarders" die in de Provincieraad zetelden.

Priester Daens en zijn luitenanten doorkruisten alle ge-
 meenten van het arrondissement om de kiezers te overtui-
 gen.

Na het verbod om nog de mis op te dragen in het openbaar
 verbod Mgr. Stillemans Adolf Daens ook uitdrukkelijk om
 "voortaan nog in 't open-
 baar het woord te voeren
 zolang den kiesstrijd du-
 ren zal."

De Backer aanvaardde -
 tegen zijn zin - een kar-
 telvorming met de libera-
 len tegen de katholieken
 (en socialisten.)

In Aalst werd dat een
 kartellijst "Vereenigde
 Liberalen en Daenspartij"
 met Pieter Daens op de
 derde en Aloïs De Backer
 op de vierde plaats.

In het kanton Ninove stond De Backer op de eerste plaats op een
 kartellijst van de "Vereenigde liberalen en Roelanders".

Opmerkelijk stond in de naam van de kartellijst "Roelanders" en
 niet "Daenspartij": De Backer wilde te allen prijze autonoom zijn!

De Backer haalde 6865 stemmen in Aalst en 3475 stemmen in
 Ninove maar de kartellijsten konden de Katholieke Kandidaten
 niet in gevaar brengen.



De drukkerij van Pieter Daens achter de Werfkapel

Aalst, 29 Juli 1896.	
Arrondissement Aalst.	
—o—	
UITSLAG	
DER	
Provinciale kiezingen	
VAN 26 JULI 1896.	
—o—	
KANTON AALST.	
Uitgebrachte stemmen	18089
Witte en ongeldige stembrieven	484
Geldige stemmen	17605
Volstrekte meerderheid	8803
Katholieke kandidaten.	
MM. Bethune	9230
Blancquaert	9450
De Naeyer	9146
De Schaepmeester	9064
De Vis	9071
Eeman	9182
Candidaten der vereenigde liberalen en Daenspartij.	
MM. Boone	6736
Caudron	6948
Daens Pieter	6943
De Backer (Denderhautem)	6865
De Kerpel	6719
De Smedt	6667
Candidaten der roode socialisten.	
Gezellen Baudewijn	1065
De Meeter	1059
Marcel	1059
Podevyn	1051
Schaltin	1060
Spitaels	1047
KANTON NINOVE.	
Katholieke kandidaten.	
MM. De Clercq	5269
Sonek	5270
Van Cauwelaert	5250
Candidaten der vereenigde liberalen en Roelanders.	
MM. De Backer	3475
Deurbroeck	3413
Lambrecht	3326
KANTON GEERARDSBERGEN.	
Katholieke kandidaten.	
MM. De Clippele	4212
Van der Linden	4594
Haelterman	4311
Candidaten der vereenigde liberalen en roode socialisten.	
M. Rens	2546
Gezel Spitaels	2264
M. Van Cleemputte	2595

Het kanteljaar 1897: De "Vlaamsch" Christene Volkspartij

De Backer stond in januari 1897 aan de kant van Planquaert, die in Gent de Vlaamsch Christene Volkspartij oprichtte. Het streven naar democratie, de drang naar sociale ontvoogding, de spot met de franssprekende grootgrondbezitters, de directe Vlaamse en volkse taal en het tastbare dienstbetoon: het waren allemaal elementen voor succes.

Bovendien werden door de geografische schaalvergroting de politieke, culturele en sociale componenten van de Vlaamse Beweging samengebracht.



Hector PLANQUAERT

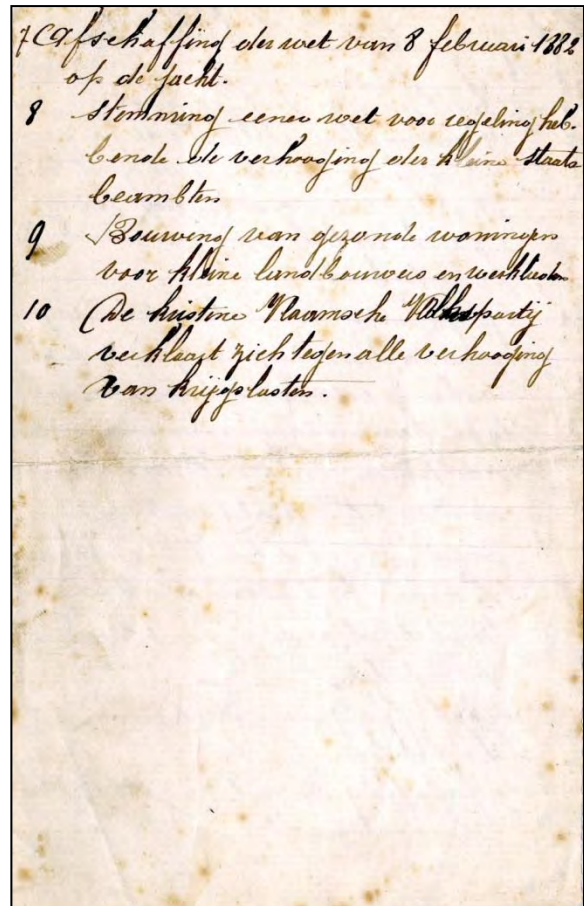
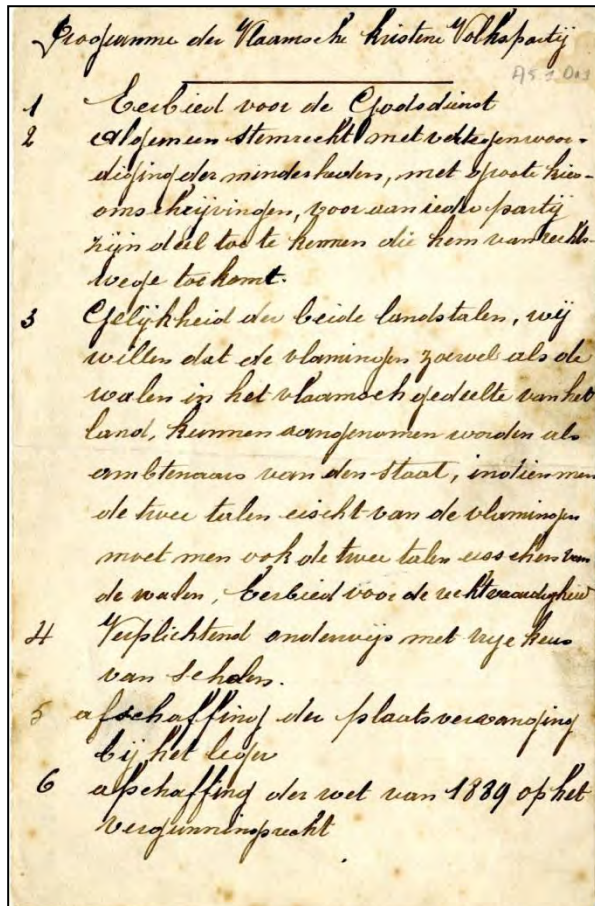

De Vlaamsch Christene Volkspartij ontstond als een federatie die over heel Vlaanderen de daensistische groepen van "syndicaten, vakverenigingen, bonden en personen" overkoepelde en hiermee vooral hun Vlaamse eigenheid tot uiting wilde brengen. De statuten van de Vlaams-Christene Volkspartij waren, volgens Karel Van Isacker, grotendeels een kopie van die van de Belgische Volksbond wat wijst op de ambitie om in Vlaanderen de Belgische Volksbond / Ligue Démocratique Belge te verdringen die vaak als te regeringsgezind werd beschouwd. In Vlaanderen was er bovendien kritiek op het te Franstalige karakter ervan.



Joris HELLEPUTTE

De in 1891 opgerichte Belgische Volksbond was in eerste instantie bedoeld als een nationale koepelorganisatie voor de stedelijke Gilden van Ambachten en Neringen. Allen streefden zij naar een christelijk-corporatieve samenleving. Dit door stichtend voorzitter **Joris Helleputte** nagestreefde corporatieve profiel werd, mede door het verschijnen van de encycliek "Rerum Novarum" (1891), de gesterkte christen-democratische stroming

die zich ook politiek wilde profileren. De Belgische Volksbond was een nationale koepelorganisatie van uiteenlopende christelijke die mee aan de basis lag van de ontwikkeling van de christelijke arbeidersbeweging in België.

De Belgische (Katholieke) Volksbond kan gezien worden als het forum waarbinnen zich een zelfstandige beweging rond de beroepsverenigingen (het Algemeen Christelijk Vakverbond - ACV), de mutualiteiten (de Landsbond der Christelijke Mutualiteiten - LCM) en de werkliedenbonden kon ontwikkelen. De Volksbond droeg zo bij tot de verzuiling van de arbeidersstand en werd in november 1920 als organisatie ontbonden om de weg vrij te maken voor het Algemeen Christen Democratisch Verbond, dat op zijn beurt in 1921 door het Algemeen Christelijk Werkersverbond (ACW - nu Beweging.net) zou worden vervangen.

De stichting van de *Vlaamsch Christene Volkspartij* zorgde voor opschudding. Voortaan was de Christen-Democratie geen lokaal Aalsters fenomeen, maar een breder op nationaal vlak gestructureerd geheel. (zie onderstaande schematische voorstelling gemaakt door Jos Verdoodt.)

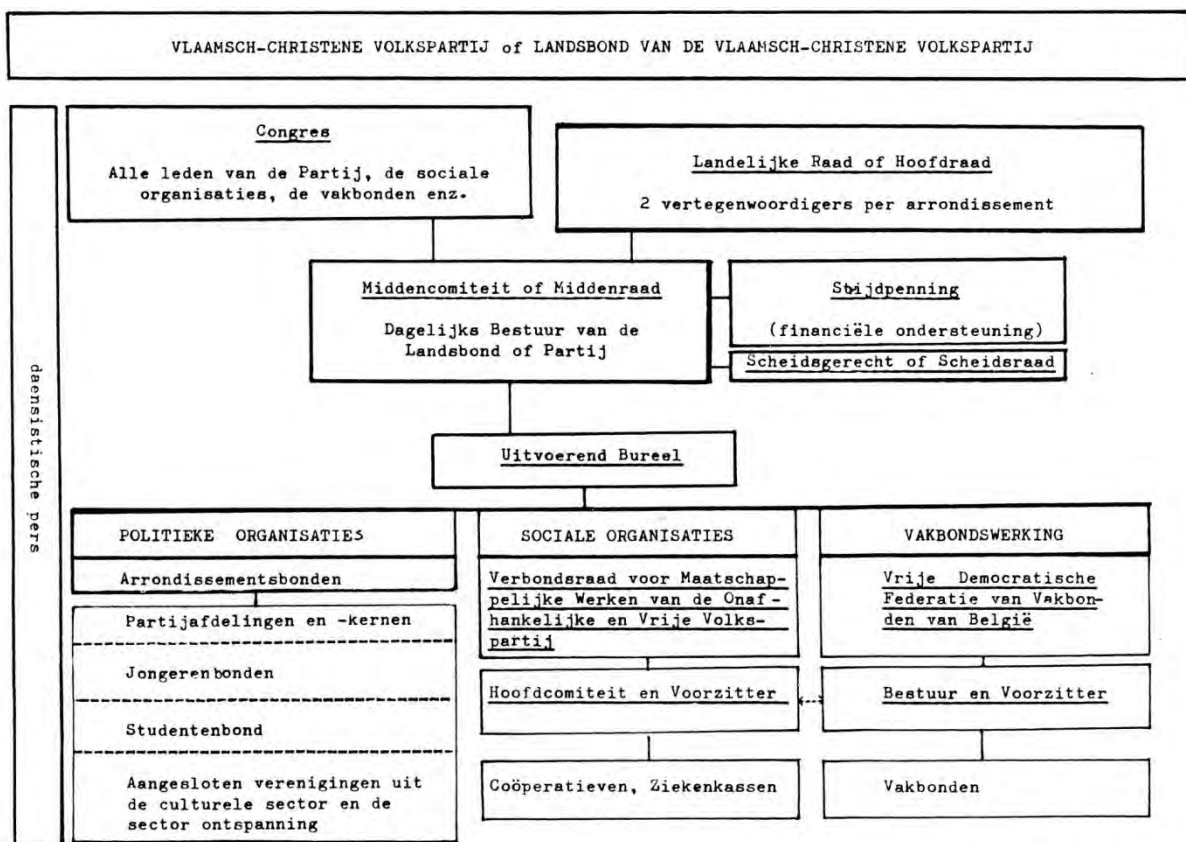

* * *

Denderhautem. — Volgens de *Almanak* van den *Belgischen Volksbond* voor 1897 zijn er van Denderhautem bij den Bond aangesloten : 311 leden van den Volksbond, 177 leden der vereenigde wevers, 109 leden der vereenigde Franschmans en 211 leden der vereenigde Landbouwers, te samen : **814 leden**. De kiezerslijst voor de kamer dezer gemeente behelst 1120 kiezers, dus personen 25 jaren oud en de kiezerslijst voor de gemeente 953 kiezers ten minste 30 jaren oud. Dus bijna de 2/3 der mannelijke bevolking zou tot de Roelanderij behooren.

Het succes van de in april opgerichte steenbakkersfederatie sprak boekdelen. Het was niet denkbeeldig dat de dissidente christendemocraten het beter zouden doen dan de tot dan toe mislukte socialisten. Het streven naar democratie, de drang naar sociale ontvoogding, de spot met de franssprekende grootgrondbezitters, de directe Vlaamse en volkse taal en het tastbare dienstbetoon: het waren allemaal elementen voor succes. Bovendien werden door de geografische schaalvergroting de politieke, culturele en sociale componenten van de Vlaamse Beweging samengebracht.

De Katholieke Partij zag dan ook de opkomst van de *Vlaamsch Christene Volkspartij* en het socialisme met lede ogen aan en reageerde door eigen arbeidersorganisaties op te richten. Ook zij streefden naar meer sociale en politieke rechten voor de arbeiders, maar wilden hen tegelijk uit de invloed houden van het in hun ogen te revolutionaire en vrijzinnige socialisme. De Belgische Volksbond predikte geen revolutie, maar koos voor samenwerking tussen arbeid en kapitaal.

Na een reeks incidenten nam Helleputte in 1895 ontslag, om in januari 1896 door de Gentenaar Arthur Verhaegen te worden opgevolgd. Deze wilde de Volksbond behoeden voor een te conservatieve koers. De eenheid van de Katholieke Partij moest bewaard blijven, maar de partij moest wel hervormd worden. Dit lokte een hevig conflict uit met de conservatieve leider Charles Woeste.

De Belgische Volksbond reageerde dan ook furieus op het initiatief van Plancquaert – De Backer door op 19 september 1897 de aangesloten organisaties die ook lid waren van de Christene Volkspartij uit te sluiten. *(hieronder de schematische voorstelling gemaakt door R. D'Haese)*



Deze afwijzing heeft de daensistische beweging bewust in een radicale, d.i. autonome richting geduwd.

"De Vlaamsch Christene Volkspartij deed de Daensistische Beweging standpunten innemen die men nauwelijks terugvond bij de andere Christen-democraten in België: anti-royalisme, antimilitarisme, antiklerikalisme, samenwerking met de liberalen en socialisten, bestrijding van de Kongo politiek. Die bijzondere accenten zouden steeds een struikelblok vormen voor de goede betrekkingen tussen de Daensisten en de andere Christen-democraten."

(F.J. Verdoodt).

In Brussel en Wallonië namen heel wat democraten daarom ook afstand van het Daensisme.

Die autonomie was voor De Backer de enige mogelijke weg om tot een katholieke partij te komen die democratisch, sociaal en Vlaamsgezind was. Het waren facetten waarvoor hij zeer gevoelig was, omdat hij zijn aanhang vooral rekruteerde op het platteland, onder boeren, kleine middenstanders en intellectuelen voor wie de godsdienst de basis van de maatschappij was.

En dus wilde hij ook niet weten van een samenwerking met socialisten en/of liberalen want die zou deze basis ondermijnen en de tegenwerking van de geestelijkheid rechtvaardigen.

De spanningen liepen zo hoog op dat de daensisten als het ware meer en meer buiten de "katholieke zuil" kwamen te staan. In Brussel en Wallonië namen heel wat democraten daarom ook afstand van het Daensisme. De Christene Volkspartij moest en zou een autonome koers varen!

Adolf Daens daarentegen vertegenwoordigde de gematigde strekking die steeds bereid was tot een compromis met de Katholieke Partij. Maar hij wilde geen toegevingen doen op fundamentele kwesties. Door de vervolging werd een eervol compromis mettertijd erg moeilijk.

Voor de realisatie van rechtvaardige sociale verzuchtingen wilde hij wel meewerken met socialisten en liberalen. Op het ideologische vlak distantieerde hij zich wel duidelijk van hen.

Begin december 1898 werd hij door de Gentse bisschop Stillemans gesuspendeerd. Mee als reactie op die verguizing verkozen de 'daensisten' op het kerstcongres van 1898 in Antwerpen hem tot voorzitter van de *Vlaamsch-Christene Volkspartij*.

Het belang van de Vlaamsch Christene Volkspartij ligt volgens Jos Verdoodt er in dat hier voor het eerst de politieke, de sociale en de culturele componenten van de Vlaamse Beweging werden samengebracht. Tot een werkelijk representatieve woordvoerster van de gehele Vlaamse Beweging zou de partij nooit kunnen uitgroeien omdat zij veroordeeld werd door de kerkelijke overheid.

De parlementsverkiezingen van 1898

Twee jaar later stelt De Backer zich kandidaat voor de Kamer in het arrondissement Aalst op 22 mei 1898. Pieter Daens vervangt zijn broer Adolf als lijsttrekker en De Backer staat op de tweede plaats. Onder druk van de Mgr. Stillemans kwam priester Daens in 1898 niet op in Aalst, maar in Brussel waar hij niet verkozen raakte. Hij zou pas in 1902 terugkeren naar het parlement.



Karikatuur uit 1898 waarop Priester Daens, Mgr. Stillemans en Woeste. Adolf Daens krijgt verbod zich in Aalst kandidaat te stellen bij de verkiezingen.



Stem voor DAENS van de Christene Volkspartij op lijst nr 3.

Archief voor Daensisme en Hedendaagse Geschiedenis van de Denderstreek (D.A.D.D. vzw)

De Backer behaalde weliswaar 22.985 stemmen op de lijst der Christen-Democraten (Pieter Daens 22.937) maar raakte opnieuw niet verkozen (de kiesdrempel lag op 27.318).

Opvallend waren zijn hoge scores in zijn eigen Denderhoutem: 733 (Daens 695) maar ook in Helderhem en Kerksken: 511 (Daens 515).

Hij scoorde het laagst in Haaltert waar hij met 420 stemmen het moest afleggen tegen Louis De Sadeleer (744 stemmen), al katholiek volksvertegenwoordiger sedert 1882, advocaat en zoon van Jacques de Sadeleer, brouwer en gemeenteraadslid in Haaltert en van Marie-Thérèse Cosyns.

De enorme tegenkantingen van het politieke establishment en de Kerk dwongen het Daensisme naar links. Er was aandacht voor ondermeer de kwestie van het algemeen stemrecht, de taaleisen van de Vlaamse arbeiders en eisen rond loons- en arbeidsvoorwaarden,...

Anderzijds betekende de breuk met de Katholieke Partij ook dat gebroken werd met de kerkelijke autoriteiten, wat een enorme druk zette op de jonge arbeiderspartij.

Het gebrek aan middelen en de erg snelle ontwikkeling van de partij, zorgden ervoor dat heel wat meningsverschillen aanwezig bleven en dat er zich een zekere frustratie kon ontwikkelen in de Daensistische rangen. Dat de zwaargewichten van de partij regelmatig lijnrecht tegenover elkaar stonden in hun politieke opvattingen, was voor de beweging nooit positief. Door de onenigheid in eigen rangen, door de hevige haatcampagne van de katholieken, door de chantage van de conservatieven op de christelijke kiezers en door het uitblijven van directe resultaten van het partijprogramma, hadden al veel gematigde kiezers afgehaakt.

Maar zolang priester Daens leefde, bleven de meeste partijconflicten zoveel mogelijk binnenskamers. Na zijn dood zou dit echter veranderen.

De 4 verkozenen in het arrondissement waren de 4 bewarende Katholieken: De Sadeleer (31.402), Van der Linden (30.764), de Bethune (29.472) en Woeste (28.830).



Louis Marie Joseph DE SADELEER in Londen als Kamervoorzitter (1902)

De Sadeleer zou volksvertegenwoordiger blijven tot in 1912. In de Kamer van Volksvertegenwoordigers werd hij achtereenvolgens secretaris, ondervoorzitter en voorzitter. In 1912 werd hij Minister van Staat en tot aan zijn dood zetelde hij in de Senaat. In 1924 werd hij opgenomen in de Belgische adel met de bij eerstgeboorte overdraagbare titel van baron.



*Minister van Staat
Baron Louis DE SADELEER*



"De Warande": de residentiewoning van de familie Baron de Sadeleer, nu gemeentelijk patrimonium

In tegenstelling tot Denderhoutem en Kerksken, beiden met een heel landelijke bevolking, heeft de haring van de Christene Volkspartij nooit gebraden in Haaltert met haar ondernemers-nijveraars

actief in de meest diverse bedrijfstakken en zelfs aanwezig op buitenlandse tentoonstellingen en jaarbeurzen.

COUVOIR DE HAELTERT
à HAELTERT (Belgique)

Le plus important et le mieux outillé du Monde

LA COUVEUSE BELGE
LA SÈCHEUSE-ÉLEVEUSE BELGE
L'ÉPINETTE BELGE

12.000 Oufs en incubation
120.000 éclosions annuelles
10.000 Sujets de tout âge, au choix des clients

PREMIER PRIX à toutes les Expositions et à tous les Concours en tous pays. La **Couveuse Belge**, maintenant, vaincu tous les appareils rivaux. Depuis son apparition, aucune couveuse d'aucun pays au Monde n'a obtenu un Premier Prix. La ou la **Couveuse Belge** ent fait calice.

Entreprise de toutes installations avicoles pour l'Industrie et pour Amateurs

DEMANDEZ LES PROSPECTUS ET PRIX-COURANTS

ÉTABLISSEMENT SANS RIVAL pour la Production, l'Élevage et l'Engraissement de la **Coucou de Malines**, la meilleure race du Monde pour la table; de la **Braekel** et de la **Minorque**, les deux meilleures pousses connues; du **Canard de Laplaigne**, le plus précoce et le plus fécond; du **Canard blanc à bec blanc de Merchtem**, du **Canard Rouen**, du **Mulard**, de l'**Oie de Romagne**, de l'**Oie flamande**, de l'**Oie de Wiers**, de l'**Oie de la Vire** et du **Ton**, du **Lapin brabançon**, du **Lapin flamand** et du **Géant des Flandres**.

VENTE d'œufs à couvrir, de sujets vivants de tout âge, de toutes ces races et d'autres; de volailles mortes, poussins au lait de six semaines; canetons engraisés de huit semaines; poulets de grain, poulardes, canards, oies, dindes et lapins.

LE COUVOIR & L'ÉTABLISSEMENT D'AVICULTURE DE HAELTERT sont visibles tous les jours, le Dimanche excepté.

Adresse des lettres: COUVOIR de HAELTERT, à HAELTERT, près Bruxelles (Belgique)
Adresse des télégrammes: COUVOIR HAELTERT

Reclame voor het Haalterts bedrijf "Couvair de Haeltert" in de catalogus van de wereldtentoonstelling van 1900 in Parijs

Getuige daarvan nevenstaande aankondiging van de firma "Couvair de Haeltert" in de catalogus van de wereldtentoonstelling van 1900 in Parijs die met haar verschillende eerste prijzen reclame maakt voor "La Couveuse Belge" – een broedmachine – maar ook alle rassen levend pluimvee aanbiedt.

Nu nog getuigen de talrijke statige herenhuizen langs de Stationsstraat (de provinciale baan van Aalst naar Geraardsbergen) daterend van begin 1900 van de welstand van enkele rijke Haaltertse families. Uiteraard beïnvloedden die als werkgever ook in ruimr mate het stemgedrag van hun werknemers.

Zij konden de komst van een partij die opkwam voor de rechten van het gewone volk en de oprichting van verenigingen (zoals "De Vereenigde Weevers" in Denderhoutem en Kerksken) en vakbonden (zoals die van de handschoenwerksters van De Backer) missen als kiespijn! Nochtans was het katholieke "De Denderbode" zelf dat de wantoestanden al op 23 april 1891 aankloeg in de sector van de kantfabricanten en bloemuitgevers "die zich met het zweet en arbeid van anderen verrijken".

DENTELLES VÉRITABLES
M^{me} MINNE-DANSAERT
HAELTERT-ECKENT (Flandre Orlé) BELGIQUE

GRANDS PRIX:
Paris 1889 — Anvers 1894
Paris 1900 — St. Louis 1904
Art appliqué à l'Industrie: Paris 1900,
Liège 1905; 3 Grands Prix
de France

Médailles d'Or et Diplôme d'Honneur:
Londres, Anvers, Edimbourg, Rome
Chicopee 1883; Membre du Jury
1900; Officier de l'Instruction Publique
de France

De statistieken leeren dus dat er in België van 130 tot 150,000 kantwerkers zijn en dat de kantnijverheid in ronde cijfers meer dan 50,000,000 fr. opbrengt, waar van 25,000,000 fr. als loon uitgegeven worden. Na afrekening vindt men dus nog 25,000,000 fr. voor de eerste grondstoffen, garen, papier, teekeningen (dessins) enz. en als winst der bloemuitgevers en fabrikanten. Dus bijna de helft van den arbeid der werkers blijft in de handen van hen die noch tot de voortbrengst, noch tot het verbruik bijdragen.

De middelmatige loon, alles door den band genomen, is dus eene zaak van 50 à 52 centiemen !... En wanneer men er den loon afrekenet van diegenen die nog, niettegenstaande de krisis, één frank per dag winnen, komt men voor het grootste deel op eenige centiemen daags !

DE DENDERBODE.

Vrij onafhankelijk volksgezind orgaan van de Stad en 't Arrondissement van Aalst.

GODSDIENST, HUISGEZIN, EIGENDOM.

Dit blad verschijnt den Woensdag en Zaterdag van iedere week, onder dagteekening van den volgenden dag. — De prijs ervan is: tweemaal ter week voor de Stad 5 frank; met de Post verzonden 6 frank 's jaars, fr. 3-25 voor zes maanden; fr. 1-75 voor drie maanden, voorop te betalen. — De inschrijving eindigt met 31 December. — De onkosten der kwitantien door de Post ontvangen zijn ten laste van den schuldenaar.

Men schrijft in bij C. Van de Putte-Goossens, Korle Zoutstraat, N. 31, en in alle Postkantoren des Land.



Culque sum.

VADERLAND, TAAL, VRIJHEID.

Per drukregel, Gewone 13 centiemmen; Reklamen fr. 1,00; Vonnissen op 3^o bladzijde 50 centiemmen. — Dikwijls te herhalen bekendmakingen bij accoord. — Niet opgenomen handschriften worden niet teruggestuurd. — Heeren notarissen moeten hunne inzendingen doen, niterlijk tegen den uijnsdag en vrijdag in den voormiddag.

Voor de advertentiën uit vreemde landen zich te wenden ten Burele van dit blad.

Aalst, 29 Mei 1898.

Uitslag der wetgevende kiezing van 22 Mei 1898 des Arrondissement van Aalst.

CANTON VAN AALST.

Candidaten.	1 Aalst. Lede 1 en Nieuwerkst.	2 Aalst. Lede 4 en Sentele.	3 Aalst. Oudegum 5 en de Heide 2.	4 Aalst. en Morsel 2 en 3.	5 Aalst. Walle en Bavegem.	6 Aalst. Oudegum en Meire 1.	7 Aalst. Meire 2 en Meire 3.	8 Aalst. Oudegum en Kye 1.	9 Aalst. Eendegem en Herdergem.	10 Aalst. Vinkem en Herdergem.	11 Aalst. Kye 2 en Nieuwerkst 2.	12 Aalst. Lede 5 en 3.	13 Aalst. Meire 1 en Heide 1.	14 Aalst. Meire 2 en Viscule 2.	15 Aalst. en Oudegum 1.	16 Aalst. en Baardegem.	TOTALES.
Getal stembrieven.	1407	1287	1400	1354	1047	1294	1491	1298	1535	909	1388	1290	1380	1050	878	693	19001
Ongeldige stembrieven.	18	53	42	35	14	23	28	39	18	23	27	32	19	28	11	25	425
BETHUNE	609	725	714	545	540	639	880	546	790	411	573	622	722	545	392	370	9690
DE SADELEER	664	718	737	637	552	682	939	1099	797	430	632	672	740	535	404	404	10136
VAN DER LINDEN	620	713	722	683	543	684	885	577	702	407	590	631	720	529	389	372	9733
WOESTE	607	688	702	618	530	630	865	531	728	404	562	677	712	496	382	348	9380
GALLE	608	384	536	612	402	532	425	573	601	379	648	422	505	402	340	137	7501
SPITAEALS	588	365	531	593	398	491	425	558	505	373	630	413	497	394	333	122	7212
DAENS	747	563	605	658	469	585	531	683	742	444	751	550	604	458	372	297	9023
DE BACKER	743	489	599	655	464	598	535	681	735	444	756	558	598	457	369	287	8978

CANTON VAN HERZELE.

CANDIDATEN.	1 Herzele. Erenbodegem en Walle.	2 Herzele. Bessegem en Kerkeke.	3 Aegem. Steenhuysen en Heide 1.	4 Aegem. St. Liv. - Heuten en Senezem.	5 Herzele. Kerkeke en Heidegem.	6 Herzele. Steenhuysen en Wobbekegem.	7 Erenbodegem en Heide 2.	8 Erenbodegem. Ophasselt en St. Liv. Heut.	9 Erenbodegem en Letterheuten.	10 Erenbodegem en St. Anthoonke.	TOTALES.
Getal stembrieven.	1392	1016	1197	782	938	959	1255	1185	772	658	10124
Ongeldige stembrieven.	44	16	52	16	29	33	23	40	31	20	304
BETHUNE	780	530	632	293	374	516	724	615	344	364	5155
DE SADELEER	857	413	744	345	476	605	842	654	372	291	5895
VAN DER LINDEN	772	534	689	312	377	577	735	632	347	364	5539
WOESTE	792	518	613	324	364	510	697	594	316	358	5693
GALLE	365	269	225	364	349	173	290	372	292	194	2890
SPITAEALS	332	265	217	344	334	163	273	353	282	193	2776
DAENS	550	433	398	429	515	343	424	463	366	244	4165
DE BACKER	557	452	420	437	511	344	435	446	393	249	4211

CANTON VAN NINOVE.

CANDIDATEN.	1 Ninove. De Denderweide en Meirkeke.	2 Ninove. Denderweide en Oude Denderleeuw.	3 Ninove. Leiffertse en Denderleeuw.	4 Ninove. Oude Denderleeuw.	5 Ninove. Denderweide en Meirkeke.	6 Appellare. Denderleeuw en Meirkeke.	7 Appellare. Denderleeuw.	8 Denderhaem. Denderhaem en Peilare.	TOTALES.
Getal stembrieven.	1378	1341	1091	1428	1158	1443	1505	1299	10683
Ongeldige stembrieven.	18	30	13	23	21	12	31	26	194
BETHUNE	774	694	656	630	549	902	880	669	5730
DE SADELEER	856	709	638	666	555	905	919	718	5976
VAN DER LINDEN	708	721	636	642	562	921	975	691	5845
WOESTE	774	682	627	624	529	889	871	662	5658
GALLE	408	474	364	614	426	315	414	352	3364
SPITAEALS	400	474	357	602	414	316	420	354	3342
DAENS	513	567	417	695	557	487	545	499	4289
DE BACKER	519	569	429	733	570	516	551	529	4404

CANTON VAN GEERARDSBERGEN.

CANDIDATEN.	1 Geerardsbergen. Waerbeke en Overbolslare.	2 Geerardsbergen. Oudekerke en Voerde.	3 Geerardsbergen. Idenburgem en Oudekerke.	4 Geerardsbergen. Idenburgem en Oudekerke.	5 Geerardsbergen. Oudekerke en Schandebodeke.	6 Geerardsbergen. Nieuwkerke en Overbolslare.	7 Geerardsbergen. Satekerke en Godekerke.	1 Geerardsbergen. Vlas en Meirkeke.	TOTAAL.
Getal stembrieven.	1000	1330	983	1105	1258	863	1128	1279	8035
Ongeldige stembrieven.	23	35	17	11	31	13	23	48	201
BETHUNE	553	605	535	614	646	508	728	637	4830
DE SADELEER	502	606	580	671	679	515	701	700	5124
VAN DER LINDEN	614	749	633	735	709	567	815	728	5641
WOESTE	543	588	521	603	625	498	724	694	4716
GALLE	375	520	290	333	467	304	269	419	2977
SPITAEALS	348	498	273	316	413	285	251	393	2804
DAENS	300	393	285	417	489	310	307	517	3384
DE BACKER	308	389	372	412	488	325	299	484	3337

CANTON VAN SOTTEGEM.

CANDIDATEN.	1 Sottegem. Erenbodegem en Vellekeke.	2 Sottegem. Loewergerem en Vellekeke.	3 Sottegem. Hillegem en Oudekerke.	4 St. Gertrude. Audekerke.	5 St. Maria. Audekerke.	6 St. Maria. Audekerke en Oudekerke.	7 Erenbodegem en St. Liv. Heut.	TOTALES.
Getal stembrieven.	1335	1054	955	1138	969	701	631	6683
Ongeldige stembrieven.	37	32	30	46	32	27	14	218
BETHUNE	728	627	590	714	606	425	401	4691
DE SADELEER	709	637	616	755	624	433	426	4270
VAN DER LINDEN	772	630	597	731	612	435	427	4506
WOESTE	730	631	572	704	568	419	410	4073
GALLE	245	226	230	188	212	99	64	1265
SPITAEALS	240	219	217	181	207	90	62	1216
DAENS	409	348	302	328	299	221	175	2685
DE BACKER	406	342	303	321	291	215	177	2605

ALGEMEENE UITSLAG.

Getal stembrieven in de bussen gevonden	55,976
Ongeldige stembrieven	1,342
Geldige stembrieven	54,634
Volstrakte meerderheid	27,318
MM. Bethune	29,478
De Sadeleer	31,402
Van der Linden	30,764
Woeste	28,530
MM. Galle	17,997
Spitaeals	17,450
Daens	22,987
De Backer	22,985

UITSLAG

DER wetgevende kiezingen van 22 Mei 1898.

Kamer van Volksvertegenwoordigers.

OOST-VLAANDEREN.

Arrondissement Gent.

Catholieke kandidaten gekozen.

Arrondissement Oudenaarde.

Gekozen MM. Raepant en Thiepoet.

Ballotering tusschen MM. De Malander en Ferrant catholieken.

Arrondissement Dendermonde.

Gekozen MM. de Kerchove en Thibaut.

Ballotering tusschen Minister De Bruyn en volksopper Du Catillon.

Arrondissement St-Nicolas.

Gekozen M. Van Brussel. — Ballotering tusschen MM. Janssens, Raemondt, Van Naeem, Verwilghen catholieken en Fabri en Hooylandts, socialisten.

Volgens 't Handelsblad heeft M. Verwilghen rigne candidatuur, om den vrede, ingetrokken.

Arrondissement Borgworm.

Ballotering tusschen catholieken en liberalen en socialisten.

Arrondissement Tongeren.

M. Gielens gekozen en ballotering tusschen MM. Demaintrous en Indekeu.

Arrondissement Maseyok.

M. Helleputte, catholiek gekozen.

Arrondissement Bergen.

Socialisten gekozen behalve Roger die in ballotering komt met M. Masson, liberal.

Arrondissement Charleroi.

Socialisten gekozen.

Arrondissement Doornik.

Ballotering tusschen catholieken en liberalen.

Arrondissement Ath.

Ballotering tusschen catholieken en liberalen.

Arrondissement Zevingen.

Ballotering tusschen catholieken en socialisten.

Arrondissement Thim.

Ballotering tusschen catholieken en socialisten.

LUIK.

Arrondissement Luik.

Ballotering tusschen catholieken en socialisten.

Arrondissement Hoi.

De kandidaten van 't rood-blauw monsterverbond gekozen.

Arrondissement Verviers.

Ballotering tusschen catholieken en socialisten.

Arrondissement Limburg.

Arrondissement Tongeren.

M. Gielens gekozen en ballotering tusschen MM. Demaintrous en Indekeu.

Arrondissement Maseyok.

M. Helleputte, catholiek gekozen.

Arrondissement Bergen.

Socialisten gekozen behalve Roger die in ballotering komt met M. Masson, liberal.

Arrondissement Charleroi.

Socialisten gekozen. — Catholieken verkozen 1 setel.

Arrondissement Doornik.

Ballotering tusschen catholieken en liberalen.

Arrondissement Ath.

Ballotering tusschen catholieken en liberalen.

Arrondissement Tongeren.

M. Gielens gekozen en ballotering tusschen de overige liberalen en socialistische kandidaten.

Arrondissement Maseyok.

Catholieken gekozen. — Liberalen verkozen 1 setel.

Denderhoutem: Pastoor Van de Putte lijnrecht tegenover advocaat De Backer



Rechts "is de welbeklante herberg, winkelhuis en broodbakkerij met magazijn, remisie, steenput en verdere afhangendheden" van de bakkersfamilie De Winter – Achteraan de bakkerij was er een vergaderzaaltje waar de Daensisten regelmatig samenkwamen. Het witte woonhuis links achteraan is de woning van een lokale "bewarende" textielabrikant.

In Denderhoutem werd De Backer door pastoor Van de Putte – zelfs van op de preekstoel – met alle zonden van Israel beladen. De Backer bleef er rustig bij en liet zich niet buiten preken: tijdens de preek van zijn pastoor verdiepte hij zich ostentatief in de studie van een of ander rechtskundig werk. De tegenkanting verbitterde hem, maar tastte zijn geloof niet aan. Eén enkele keer is het de vrouw van De Backer te veel geworden. Ze is met haar kinderen uit de kerk gestapt, maar De Backer die onder de preekstoel zat, bleef stoïcijns kalm zitten...

Het zat pastoor Van de Putte ook hoog dat De Backer heel tegen zijn zin – en na veel gekonkeloes door de katholieke schepen Aloys Brijs en onderpastoor August Van der Linden bij de Overste van de Zusters Apostolinnen in Gent ten jare 1899/1900 was gaan lobbyen voor de afbraak van het oude klooster/"hospice" dat Van de Putte zelf slechts 10 jaar voordien had laten bouwen.

Volgens De Backer voldeed het oude klooster helemaal niet en werd het afgebroken en vervangen door een nieuw waar ook door de zustersonderwijs werd gegeven en dat werd gebouwd door de gebroeders De Coorde. Meer dan waarschijnlijk had dit te maken met zijn niet aflatende ijver voor beter gratis



dorpsonderwijs want volgens hem kon het nooit de bedoeling zijn er een "oudmannekenshuis" van te maken.



In "Klokke Roeland" van 11 februari 1900 – aan de vooravond van de verkiezingen – richt hij zich tot de inwoners van Denderhoutem "de volksrijkste gemeente des kantons (Ninove). Gemeente van ongeveer 4.600 inwoners".

De Backer weerlegt daar 3 verwijten uit een naamloos schrijven: "Het kwam van nen oud-doctrinair, die vroeger de flambeeuwen in de kerk "kloteraars" noemde maar nu nen overtuigde katholiek is"

De Backer zou namelijk

- (1) de heropbouw van de kerk hebben tegengewerkt,
- (2) "met den aanleg van een oudmannekenshuis gespot hebben" en
- (3) "de spaarpenningen der werklieden in samenwerkende maatschappijen verspild hebben".

De Backer antwoordde op de eerste beschuldiging dat hij tegen de herstelling van de kerk stemde (5 voor / 5 tegen) maar wel voor de volledige heropbouw van de kerk stond (daarin gesteund door onderpastoor Van der Linden!). Wanneer de plannen van de pastoor toch werden goedgekeurd (7 voor / 4 tegen "want ze hadden één onzer aan banden weten te leggen met pensen en hutsepotbeenen!"). "De kerk werd vergroot – ongeveer tachtigduizend franken werden letterlijk in het water gesmeten – z'is vergroot en blijft te klein – het



Pastoor Van de Putte poseert voor de nieuwe extra zijbeuk terwijl werklui de gebinten plaatsen van het dak.

dorp is verminkt – het “alignement” is verbroken, ‘t is domste publiek werk dat misschien in gansch onzen eeuw werd ten uitvoer gebracht. Ik onderwerp dit aan ‘t onpartijdig oordeel van elk die ooit den voet op onze gemeente zal zetten”.



Het herinneringsprentje met de lithografie van de oude en de vergrootte kerk gedrukt in Aalst bij Clemens Van de Putte -broer van pastoor Willem Van de Putte. Dezelfde lito werd ook gebruikt op de menukaart van het feestmaal aangeboden ter gelegenheid “der wijding van de vergrootte en herstelde kerk” op 17 september 1901.

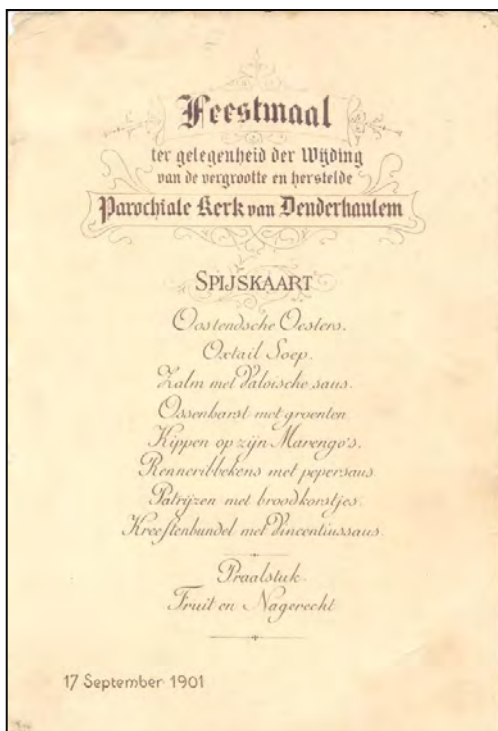

Pastoor Van de Putte wilde geen nieuwe kerk en dreef zijn wil door. De Backer vreesde dat het met de herstelling van de kerk dezelfde weg zou opgaan als het klooster van de pastoor dat 10 jaar na de bouw al werd afgebroken (“vijftienduizend franken weggegooid geld!”) om plaats te maken voor de bouw van het nieuwe Apostolinnenklooster. Feit is dat de voorgevel weinig esthetische kwaliteiten heeft, het portaal tegen het schip van de kerk werd aangeplakt en dat er voor de ingang – zelfs nu met het weinig aantal kerkgangers – er geen ruimte is voor een babbeltje na de mis.

En de inhuldiging van de vernieuwde kerk werd gevierd met een uitgebreide feestmaal aangeboden aan 60 genodigden en voorgezeten door Monseigneur Stillemans, geflankeerd door Aloïs Brijs, voorzitter van de kerkfabriek en schepen) en Camille Schoupe (burgemeester).

En nu we het toch hebben over het feestmaal willen wij u zeker niet het feestmenu onthouden waarbij u ongetwijfeld – zoals ik - ook de wenkbrauwen zal fronsen.

Indien de herkomst van het woord "smulpaap" u onduidelijk mocht zijn wordt het u bij het lezen van de imposante kaart wel duidelijk. In het *Liber Memorialis* van de parochie somt pastoor Van de Putte alle genodigden op: de 60 aanzittenden waren met uitzondering van 14 burgers (burgemeester, schepenen, notaris, secretaris, leden van de kerkraad, katholieke gemeenteraadsleden en toch ... architect en bouwmeester Julien Goethals) allen geestelijken.

Zelfs de aannemer – laat staan – het werkvolk was niet uitgenodigd. Het gezelschap deed zich te goed aan "oesters, ossestaartsoep, zalm met valoisaus (*béarnaise met tomaten*), ossenborst met groenten, kippen op zijn Marengo's (*tomatensaus met champignons en witte wijn*), renneribbekens (*rendier*) met pepersaus, patrijzen met broodkorstjes en kreeftenbundel met Vincentiusaus (*een saus op basis van mayonaise, yoghurt en tuinkruiden*).

De feestdis werd afgesloten met een praalstuk, fruit en nagerecht..."

En zeggen dat drie vierden van Atom toen al content was met een bord patatten met zoetemelksaus en één keer in de week als tractatie een "schelle geregeld"...

De publicatie hieronder van een pamfletje van De Backer uit die periode is hier meer dan op zijn plaats:

Op de rectokant vat hij op een heel eenvoudige manier in 10 lijnen het partijprogramma samen waarvan elk punt een puzzelstukje is dat wonderwel past in één grote puzzel die de maatschappij van arbeiders, boeren, kleinhandelaars, nijveraars en hogere standen vormt.

Op de versokant berekent hij gedetailleerd hoeveel een gezin met twee kinderen nodig heeft per week om te (over)leven: 22,57 Fr. waarvan ... 1,50 Fr voor "het noenmaal op zondag met 750 gr vleesch"...

Koopt en verspreidt het meesterstukje van advokaat De Backer.

DE HANDWIJZER VOOR DEN VLAAMSCHEN KIEZET



Dit boekje kost: 0,10 fr. 1 er ex.; 1,45 fr. 5 ex.; 2,50 fr. de 50 ex.; 5 fr. de 100 ex.

De algemeene Welstand in de Samenleving moet opklimmen van onder naar boven; als Boer en Werkman in Welstand leven, verkeert de Kleinhandel in bloeienden toestand, de Nijverheid floreert en de hogere Standen trekken Pachten en Intresten en Huishuur met gemak.

Werklieden en Boeren moeten zelve hunnen welstand en heropbeuring bewerken, en in de kiesbus hunne eigene belangen doen gelden.

Bijgevolg, wanneer zij nu met moeite het eene einde aan het andere kunnen knopen, en zelfs 't noodige derven moeten, zij mogen uiroepen nostra culpa, 't is door onze schuld.

Adv. DE BACKER Volksv. voor Aalst.

**Wat een huishouden van
Man, Vrouw en 2 kinderen
noodig heeft per week**

Huishuur	2,50
Petrol	0,34
Aardappels 18 kil. aan 10 ctm.	1,80
Koten 50 kilos	1,60
Brood 12 kilo aan 0,25 fr. de kil.	5,25
Suikerij 500 grammen	0,22
Boter-Magarina 500 grammen	1,00
Vet 500 grammen aan 2,20 fr. de kil.	1,10
21 pinten botermelk aan 0,02 fr. de pint	0,42
Rijst 1/2 kil.	0,20
Zout 1 kil.	0,07
Bloem en Koffie	1,00
Groenten per week	0,75
Vermicel	0,12
Zeep 1 kil.	0,40
Waschpoeder 500 grammen	0,15
Zondag noenmaal 750 gr. vleesch	1,50
Onderhoud-kleederen en meubels	2,50
Tabak en baard	0,30
Ziekenb. en Herverzeker. man en vrouw	0,47
Vakvereniging	0,20
Pensioen man en vrouw	0,25
Hout per week	0,15
Drinkgeld voor den man per week	0,30
	22,57

uit het Archief voor Daensisme en Hedendaagse Geschiedenis van de Denderstreek (D.A.D.D. vzw)

Waaruit hij besluit dat arbeiders en boeren zelf moeten zorgen voor de verandering om hun toestand te verbeteren. Dat kan en begint in het kieshokje. En zij die met de moeite de eindjes aan elkaar kunnen knopen zijn daar zelf verantwoordelijk voor.



De Backer vond in *"Klokke Roeland"* van 11 februari 1900 dat hij zich niet hoefde uit te spreken over de bouw van een *"oudmannenhuis"* aangezien - in tegenstelling tot de verbouwing van de kerk - hier *"geen geld van de gemeente werd verkwist"*. Dit belette hem echter niet er zijn mening over te ventileren: *"Die oudmannenhuisen zijn oudmannengevangen: die zijn leven lang werkte en zwoegde heeft volgens mij het onvervreemdbaar recht zijne laatste dagen te slijten in den schoot zijner familie."* Onmiddellijk gevolgd door *"Daarom willen wij 't pensioen der oude werklieden!"*

Eén jaar eerder had De Backer reeds in *"Klokke Roeland"* van 03 september 1899 een artikel geschreven over de noodzakelijkheid van een pensioen voor oudere werknemers.

Hij argumenteerde dat de ouderen die een pensioen zouden genieten *"ne factor van welstand"* zouden kunnen zijn want *"ondanks hun ouderdom en verval van krachten zouden ze duizende kleine diensten kunnen bewijzen aan de jonge familie: de grootvaders en grootmoeders zouden aan de wieg de kinderen vervangen die nu van school blijven om de moeder wat te ondersteunen."*

En het pensioentje zou er voor zorgen *"dat de kleinen niet vóór hun eerste kommunie op 't werk te zetten!"*. Ironisch genoeg zou zijn vader Fernand († 1919) zijn laatste dagen zelf slijten in het Atomse klooster der Apostolinnen...

En wat het verwijt betrof dat hij *"de christen liefdadigheid tegenwerkte"* sneerde hij Van de Putte toe: *"Ik zou de middelen om de liefdadigheid te plegen DAAR nemen waar ze mogen en moeten worden genomen: bij de GROOTEN door de klimmende belasting!"*

Over het derde punt als zou hij *"de spaarpenningen der werklieden verspild hebben in samenwerkende maatschappijen"* is hij kort van stof:

- "1. De samenwerkende wevers betalen 10% beter dan de behoudsgezinde weldenkende fabrikanten.*
- 2. In het samenwerkend verbruik zijn in 1899 24.786 Fr waren verkocht 35% beterkoop dan in de weldenkende achterwinkels. Ziedaar de verkwisting!"*

Maar daarover meer in een volgende hoofdstuk.

Daensist te zijn was niet zo evident...



Pastoor
Willem VAN DE PUTTE

In Denderhoutem was de doodsvijand van de daensisten pastoor Van De Putte. Over die man kunnen de kinderen en de kleinkinderen van de eerste "Doozjn" geen goed woord zeggen. Dat was 'een eeuwigste lerre', hij heeft De Backer 'gereneweerd en op 't kerkhof gebracht', hij heeft de weverij van De Backer 'om zeep geholpen door bedrog'.

Die uitspraken die Laurent Meganck citeert in zijn *Mannen van het Houten Geloof* zullen wel niet alle even objectief zijn en het teloorgaan van de weverij b.v. had zeker ook andere economische oorzaken, maar het is een feit dat *Van De Putte tot veel in staat was om de "Doozjn" en vooral De Backer te fnuiken.*

Klompemaker **Jozef De Niels** ("Condies van de Kat – hij maakte klompen op maat en onderhandelde de prijs – lees de **condities** - vooraf"), die een overtuigd Daensist geworden was, ging regelmatig met De Backer mee op stap toen die overal ging spreken om de mensen warm te maken voor de ideeën van de Christene Volkspartij.

Jozef, die een mooie baritonstem had en altijd op het doksaal gezongen had mocht er

toen van pastoor Van de Putte niet meer op.

Toch bleef hij een overtuigd christen en voedde zijn kinderen ook zo op...

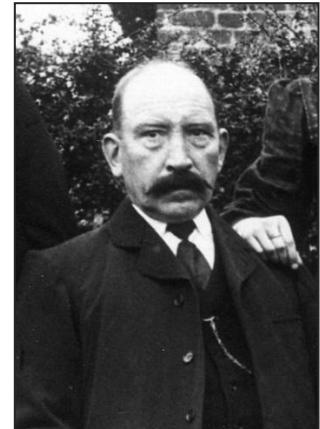

Jozef DE NIELS
("Condies van de Kat")



Een andere anecdote vertelt L. Meganck in zijn "Mannen van het Houten geloof" over **Frans Baeyens** (alias "Mèlsjn") met wie de Backer veel optrok en wiens strijdend Daensisme hem ook moeilijkheden bezorgde met de clerus. *Mèlsjn* ging te biechten bij pastoor Van De Putte, maar die weigerde hem de absolutie en zei dat hij binnen de week eens moest weerkomen. "Ik kom niet weer", zei *Mèlsjn*. "Ga dan naar huis zonder absolutie", antwoordde de pastoor. *Mèlsjn* verliet de biechtstoel en achteraan in de kerk,

naast een pilaar, bleef hij een tijdje staan nadenken. "Ik ga niet weer", besloot hij. maakte zich een kruis, ging buiten en kwam niet meer te biechten.

Een goed jaar later wou hij trouwen. Bij zijn toekomstige vrouw waren het ook aanhangers van De Backer en pastoor Van De Putte was vroeger ooit eens op bezoek geweest bij haar ouders met de raad hun kinderen uit de gemeenteschool weg te trekken en ze naar den Borrekent te sturen, anders zou hij er voor zorgen dat de klanten uit hun winkel wegbleven ...

Wanneer *Mèlsjn* nu ging trouwen, besloot hij eerst eens alleen bij de pastoor te gaan om het terrein te verkennen: hij was vast besloten naar Gent bij de bisschop te gaan indien de pastoor zou gaan dwars liggen. Hij kapte onderweg een paar druppels binnen om zich in conditie te brengen en trok door 'den Deysel' naar de pastorij.

De pastoor behandelde hem correct, ondervroeg hem, liet hem zijn gebeden opzeggen en vroeg dan - onbedachtzaam of opzettelijk : "Hoe dikwijls moet men biechten ?" "Eenmaal 's jaars", antwoordde Mèlsjn, "maar als ge vaart zoals ik ... " "Sstt, sstt ... ," onderbrak de pastoor hem, "ga vlug Liza halen."



De gemeentelijke jongens- & meisjesschool in de Molenstraat – ± 1902



Nu Ninoofsesteenweg, vroeger de Mevrouw Eudoxie De Keyserstraat

het gemeentebestuur met een straat die naar haar werd genoemd. Maar de straatnaam Eudoxie De Keyserstraat werd in de zitting van 27 april 1933 terug afgeschaft door ... de lokale Katholieke Partij.

Nog een treffend staaltje van broodroof lezen wij in Het Land van Aalst van 26 november 1899 waarin een correspondent uit Denderhoutem meldt dat "een behoudsgezinde fabrikant werk geweigerd heeft aan een werkman omdat deze laatste Demokraat is."

Hector Placquaert schrijft in zijn "Jan Vlerninx" op blz. 262, (uitg. van 1944) "Iedereen zal zich de gemene houding herinneren van geestelijke en wereldlijke overheden ter gelegenheid van de begrafenis van sommigen van onze hoofdmannen, o.a. De Backer en Smid Lambrecht."

Uit Denderhoutem.
Ik kom daar te vernemen dat een behoudsgezinde fabrikant werk geweigerd heeft aan een werkman, omdat deze laatste Demokraat is. Het is eene schande als men dit hoort in eene Kristene Gemeente; een werkman willen verslaven die het edelste deel is der Samenleving; wee aan u, gij die een werkman doet zuchten omdat gij nu op den hoogstan trap der hoovaardigheid zit; weet wel dat het werkmansbloed gemengeld is met het bloed van Christus en dat Onze Lieven Heer eens zegde: Laat de kleinen, de werkmenschen tot mij komen, want voor hun is de Hemel! Die den werkman verdrukt, verdrukt Jesus Christus zelven die u eens zal oordeelen, want, al wat gij bezit, rijken boveerdigaard, dit alles hebt gij uit het zweet van den werkman getrokken en deze zweetdruppelen zullen tegen u konen getuigen in den laatsten dag des Oordeels.

Uit Het Land van Aalst - 26 november 1899



Smid Frans LAMBRECHT

Daensisten werden niet alleen in Denderhoutem "gekoeioneerd": de in de Outerse Lebeke geboren **Pieter Frans LAMBRECHT**, in de volksmond "smid Lambrecht" werd er "de koude smid" genoemd omdat zijn smidsvuur gedoofd bleef.

Tijdens de schoolstrijd van 1879 had hij de zijde gekozen van zijn vrijzinnige vriend "Meester Emile", onderwijzer aan de officiële school. Hiervoor werden beiden vervolgd door de conservatieve katholieken en verloor de smid bijna al zijn klanten.

Smid Lambrecht vertegenwoordigde in het Daenisme de gebalde vuist van de tot wanhoop gedreven kleine lieden, wiens materiële ellende zo schreeuwend was op het einde van de 19de eeuw. Emotioneel totaal uitgeput stierf hij op 29 oktober 1906. Tot in zijn graf werd hij achtervolgd door de anti-daensisten. Het plaatsen van een huldezerk werd geweigerd. Hij werd door zijn vrienden ontgraven en in Ninove opnieuw ter aarde besteld.

Op 1 december 1907 werd een gedenkzuil op het kerkhof van Ninove onthuld. In 1978 werd, dankzij zijn goeie vriend Victor Van Der Haegen, zijn gedenkzuil overgebracht naar het kerkplein van zijn geboortedorp Outer.

Over de houding van de gemeentelijke overheid bij de begrafenis en de inhuldiging van de grafzerk van De Backer in Denderhoutem hebben wij het later nog.

De strijd tussen de Woesten (geleid door de middelgrote boeren) en Daensisten bleef heel lang nazinderen. De strijd ging te vaak gepaard met zwartmakerij en broodroof, kleinmenselijke gevoelens die soms generaties bleven hangen.



Constant DE TROYER

Mijn oud-collegeleraar *Staf Scheerlinck* vertelt zo in zijn boek "*Nederhaselt uit de lommerte*" het verhaal van Constant De Troyer, overtuigd daensist en bezielende secretaris van het Vlaams Ziekenfonds.

"Stant was een eenvoudig man, met een eigen huizeke en een lochting in de Scheidestraat en 10 kinderen. Hij was een schrander ventje, dat heel goed wist hoe de wereld draaide, maar hij was arm en dus machteloos. Zijn vrouw hield een specerijwinkeltje om wat bij te verdienen. Stant was een trouw lezer en verkoper van "De Werkman" en deelde overtuigd de ideeën van de Doozjn. Natuurlijk kwam dit aan de oren van de in 1922 verkozen burgemeester Karel Steppe die "*aan de Doozjn geen land wilde verhuren*" en Stant de grond ontnam die hij huurde. Op de vraag van Stant "*Boer, hebde gij nog meer grond van doen?*", antwoordde Steppe kort, koud en machtig: "*Ja.*" Stant naar huis, laadde zijn kruiwagen vol aarde, reed ermee naar Steppes hof en voor de voeten van boer Steppe kiepte hij zijn kruiwagen leeg. "Hier," zei Stant, "*als ge nog meer nodig hebt, weet het mij te zeggen.*"

Stant die elk jaar een beestje kweekte was zijn land kwijt maar gelukkig kon hij terecht op het hof van Van der Schueren.

"De Samenwerkende Vereeniging Vereenigde Wevers"



Men schrijft ons uit KERKXKEN :

Meeting der Volksfoppers te Kerkxken.

Zondag laatst was het kermis in onze gemeente. De Roelanders hadden dit gekoken, en Maandag 1 October kwamen een tiental dier aardige kwasten naar Kerkxken afgezakt. Een zekere Plancquaert van Somergem, alsook een klein mager heerken die zich voor werkman uitgaf, Ofschoon hij hoed en jas met prachtige horlogieketting droeg, en zijne fijne magere vingertjes geenzins door het werk verhard waren, — voerden er het woord in opene lucht.

In den beginne waren er met kinderen, vrouwen en meisjes medegerekend slechts een vijftigtal toehoorders aanwezig; doch dit getal groeide langzamerhand aan, want het was juist het oogenblik waarop de inwoners der naburige gemeenten zich naar de kermis begaven. Nu, van in de verte het geroep en het getier dier kwakzalvers hoorende, konden zij er niet aan weerstaan eens eventjes naar die poesjellenen te gaan luisteren. Zoodat ik mag zeggen, geachte lezers, dat er op het einde der meeting een honderdtal toehoorders rond den tandentrekker, pardon rond den kandidaat Volksvertegenwoordiger !! geschaard waren. Die aardige ventjes dachten dat hunne meeting den grootsten bijval genoot, en ge zult zien in hun orgaan « Klodde Roeland » zullen zij zulks met groot rumoer aankondigen; maar de juiste waarheid is, geachte lezer, dat hunne meeting een volledig fiasco, eene verpletterende nederlaag voor hen is geweest, want slechts een dertigtal kiezers der gemeente waren er aanwezig, waaronder vijf of zes die met de volksfoppers meehuilen. Het waren dan ook deze laatsten met de jachthondjes die de groote bollen der volkstopperij volgen, die tekenmale op de bres sprongen om toe te juichen. De overige deftige toehoorders bleven kalm en onverschillig aan de op-hitsingen der scheurmakers.

De redevoeringen dier valsche verdedigers van het werkvolk bestonden in eene aaneenschakeling van eerloze, gemeent-

De bloei van de daensistische beweging in Kerkxken op het einde van de 19de eeuw was mede te danken aan de in 1887 overleden *Pastoor Van Hoeymissen*. Deze merkwaardige figuur was gedurende 54 jaar (van 1832 tot 1887) zielenherder van Kerkxken. Van Hoeymissen ontpopte zich als verdediger van de armste.

Reeds in 1882 bestonden er contacten tussen Pastoor Van Hoeymissen en Pieter Daens, uitgever van het weekblad "Het Land van Aelst" dat een onafhankelijke, sociale en Vlaamsgezinde koers volgde.

De opvolger van Van Hoeymissen, *pastoor Ernest Pauwels* was de daensisten allesbehalve gunstig gezind. Zelfs na zijn overplaatsing in 1892 naar Lovendegem bleef hij tegen hen ageren. Op vraag van burgemeester Leander Meganck probeerde hij zelfs nog in december 1894 "de verdwaalde schapen terug naar de katholieke stal te brengen".

De nieuwe *pastoor Constantien Pringels*, opvolger van Pastoor Ernest Pauwels, stond helemaal niet weigerachtig tegenover het ideeëngoed van de Christene Volkspartij. Uit het archief van burgemeester Meganck blijkt dat Pringels toch nog probeerde Daens te overtuigen om het woord "christene" in de naam van de partij te vervangen door "Catholieke".

Op een handgeschreven kaartje antwoordt Adolf Daens – in het Frans want "geleerde" mensen communiceerden nu eenmaal in de taal van Molière – "zich (met de Christene Volkspartij) in goed gezelschap te bevinden want de aartsbisschop van Luik roemt in zijn pastorale brief het mooie **Christelijk** fier gedragen door de Christelijke Democratische Unie van Verviers"

< Uit "De Standaard": katholiek en anti-Roelanders

Op 14 oktober 1894 vonden de eerste algemene verkiezingen plaats op basis van het *algemeen meervoudig stemrecht*. Over het ganse land zette de kerkelijke overheid zich in om conservatieven en hervormingsgezinden te verzoenen. Alleen in Aalst en Luik zouden de gelovigen gescheiden naar de stembus trekken.

Priester Adolf Daens en advocaat Alois De Backer werden uitgenodigd op een verkiezingsmeeting in Kerksken. Het sociale programma van de nieuwe partij klonk de Kerkskenaren als muziek in de oren. De sociale inzet van hun overleden pastoor Van Hoeymissen lag nog vers in het geheugen.

Reeds maanden vóór de verkiezingen waren de politieke incidenten in het Aalsterse tussen de Christelijke Volkspartij en Katholieke Partij dagelijkse kost. Beide partijen gebruikten in hun bladen een kwellend en kwetsend vocabularium.

Op 1 oktober - kermis te Kerksken – kwamen De Backer en Planckaert er ook meeting geven in open lucht om de Kerkskenaren te overtuigen voor de lijst van Pastoor Daens te stemmen: *“een zekere Planckaert van Somergem (die derde stond op de lijst van de Christene Volkspartij) alsook een klein mager heerken (= De Backer die tweede stond) die zich voor werkman uitgaf ofschoon hij hoed en jas met prachtige horlogieketting droeg en zijne fijne magere vingers geenszins door het*



Kerksken anno 1900 : de familie verzameld voor een doop.

harde werk verhard waren voerden er het woord in opene lucht”. (uit "De Standaard")

Schijnbaar toch met resultaat want Pastoor Daens werd , weliswaar na een “ballotering” verkozen! (zie eerder)



Adrien SMITS

Op het einde van de 19de eeuw waren een zestal linnenweverijen actief in Kerksken, o.m. een belangrijke vestiging van de Aalsterse investeerder *Charles Levinois* op Terlicht. (zie blz. 31)

In 1873 werd deze zijdeweverij verworven door *Adrien Smits*.

De wankele economische toestand vergde een voortdurende aanpassing van de productiemethoden. Smits stelde zijn thuiswerkers moderne handweefgetouwen ter beschikking en het aantal werknemers steeg van 50 naar 150.

Het ging de firma Smits voor de wind in die mate zelfs dat in 1887 een groot gedeelte van de zijdeproductie bestemd was voor de export, zelfs naar Japan.

In 1896 sloeg de economische crisis echter hard toe in de textielnijverheid en verplaatste zich ook naar het platteland. De onrust nam toe en ook de wevers van

Kerksken van Adrien Smits werden in korte tijd geconfronteerd met 2 loonsverminderingen. De Aalsterse socialisten zagen hun kans schoon en lokten protestacties uit in Kerksken.

Op 8 februari 1897 kwam het droevig bericht: voor de derde maal op rij werden de lonen verminderd. De wevers aanvaardden deze loonsvermindering niet. Twaalf uur werken voor een dagloon van 2 Fr per dag was van het slechte te veel. Met de steun van de socialisten brak een algemene werkstaking uit. Het ganse dorp, de wevers en de "Roelanders", werden de komende maanden in een zware sociale crisis meegeleurd.



't Fabriek Smits & Cie te Kerksken – het latere TAS



Dat de DE BACKER-tentoonstelling in Denderhoutem in het kader van Daens 175 wel degelijk reacties heeft losgeweekt moge blijken uit bovenstaande - tot dan toe nog onbekende - foto van de arbeiders van de weverij van Adrien SMITS in Kerksken. De foto (waarop trouwens één van de broers Callebaut - met baard op de 4de rij - dateert waarschijnlijk van vóór het conflict in februari 1897 dat de directe aanleiding vormde voor De Backer om de Coöperatieve De Verenigde Wevers op te richten op 5 maart van dat jaar.

Op 9 februari 1897 zakte een groep van honderd tachtig wevers, de meesten lid van de pas opgerichte daensistische *Vereniging voor Onderlinge Bijstand*, af naar Aalst waar ze versterking kregen van de socialisten.

De *Vereniging voor Onderlinge Bijstand* was ontstaan op lokaal vlak, onder mensen die zeer dicht bij elkaar stonden en bij wie een sterke band van solidariteit heerste. Ze had tot doel een solidariteit tot stand te brengen voor de gevolgen van ziekte en invaliditeit. De "kas" verleende tijdelijke bijstand in geval van ziekte, invaliditeit, overlijden en kwam eventueel ook tegemoet in de begrafeniskosten. Met spandoeken en luid geschreeuw trokken de manifestanten eerst naar het huis van fabrikant Adrien Smits op de Koolmarkt, die een delegatie ontving, en vervolgens naar het huis van Pieter Daens die hen toesprak.

De staking duurde veertien dagen maar werd een mislukking. De werklieden verloren twee weken loon en de leiders werden op straat gezet en gebroodroofd. Het was een zware slag voor de daensistische beweging in Kerksken: een deel van haar aanhang stapte over naar de socialisten en anderen keerden terug naar de katholieke stal.

Bij aanvang stond de Christene Volkspartij wantrouwig tegenover coöperaties en samenwerkende maatschappijen. In hun ogen steunden deze maatschappijen op socialistische principes. Maar na de staking in Kerksken stonden ze voor een dilemma: ganse families werden gebroodroofd om hun politieke overtuiging. Ook Carolus De Pelsmaeker uit den Berg te Kerksken en oom van advocaat Prosper De Pelsmaeker (uit Denderleeuw) werd op straat gezet.

De "Roelanders" stonden voor een sociaal drama en zochten een uitweg. Vergaderen gebeurde in de herberg "Callens Zjeppen", uitgebaat door hun voorman Jozef Callebaut. Hier rijpte het idee voor een oplossing. Oud-burgemeester Franciscus Callebaut, vader van Jozef, bezat nog een kleine weverij die gesloten werd rond 1885 ten gevolge van de toen heersende economische depressie. Deze weverij terug opstarten kon eventueel soelaas brengen en een licht in de duisternis brengen.

Op maandag 15 februari 1897 werd er door de plaatselijke "Roelanders" een grote vergadering georganiseerd bij "Callens Zjeppen" met hun leiders de advocaten Aloïs De Backer en Prosper De Pelsmaeker. Het project van een samenwerkende maatschappij waarbij de coöperanten zelf beslisten wat er met hun geld zou gebeuren werd toegelicht, besproken en goedgekeurd.

Advocaat Prosper De Pelsmaeker stelde de standregels op van de "**Samenwerkende Weverijen van Kerksken**" en aanvaardde de voordij.

Aloïs De Backer, bewust dat zo een klein project moeilijk levensvatbaar was, beloofde steun. De volgende dagen reeds richtte hij een verkooppunt op voor de afgewerkte goederen uit Kerksken.

Op 5 maart 1897 stichtte advocaat De Backer in Denderhoutem een Samenwerkende Maatschappij "**De Vereenigde Weevers**" waar *Mien den Baard* eerste wever werd.

Dit initiatief viel alles behalve in goede aarde bij de katholieke en conservatieve fabrikanten en stuitte meteen op felle tegenwind.



Uit *De Denderbode* van 14 februari 1897. Wat er zedig werd verzwegen was dat de staking 14 dagen duurde en de leiders allen werden ontslagen.

In « **Histoire de la coopération en Belgique: les hommes-les idées-les faits** », Volume 2 van Louis Bertrand, Emile Vandervelde (1903) lezen wij dat op 5 maart 1897 « *sous le titre **De Vereenigde Weevers** (Les Tisserands réunis), se fondait à Denderhoutem, près de Ninove, une nouvelle coopérative de tissage à la main, sur l'initiative de M. l'avocat de Backer* ».

De coöperatieve vennootschap werd gesticht met een kapitaal van 4.000 frank, verzameld uit aandelen van 50 frank elk.

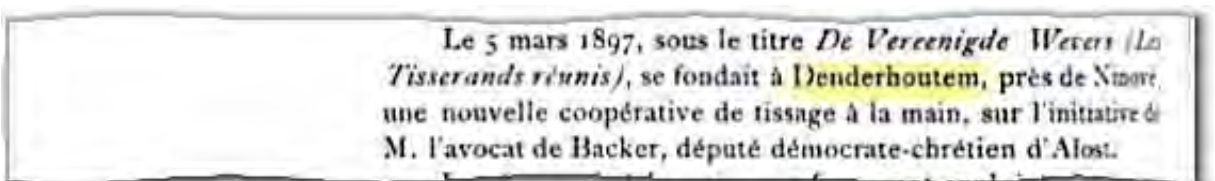

De stichting in Kerksken van de "**Samenwerkende Weverijen van Kerksken**" was de eerste aanzet in de sociale beweging van de Daensisten om onder het moto "*helpt je zelve en elkander*" de sociale problemen te bestrijden en een totaal onverwacht antwoord voor de katholieke werkgevers.

De werkgevers hadden een dergelijke reactie helemaal niet voorzien en dachten dat de afgedankte wevers met hangende pootjes zouden terugkeren. Maar de wevers werden niet in de steek gelaten door hun leiders. De gebeurtenissen in Kerksken beroerden de ganse streek. Schande werd gesproken over de manier waarop de stakers gebroodroofd werden terwijl de bazen in weelde leefden.



Traditioneel klein weefgetouw typisch voor het weven van linnen voor eigen gebruik

In "Klokke Roeland" van zondag 21 februari beschreef Advocaat Alois De Backer de ware toedracht en de rol van de socialisten voor het geweld en de beschuldigingen tegen burgemeester en pastoor.

De gemoederen kwamen niet tot rust. Er heerste angst en onrust. In een paar weken ontstond er een breuklijn tussen katholieken en de zogenaamde scheurmakers, die drie generaties lang duurde. Men betoonde openlijk zijn trouw aan de gevestigde macht, anders werd men voor scheurmaker aangezien.

Een harde kern socialisten keerden openlijk de Kerk de rug toe. Voortaan zag men ze nog slechts eenmaal per jaar in de kerk, zogezegd om hun Pasen te houden.

Vooraf de thuiswevers - seizoenarbeiders, zogenaamde "franschmannen", leden armoede door de staking en zochten hun heil in stroperij.

Hoe belangrijk de wevers waren blijkt uit volgende gegevens uit *Recensement général des industries & des métiers (31 octobre 1896)*: zo weten wij dat er in 1880 in Denderhoutem 858 mensen (op een bevolking van ± 3.800 inwoners) tewerk gesteld waren in negen weverijen.

De telling van 1896 geeft 326 linnenweverijen gestoeld op huisnijverheid bestemd voor fabrieken (in Haaltert 117 en in Kerksken 105) met samen 466 werknemers waarvan 50 thuiswerkers. Ook werkten 15 mensen louter voor een linnenbedrijf dat stoelde op huisnijverheid.

Deze thuisarbeid was essentieel om in de noodzakelijke levensbehoeften te kunnen voorzien. Landbouwgezinnen hadden drukke arbeidsperiodes, voornamelijk tijdens de oogst. In de winter was er meestal minder arbeid te verrichten op de keuterboerderij. Lokaal heemkundige Joris DE KEGEL rekende voor Kerksken uit dat er rond 1830 2ha landbouwgrond nodig was om een gemiddeld gezin van 6 à 7 personen te onderhouden. In 1845 waren er in Kerksken 228 boerderijen waarvan 110 kleiner dan 50a en bovendien waren slechts 43 van deze 110 boeren eigenaar van de grond.



Wever aan een weefgetouw in de thuisnijverheid in loondienst van een textielbaas.



Een beeld uit de woonkamer: de dochter aan het spinnewiel vóór het familieweefgetouw, de vader komt nieuwsgierig kijken en de baby slaapt rustig verder in zijn "beddebak."

Het totale gezinsinkomen volstond zelfs niet om aan de meest primaire behoeften te voldoen. De afgedragen kleren vergingen tot lompen waar de koude in kroop. Er bestond een extreme tegenstelling tussen het leven van de werkgever en dat van de werknemer.

Om te overleven moesten de vrouwen wel spinnen en de mannen weven, al dan niet in loondienst van een textielbaas, die zelf zorgde voor eigen aanvoer van gesponnen vlas.

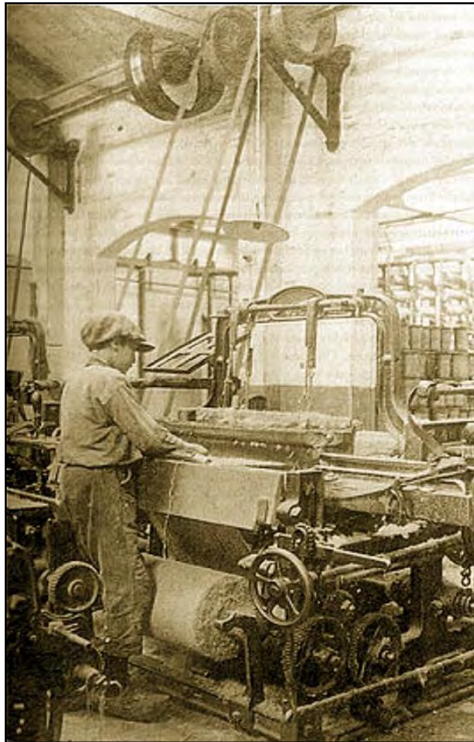

Uit de Gazette van Gent, 19 januari 1872: "Gisteren nanoen is een meisje van 10 jaar, in eene textielabriek op de Dendermondsche steenwegmet de linkerarm ingedraaid tussen de tandwielen van haat getouw. De arm werd van haar lichaam gerukt. Ze werd terplaatse geneeskundig behandeld en daarna naar de Bijloke gevoerd. Er werd een onderzoek ingespannen om te weten of alle voorzorgen ter voorkoming van het ongelukgenomen waren. De beste voorzorg onzes inziens, zijn dergelijke kinderen op de fabriek niet toe te laten."

In de *Naemlyst der fabrikanten en koopmans van heel de provincie Oost-Vlaenderen* lezen wij dat er in Denderhoutem niet minder dan drie "Lynwaed- en serveetgoed fabrikanten (van gestreepte en gedaemde) en alle soorten van jacquard-geweefsels" waren: de Prez, van Durme en de bekendste Emile Goubert en zijn echtgenote Leontine Schoupe in wat nu de Nieuwstraat is.

Op het "Veldeken" bevonden zich vroeger 3 vijvers die "uitgeturfd"⁴ werden voor rekening van Emile Goubert omdat die een grote waterreserve nodig had voor zijn activiteiten. Het is een vaststaand feit dat er in Denderhoutem, vlas werd geteeld en wie vlas zegt denkt ook onmiddellijk aan het *rotten* ervan waarvoor stilstaand water nodig was in zogenaamde root- of vlasputten.

⁴ Inwoners van Denderhoutem gaan prat op hun bijnaam van "turfboeren". Het steken van turf begon hier in het begin van de 18de eeuw. Eeuwenlang vielen bladeren en dode plantenresten in de Atomse beekvalleien en zijn zo onder water terechtgekomen. Normaal gezien wordt dood plantenmateriaal snel afgebroken door de aanwezigheid van zuurstof en de werking van bacteriën. Rotting kon niet plaatsvinden, omdat rottingsbacteriën zuurstof nodig hebben. Bij gebrek aan zuurstof gaat de afbraak langzamer dan de ophoping, waardoor veenvorming optreedt. Veenvorming is een natte en sponachtige grondsoort, die opgebouwd is uit dood plantaardig materiaal. In gedroogde vorm staat het bekend als turf. Het diende als brandstof en werd met speciale spaden gestoken en in rijen te drogen gelegd. Waar turf werd "gestoken" ontstonden dikwijls vijvers, root- of vlasputten.

In Denderhoutem werd tweemaal meer vlas verwerkt dan plaatselijk werd geoogst en in Haaltert en Kerksken 3 maal. (*Handelingen der Maatschappij voor Geschiedenis en Oudheidkunde te Gent - Volumes 34-36 - Pagina 148*).

In de 18de eeuw was er geen huis zonder één of meerdere spinnewielen. Een groot deel van het gesponnen vlas ging naar de wever die thuis aan het weefgetouw zat. De landbouwer en zijn gezin bewerkten het vlas thuis na de dagtaak maar ook tijdens de rustige landbouwmaanden wanneer er geen werk was op de akkers.

De eerste vermelding van linnenwevers die actief waren in Denderhoutem dateert al uit 1308 (*p.150 – nr 94-95 van Werken uitgegeven door de Faculteit van de Letteren en Wijsbegeerte – 1942*).



"Te Mielens" - de herenwoning van textielbaas Emile Goubert



Textielbaas Emile GOUBERT

Feit is dat "*Meneer Emiel*" goede zaken deed: als je weet dat in tegenstelling tot een gemiddeld dagloon van een arbeider elk van de 3 brandglasramen in het koor van de vernieuwde en uitgebreide kerk toen 1.100 fr kostten en één ervan werd betaald door Emiel Goubert, een tweede door August Van Oudenhove (waarschijnlijk de door toedoen van pastoor Van de Putte benoemde notaris) en het derde door een groep Atomse priesters valt het makkelijk te begrijpen dat de politieke situatie op zijn minst erg explosief was... Niet te verwonderen dat het gedachtengoed van Pastoor Daens, advocaat De Backer en het Daensisme hier zo een vruchtbare bodem vond.



De "kroost" Goubert: zoon Chéri, dochters Coralie en Rachel

Nu nog gaat het verhaal dat jonge meisjes die gevraagd werden om 'te Mielens' in de tuin fruit te gaan plukken voor de inmaak 's namiddags na hun dagtaak werden gefouilleerd om te beletten dat ze misschien wel "*een eifel bezen*" (= *een handvol bessen*) in hun schort zouden naar buiten hebben kunnen smokkelen.

De fabriek van Emiel Goubert werd later – toen hij geen opvolger had die de textielactiviteiten wilde verder zetten – in 1910 verbouwd tot "Het Gildenhuis", de zaal van Katholieke Partij.

Op het gelijkvloers was een gelagzaal en een woonruimte voor de gerant van de herberg en enkele kleinere ruimtes waarin o.a. de eerste Atomse bibliotheek werd ingericht.

De ganse bovenverdieping was één grote zaal met plankenvloer en podium. Hier speelde de katholieke toneelvereniging "*Nihil sine labore*" en repeteerde de katholieke fanfare "*Moed en Volharding*". Totaal afgeleefd werd het gebouw later afgebroken en kwam er op

die plaats de "kleuterschool van de nonnekens" (nu eigendom van de gemeente en momenteel KSA-lokaal).

Emile Goubert en zijn kinderrijke kroost woonden in het (nu nog bestaande) herenhuis "Te Mielens" naast de pastorie dat nog dienst zou doen als klooster en nu eigendom is van kinesist A. Kiekens.

De daensisten zetten alles op alles om de Samenwerkende Weverijen te doen slagen. Einde mei organiseerden ze een grote steunbetoging voor de werkloze wevers en nodigden diverse gelijkgezinde muziekkorpsen uit de omgeving uit.

Op zondag 25 juli 1897 was Kerksken aan de beurt om de Samenwerkende Maatschappijen en de partij te structureren. De vergadering werd gepland in de herberg bij Jozef Callebaut in aanwezigheid van advocaat De Backer, Smid Lambrecht, Petrus Van Schuylenberg, de uitgever van "Klokke Roeland" en Volksvertegenwoordiger Priester Adolf Daens.

Het bericht dat Priester Daens naar Kerksken kwam was haast ongelooflijk. In de pers werd er schandaal gesproken, de priester kreeg verbod van mis lezen, het woord "suspensie" werd zelfs gebruikt. Ook het oude verbod op het betreden van herbergen zou terug van kracht zijn. Jozef Callebaut nam zijn voorzorgen en om Priester Daens geen moeilijkheden te bezorgen werd de woonplaats achter de herberg ingericht als vergaderzaal. Callebaut wist maar al te goed dat iedere politieke activiteit van Priester Daens dagelijks gerapporteerd werd aan de kerkelijke overheid.

Aan het kerkhof van Kerksken werd de koets van Priester Daens opgewacht door een grote menigte, onder leiding van Jozef Callebaut. Hij nam plaats naast Daens en triomfantelijk reden ze richting Berg. Voor de herberg, werd boven de straat "nen ark" (triumfboog) opgetrokken, rijkelijk versierd met bloemen en spreuken. Priester Daens werd verwelkomd met bloemen en bedankt voor zijn grote inzet en verdediging van de kleine man, tot zelfs bij de Paus in Rome.

Er werd vergaderd en doorlopend meeting gehouden. De massa toehoorders groeide steeds aan; vriend en vijand kwam luisteren. In de boomgaard, achter de herberg, stond Priester Daens bovenop



Jacquard-weefgetouw

de stootkar van de wevers die dienst deed als podium. Meer dan een uur sprak hij de mensen toe over de sociale problemen.

In de katholieke pers werd de meeting opnieuw afgeschilderd als een fiasco, maar volgens de daensisten "was er een zee van volk! De grootste zaal der steden zou te klein geweest zijn. Er werd geroepen "Vivat Paster Donsj" en priester Daens werd er verwelkomd met bloementuilen en aanspraken"

De door De Backer en De Pelsmaecker opgerichte Samenwerkende Weverijen kregen datzelfde jaar nog twaalf jacquard-weef-

getouwen bij. Joseph-Marie Jacquard was de uitvinder van het programmeerbare weefgetouw. Hij maakte gebruik van aan elkaar bevestigde kartonnen kaarten met daarin geponste gaten waarmee weefgetouwen een bepaald patroon konden weven. De ponskaarten fungeerden als informatiedrager en vormden het "programma".

Vijf van deze weefgetouwen werden in Kerksken geplaatst. Toen de coöperatie eind februari 1898 van start ging, kon ze meteen werk geven aan achttien wevers. Deze weverij kende minder succes dan die van Denderhoutem en was kleinschaliger. De Vereenigde Wevers in Kerksken hadden in 1897 18 wevers aan het werk op de 5 weefgetouwen.

Denderhoutem startte met zeven wevers en telde na één jaar werking reeds 67 tot 79 wevers en 12 weefgetouwen. Eind 1899 zou de samenwerkende weverij volgens De Backer 150 leden hebben geteld.

De Samenwerkende Maatschappij stelde van de 528 wevers in de gemeente Denderhoutem 15% tewerk en het eerste werkjaar werd afgesloten met 3.800 frank winst!

Van de winst werd 21% (784 frank) uitgekeerd aan de aandeelhouders en werkende leden.

52% werd gebruikt om materialen aan te kopen, nieuwe wevers aan te werven en werkzaamheden uit te breiden.

43% of 18.810 frank ging naar de uitbetaling van de lonen. De coöperatie voorzag eerst een loon dat 15% hoger lag dan dat van de concurerende fabrikanten en verlaagde het daarna tot 10%.

De coöperatie betaalde een totale loonsverhoging van niet minder dan 13.564 frank!

De berichten van advocaat De Backer over de Samenwerkende Weverijen klonken optimistisch in "Klokke Roeland" van 1 januari 1898 waarin hij onder het pseudoniem "Tuint" het volgende schreef:

"Samenwerkende Weverij. Sedert 'nen heelen tijd is niets gezegd over de inrichting. Nu, op het einde van het eerste maatschappelijk jaar willen wij ons lezers den toestand doen kennen. En doen kennen, met recht op onderzoek. De maatschappij van Denderhoutem telt reeds zevenenzestig wevers, en deze van Kerkxken achttien. Kerkxken brengt voor 't oogenblik vijf jacquardgetouwen in werking en Denderhoutem heeft er twaalf in aankoop, die voor eersten Februari zullen werken.

Bijgevolg 't geen we in Maart jongstleden bevestigden is verwezenlijkt: ons werkvolk is vrij, ons werkvolk is verlost van een laakbaar trucsysteem, ons volk verkeert in welstand, geniet aanzien en achting vanwege de bazen, is mensch geworden en onafhankelijke burger, in plaats van werktuig en slaaf.

... ..

Volgens benaderende berekening hebben de twee maatschappijen aan de wevers in den loop van dit jaar, reeds een voordeel bijgebracht van ongeveer twee en twintig duizend franken. Ook men bemerkt het aan den algemeen heerschenden welstand in de beide gemeenten: de loonen zijn merkkelijk verhoogd, zelfs bij de bewarende bazen; en de wevers zijn niet meer verplicht hunne inkoop te doen met ongeveer zestig ten honderd verhooging op den koop prijs. Ho! madame zal geen vierduizend franken in haren achterwinkel meer winnen: neen madame zal zich moeten beperken bij eene nul minder. Er is dus een voorgaande, men moet volgen overal: de mogelijkheid is bewezen: 't is zelfs te verwonderen, hoe de werklieden dier nijverheid niet eerder op dit heilzaam gedacht zijn gekomen; de inrichting is gemakkelijk en de voordeelen zijn onberekenbaar! "

Wij plukten uit een artikel van Smid Lambrecht in "Klokke Roeland" van 28 mei 1899 het volgende dat sedert de intrede van Woeste in de Kamer in 1874 de lonen van de wevers van minstens 18 tot

30 fr per week waren gedaald tot 90 centiemen per dag in 1897 en hij voegde er nog laconiek aan toe "en dan werden ze nog afgeperst in de banmolens of achterwinkels van de fabrikanten!"

De Samenwerkende Maatschappij wens- te zoveel mogelijk wevers van de gemeente Denderhoutem in te schakelen in de coöperatie.

"De Vereenigde Weevers" organiseerden ook "prijskampen naar allerlei kleedingstukken" bij bevriende herbergiers:

Herbergfeesten.

— Gemeente Denderhoutem — Groote prijskampen ingericht door de samenwerkende maatschappij « de Vereenigde Wevers » naar allerlei kleedingstukken :

De inschrijvingen zijn 0,25 fr. per serie van 8 stuivers voor de bakschieting en 0,25 fr. op den holmolen per eenmaal draaiens. — Begin, 6 ure.

Prijskamp op den holmolen, op zondag 4 Februari, bij Augnst Goubert, op het dorp.

Bakschieting op zondag 18 Februari, bij Aug. De Waegeneer, Kat.

Bakschieting bij J.-B. Souffriau, Terlinden, op 11 Februari, naar geldprijzen.

Groote jaarlijksche Zanging, op Zondag 4 Februari, bij Casimir De Leenheer, op Vosselt.

Herbergfeesten.

Gemeente Denderhautem — Groote prijskampen ingericht door de samenwerkende maatschappij « de Vereenigde Wevers » naar allerlei kleedingstukken :

Zondag 7 Januari 1900, prijskamp op den bolmolen bij Jozef van Herzele, gareelmaker, (Kat).

Bakschieting bij Petrus Bayens (Dael) op zondag 14 Januari, in plaats van op 21, zooals het op kaarten en plakbrieven aangekondigd is.

De inschrijvingen zijn 0,25 fr. per serie van 8 stuivers voor de bakschieting en 0,25 fr. op den bolmolen per eenmaal draaiens. — Begin, 6 ure.

Bakschieting bij J.-B. Souffriau, Terlinden, op 11 Februari, naar geldprijzen.

Herbergfeesten.

Gemeente Denderhautem — Groote prijskampen ingericht door de samenwerkende maatschappij « de Vereenigde Wevers » naar allerlei kleedingstukken :

Maandag 25 December (2 Kerstdag) bakschieting bij Frans Eeman, « In den Boreel.

Zondag 7 Januari 1900, prijskamp op den bolmolen bij Jozef van Herzele, gareelmaker, (Kat).

De inschrijvingen zijn 0,25 fr. per serie van 8 stuivers voor de bakschieting en 0,25 fr. op den bolmolen per eenmaal draaiens. — Begin, 6 ure.

en bakschieting bij Frans Eeman ("In den Boreel"), bij Petrus Baeyens (Dael), bij J.B. Souffriau (Terlinden), bij August De Waegeneer (op de Kat), een prijskamp op den bolmolen bij Jozef van Herzele (gareelmaker op de Kat) en bij August Goubert op het dorp.

Hun jaarlijks zangfeest organiseerden ze bij Casimir De Leenheer op Vossel

Burgers, Werklieden.

Gij weet met welke razernij de bewaarders met hunnen aanhang de Kristene Volkspartij vervolgen.

Gij weet ook wat al loensche middelen zij in 't werk stellen om de democratische instellingen te doen vallen.

Ja, meermalen hebt gij onze vijanden hooren uitbazuinen, dat de samenwerkende Weverij van Denderhautem viel, ging vallen of gevallen was. Doch, Goddank, niettegenstaande al hunne leugens en kuiperijen, staat zij op vasten voet en gaat vooruit.

Hewel, gij, burgers en werklieden, die bij het hooren dier lasteringen verontwaardigd waart, ondersteunt uwe broeders en doet uwe aankopen in de

Samenwerkende maatschappij : « De Vereenigde Wevers, » te Denderhautem.

Gij zult er schoone en goedkope artikels vinden, zooals :

Handdoeken, servetten, tafellakens.

Lijnwaad, mixte, gebleekt en ongebleekt katoen in alle breedten. Blauw geveerd voor voor-schoten.

Alle soorten van gemaakte hemdens.

Velours, demiet, garengoed dienstig voor werkbroecken.

Elastieken in alle prijzen.

Groote keus van vrouwenartikels. Stoffen voor onderrokken van drij, vier en vijf ellen voor 1 fr. enz., enz.

Ook te verkrijgen alle soorten van keurslijven, (corsets).

Prijzen buiten alle concurrentie.

Depot voor Aalst en omstreken bij M. Petrus Daens-Mayart, Achterstraat, Aalst.

De positieve productieperiode die volgde zorgde ervoor dat de coöperatie nieuwe weefgetouwen en materialen kon aankopen en dat een stapelplaats bij Pieter Daens werd ingericht op het Eiland Chipka. Wekelijks werden de afgewerkte weefstukken geleverd in Aalst bij Pieter Daens in de Achterstraat. Aanvankelijk per kruiwagen, nadien vervangen door een stootkar en in de volksmond omgedoopt tot "jeneverkar". Het waren de Aalstenaars die eind 19de eeuw voor de Kerk-skenaren het eerst de spotnaam "Jeneverdrinkers" gebruikten. Na de levering van hun weefstukken kochten ze massaal goedkope jenever aan, voor eigen gebruik en voor verkoop in het dorp. Kerksken was bekend om zijn talrijke "jeneverhuizen" (meer nog dan Denderhoutem), particuliere woningen waar clandestien "druppels" werden verkocht. In de loop van de geschiedenis werd de spotnaam "Jeneverdrinker" een eretitel voor de Kerkskenaren. "De Jeneverdrinker" kreeg in 2000 zelfs een standbeeld op het dorpsplein.

In "Klokke Roeland" verschenen dikwijls aankondigingen (zoals hiernaast uit het blad van 3 juni 1900) waarin werd opgeroepen de wevers van de Samenwerkende Maatschappij "De Vereenigde Wevers" te steunen door hun producten te kopen: gaande van handdoeken en tafellakens, lijnwaad, blauw geveerde

voorschoten over garengoed dienstig voor werkbroecken tot een grote keuze aan vrouwenartikels. De coöperatie betaalde zijn wevers hogere lonen dan de concurrerende fabrikanten en zorgde ook voor betere arbeidsvoorwaarden.

Na een korte productieperiode met positieve resultaten, groeide de behoefte een verbruikerscoöperatie toe te voegen aan de samenwerkende maatschappij. Deze winkel van de coöperatie zou de consumenten koopwaren aanbieden met een sterk verlaagde prijs en zo een geduchte concurrent worden van de kleine zelfstandige.

De kinderen van de *“Doozjn”* droegen kleren 'van den bond'. In Denderhoutem was er een winkel naast het huis van De Backer in *'t Pastorijstrètjen*.

Daarnaast bood de coöperatie extra voordelen aan haar leden. Elke wever kreeg bij ziekte of ongeval 1 frank werkvergoeding per dag en leden ouder dan 65 jaar hadden recht op een pensioen, dat door de coöperatie werd gestort op de renteboekjes van de vakbondsleden.

De verwachtingen waren dan ook hoog gespannen. Maar al snel rezen er moeilijkheden. Van alle kanten werd druk uitgeoefend op leveranciers om geen garen te verkopen aan de nieuwe coöperatie. De prijzen van grondstoffen als katoen en lijnwaad stegen. Om zich staande te houden fuseerden de afdelingen van Kerksken en Denderhoutem. Uiteindelijk ging de weverij toch kapot aan de tegenwerking van de conservatieven en de concurrerende fabrikanten. De vereniging hield in 1900 op te bestaan.

http://www.odis.be/pls/odis/opacuvw.toon_uvw_2?CHK=or_1857

De Backer kende de noden en verlangens van het werkvolk

De Backer kende niet alleen de noden en verlangens van het werkvolk, hij stond ze ook bij met raad en daad. De strijd tegen sociaal onrecht werd de belangrijkste betrachting van zijn politieke partij, de Christene Volkspartij.

In 1896 lag hij aan de basis van de oprichting in Kerksken van **'Den Onderlingen Bijstand'**, een sociale verzekeringskas. In de 19de eeuw waren er maatschappijen van onderlinge bijstand van diverse pluimage actief. De maatschappijen inden bijdragen bij hun leden en verdeelden de steun op verschillende manieren. Zieke leden, weduwen, invaliden of wezen konden een tegemoetkoming ontvangen. Vanaf 1885 groeide het aantal maatschappijen van onderlinge bijstand explosief. Einde 1885 waren er 204 erkende maatschappijen, in 1893 waren dat er al 546.

De initiatiefnemers waren advocaat Aloïs De Backer, Prosper De Pelsmaeker, Camille Meganck, de gebroeders Albien, Jozef en Kamiel Callebaut en de jonge Victor Van der Haegen, de plaatselijke medewerker van het weekblad Klokke Roeland die het Daensisme in Kerksken introduceerde. Hij zou het nog mogen beleven dat hij op 29 september 1957 als 88-jarige het Priester Daensmonument in Aalst mee mocht onthullen.

In Denderhoutem stichtte De Backer in 1895 nog een coöperatieve met name **"De Veeverzekering Sint-Amandusbond"** waarmee hij Pastoor Van de Putte eens te meer tegen zich in het harnas joeg. De Katholieke Partij, die traditioneel steunde op een brede rurale achterban, vreesde de weerslag van dergelijke initiatieven op haar electorale positie.

De veeverzekering was een coöperatieve wijze van verzekeren, gebaseerd op het beginsel dat de leden van de vereniging (de verzekerden – geen aandeelhouders) de door hen geleden schade gezamenlijk droegen. Op die manier zouden schadegevallen kunnen worden vergoed uit "de kas" indien



een dier van een boer ongeschikt zou worden bevonden voor consumptie. De Belgische veestapel was allesbehalve gezond. Het meest gevreesd waren de epidemies van mond- en klauwzeer.

Eventuele winsten werden niet uitgekeerd maar verrekend via een lagere premie.

Eerst werd een dergelijk initiatief van de Christen Demokraten halstarrig tegengewerkt en afgedaan want *"de vereniging der landbouwers om gezamenlijk hunne belangen te verdedigen was ene socialistische strekking"*.

Maar in 1896 reageerde Pastoor Van de Putte zelf met de oprichting van de lokale boerengilde Sint Isidorus.

Zeven jaar later zou *"E.H. Van de Putte, pastoor van Denderhoutem en lid van den hoofdraad van den bond in Leuven de vergadering van de boerengilden uit het arrondissement Aalst aangesloten bij den Belgischen Boerenbond van Leuven voorzitten"*. (*De Denderbode* - 29.9.1907)

De oprichting van een dergelijke boerengilde moet begrepen worden als een logisch antwoord op het "landbouwprobleem" dat toen al een decennium lang aan de orde was. De rentabiliteit van het landbouwbedrijf daalde. Parallel verslechterde de sociale situatie van de boerenstand. Evenzo vreesde de Kerk voor de ontkerkelijking van het traditioneel gelovige boerenfolk.

Toen de landbouwcrisis uitbrak, bezaten de liberalen in België de absolute meerderheid. Hun flauwe landbouw-politiek was niet van aard om de ongeruste boerenstand te kalmeren. Komt daarbij dat al

in 1885 de Belgische werkliedenpartij werd opgericht en de katholieken zich door "het rode gevaar" bedreigd voelden en toen in 1893 de Christene Volkspartij van Daens werd opgericht was het hek helemaal van de dam.

Voor den landbouw ?

Te Denderhoutem wierp de heer pastoor den onderlingen bijstand voor werklieden omver, trachtte de eerste veeverzekering te doen tuimelen, bevocht met alle middelen (hem eigen) de samenwerkende melkerijen.

En nu hoort men na 't zondaggebed van op den stoel der waarheid : « Zondag, vereeniging der katholieke veeverzekering, heden, vereeniging der katholieke boerengilde, leengilde, melkerij, enz.

Waarin de rede van dien ommekeer ? In 't stemrecht.

Waren de boeren bannelingen gebleven in België, verstootelingen in hun eigen land, werktuigen zonder waarde, zonder macht of zonder invloed, al die zaken zouden slecht gebleven zijn en als duivelsche uitvindzels betiteld.

Dus, wanneer die enkele eenvoudige stem, — onrechtstreeks weerom verlamd door de meer-voudigheid in handen der hebbers, — zoo 'nen ommekeer heeft kunnen verwekken, wat zal dan het zuiver algemeen stemrecht « elkeen gelijk voor den dijk » niet voor gevolg moeten hebben op dit gebied ?

A. DE BACKER.

In "Klokke Roeland" van 16 juli 1899 haalt De Backer zwaar uit naar de Katholieke Partij:

"Wanneer zijn de duizende maatschappijen van veeverzekering, van maatschappijen voor gezamenlijken aankopen, samenwerkende melkerijen Gansch Vlaanderen door beginnen te ontkiemen? Niemand zal het betwisten: met de opkomst van de Christene democratie"

Maar ze werden tegengewerkt:

"met de halsstarrigste koppigheid" want "de vereeniging der landbouwers om gezamenlijk hunne belangen te verdedigen was eene socialistische strekking"

Maar toen de boeren stemrecht kregen:

"Onmiddellijk keerde de kaart: dezen die de beweging hadden gestuit en gebrandmerkt bij haar ontstaan werden hevige partijgangers dier denkbeelden!"

De hoge pachten die de uitbaters van de kleine landbouwbedrijfjes moesten betalen dreven hun echtgenotes er toe om in de **huisnijverheid** een bijverdienste te zoeken ten einde het familiebudget in evenwicht te houden. Helaas was de verloning dikwijls helemaal niet in proportie tot de geleverde arbeid en was het de opdrachtgever die de grote winst opstreek. Daarom stimuleerde De Backer thuiswerkers zich te verenigen in (vak-)bonden.

De vervaardiging van kant was lange tijd een typische huisnijverheid.

Telkens weer werden de werk-omstandigheden waarin kantwerksters hun brood verdien- den geroemd: proper en hygi- enisch thuiswerk dat hen in staat stelde op eerbare wijze een inkomen te verwerven, hoe klein ook.

Maar de situatie was niet zo zwart-wit als ze werd voorge- steld. Meisjes werden al vanaf hun vijfde in kantwerkscholen ondergebracht waar ze er jaren over deden om de stiel te leren en dagen van tien tot twaalf uur maakten.

Opdat ze geen hogere aspiraties zouden ontwikkelen werden de verschillende onderdelen van een groter kantwerk aan verschillende werksters op verschillende locaties uitbesteed. Enkel de kantuit- gever die rond ging om de kanten overal op te halen en ze vervolgens aan elkaar te lassen, wist bv. hoe een japon in elkaar stak.



Zij waren het ook die de prijs bepaalden wat tot gevolg had zij met de grote winsten gingen lopen ten koste van de "bloem-makers die eertijds met duizenden gemakten hunnen frank daags verdienden en nu, met de grootste moeite van de wereld, met een deel hunner nachtrust ten grootsten nadeele hunner gezondheid te slachtofferen 50 à 60 centiemen winnen." ("De Denderbode" – 23 april 1891)



Onderstaande postkaart werd op 6 oktober 1902 vanuit Denderhoutem verstuurd door Marie Van VAERENBERGH, de dochter van Charles VAN VAERENBERGH en Maria-Christina DE COCK van huize uit één van de lokale kantgeefsters die de Brusselse betere winkels bevoorraadde met exclusieve creaties.



Zij solliciteerde met deze postkaart op 6 oktober 1902 vanuit Denderhoutem-lez-Alost bij ene Monsieur Heman - Brook (dentelles) in de rue du Marché aux Poulets (de Kiekenmarktstraat) in de buurt van de Brusselse Beurs en de Sint-Niklaaskerk naar een toekomstige samenwerking. Graag stelt ze hem haar nieuwe modieuze hoge kwaliteitsvolle collectie voor het volgend seizoen voor maar schrijft er onmiddellijk bij niet te wachten om een bestelling te plaatsen. Kantklossen was inderdaad een tijdrovende bezigheid en alleen de dames uit zeer geegoede middens konden zich dergelijke volledig handgemaakte kostbare exclusieve stukken permitteren.

Een andere – minder bekende - vorm van thuiswerk was het maken van handschoenen. De handschoenproductie bood in de streek van Ninove werkgelegenheid aan niet minder dan 2.000 arbeiders

en in het kanton Zottegem aan 900 arbeiders. Voor hen richtte De Backer een **vakbond van handschoenmaaksters** op.

Nemen wij dus de jaren 1860, 70 tot 80. Dan wonnen hier in onze streek de bloemenmaaksters op 't kussen gemiddeld 2 fr. per dag. Nu winnen ze nog 40 tot 80 centiemmen voor 14 à 15 uren werk. De twijnders wonnen alsdan met taak en overwerk tot 20, 23 en zelfs 24 fr. per week en nu van 7 tot de hoogste 12 fr. De handschoenmaaksters werden betaald tegen 32 centiemmen het paar. Nu hebben ze fr. 1,40 van 't dozijn.

uit "De Klok" van 19 maart - 1899

Het vervaardigen van handschoenen was een oude Franse huisnijverheid en de door Lodewijk XIV vervolgde Hugenoten, zeg maar de Franse protestanten, brachten dit ambacht op het einde van de 17de eeuw mee naar onze gewesten. Het was precies onder Lodewijk XIV dat de mode ontstond om lederen handschoenen te dragen. Voordien waren de handschoenen vooral in katoen of zijde. De definitieve introductie gebeurde echter veel later, en wel in de jaren 1840, op het toppunt van "Arm Vlaanderen".



Handschoenennaaiers te "Idderghem – de werkplaats dient tot keuken en herberg"

Het initiatief van De Backer sloeg aan en de interesse was van meet af aan erg groot. Niet te verwonderen, want in het "Arme Vlaanderen" van toen waren de vrouwen en meisjes thuisarbeid gewoon, en wel onder de vorm van spinnen en kantwerk. Maar met het maken van handschoenen viel meer te verdienen dan met de traditionele huisarbeid. Uiteraard moest er wel voor de nodige opleiding worden gezorgd.

Algemeen Christen Vakverbond
 Vereeniging der Handschoenmaaksters

Aan de Handschoenmaaksters
 van Ste-Maria-Audenhove, St-Goorix-Audenhove, Erwetegem, Ste-Maria-Lierde, St-Martens-Lierde, Elst, Rooborst, Munckzwalm, Michelbeke, St-Blasius-Boucle, Ste-Maria-Hoorebeke, Maeter, Nederbrakel, Strijpen, Sottegem, Velsicque-Ruddershove, Ninove en omgeving.

Voor een goed begrip, het systeem van het "uitgeven" zat als volgt in elkaar: De fabrikant leverde de machines, het leder... en hij sneed ook de handschoenen. De thuiswerksters naaiden, persten en "koppelden" de handschoenen en droegen die dan binnen bij de "uitgever".

Het initiatief van De Backer om een vakbond voor handschoenwerksters op te richten werd in 1913 overgenomen door Maria Baers (de latere voorzitter van de KAV) onder de naam "Vereeniging der

Handschoenmaaksters" onder de koepel van het Algemeen Christen Vakverbond.

De Backer spoorde ook de boeren aan om **samenwerkende melkerijen** op te richten.

De industriële productie van boter is ontstaan aan het einde van de 19e eeuw. Tot die tijd werd zuivel in West-Europa vooral beschouwd als een bijproduct van de veeteelt en kwam het doorgaans slechts ten goede aan de boer en zijn gezin. Door de economische groei vanaf halverwege de 19de eeuw steeg de vraag naar zuivelproducten en begonnen de boeren meer op die vraag in te spelen. De boterproductie werd aanvankelijk nog geheel handmatig gedaan. In de jaren 70 van de 19de eeuw vond de Zweed Gustaf de Laval een centrifuge uit, die de weg opende naar een industriële productie van boter.

De Backer overtuigde de boeren van het belang en de onmiskenbare voordelen van onderlinge samenwerking vooral wat de verwerking en afzet van zuivelproducten betrof. Daarenboven waren de ervaringen van heel wat boeren met betrekking tot de distributie ook dan al niet positief. Vaak vielen zij ten prooi aan malafide handelaars die op de boerderijen de lokale boterproductie opkochten. Zij gingen hierbij nogal willekeurig te werk wat heel uiteenlopende prijzen opleverde. De inschakeling van een gespecialiseerd tussenorganisme zou de positie van de boer op de zuivelmarkt enigszins versterken.



Samenwerkende Maatschappij Stoommelkerij St. Pieter - Denderwindeke



L > het typische interieur van een stoommelkerij met de centrifuges aangedreven met riemen op wielen via een as verbonden met de stoommachine (R). De vetbolletjes in de melk, die lichter zijn dan het vocht, worden in de centrifuge naar binnen gedrukt en langs een centrale buis afgevoerd. Op deze wijze wordt het vetgehalte in de room tot 35% à 40% verhoogd. Het geconcentreerde melkvet (room) wordt vervolgens gekarnd: dit is het kloppen van de room. Na het karnen verkrijgt men boter en karnemelk. De boter wordt nog gekneed om het resterende vocht gelijkmatig te verdelen.

De eerste melkerijen werden opgericht met geld van de boeren zelf bij vader Fernand De Backer en bij Fred Cobbaut. Zo ontstond in Denderhoutem de **Samenwerkende Maatschappij Stoommelkerij Sint-Paulus** en in Denderwindeke de **Stoommelkerij St. Pieter** die later de activiteiten van de melkerij uit de Atomse Lebeke zou overnemen.

In het begin werd de melk door iedere boer zelf naar de melkerij gebracht hetzij met de kruiwagen, hondenkar of kar. Uiteraard waren ze nog niet gemechaniseerd en moest men met de hand draaien om af te romen. Later kwamen er twee andere melkerijen (met stoomketel) bij.

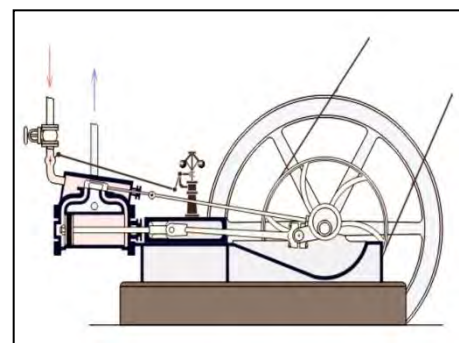



De boeren staken de funderingen en hielpen waar ze konden. Deze samenwerkende melkerijen namen mechanische centrifuges voor het afromen van melk in gebruik, waardoor meer en betere boter kon worden bereid. Zeven voerlieden haalden met paard en kar de melk in kruiken niet alleen op bij de boeren in Denderhoutem maar ook in Iddergem, Denderleeuw,

Welle, Kerksken, Nederhasselt en Outer.

Deze melkerijen buiten de hoeve oefenden alleszins een onmiskenbare invloed uit op de bedrijfsvoering van de boeren. Boter werd niet langer geruild tegen andere goederen want de traditionele trip naar de plaatselijke markt verdween. Zij stimuleerden immers de invoering van betere selectietechnieken, hygiëne en bewaarmethodes, ...

Toch zijn vele organisaties en coöperaties van relatief korte duur geweest. Plattelandsmensen hebben vaak tijd nodig om (betalend) lid te worden van ziekenfondsen en vakbonden. Middenstanders zagen ongaarne de coöperaties tussen de andere initiatieven van de Christene Volkspartij. Bekwame leiders als De Backer († 1904) en Frans Lambrecht († 1906) zijn te vroeg gestorven. Er was tenslotte de tegenwerking van de katholieke 'bewaarders' en de concurrentie van socialistische verenigingen en coöperaties. Die beschikten vaak over een homogener ledengroep. Pas na 1900 kwamen daensistische organisaties van de grond die de Eerste Wereldoorlog hebben overleefd.



Samenwerkende "Stoommelkery Sint Paulus" - Lebeke

De Verenigde Dendermelkerijen							
Deftinge, Denderhoutem, Iddergem, Tollembeek							
bieden U het beste aan op Zuivelgebied :							
Proef haar melkproducten in flessen onder het merk	<table border="0"> <tr><td>Boter</td></tr> <tr><td>Kaas</td></tr> <tr><td>Flessenmelk</td></tr> <tr><td>Chocomix</td></tr> <tr><td>Yoghourt</td></tr> <tr><td>Slagroom</td></tr> </table>	Boter	Kaas	Flessenmelk	Chocomix	Yoghourt	Slagroom
Boter							
Kaas							
Flessenmelk							
Chocomix							
Yoghourt							
Slagroom							
INCO							

De laatst werkende melkerij dateert van na W.O. II. , werd later opgenomen in de groep **Verenigde Dendermelkerijen** (samen met Deftinge, Iddergem en Tollembeek) die hun melkproducten commercialiseerden onder de naam **INCO**.

Later werd de melkerij verbouwd tot de huidige appartementenblok.

Als eerbetoon aan De Backer werd in 2004 in het voortuintje ervan zijn borstbeeld onthuld.

De aanzet tot de culturele ontvoogding: Culturele uitstappen, muziekconcerten en toneelopvoeringen

De Backer steunde ook bestaande groeperingen als “De Jonge Wacht der Christene Democraten” die zich richtte zich tot “de jeugd van Denderleeuw, Welle, Erembodegem, Terjoden, Denderhautem, Idderghem, Okegem, Ninove, Liedekerke en Teralphene.”

“De Jonge Wacht der Christene Democraten” werd opgericht naar analogie met de Jonge Wacht-verenigingen bij de katholieken, liberalen en socialisten.

Een liberale Jonge Wacht vinden wij al terug in De Denderbode in 1878 en een Katholieke Jonge Wacht in dezelfde Denderbode in 1880, en een socialistische in 1892.

Dergelijke verenigingen vinden wij terug in gans Vlaanderen maar ze dragen altijd een tweede naam om hen te onderscheiden van andere verenigingen: bv. de Katholieke Jonge Wacht in Mechelen noemt zich “Hoop en Moed” en roept in 1891 alle Vlamingen op “om met nieuwe krachten te velde te trekken voor de taalbelangen van het Vlaamsche volk” (“Den Denderbode” – 20.3.1892).

Voor zover wij konden achterhalen hadden alle Jonge Wachten, over de ideologische grenzen heen, volgende activiteiten gemeen: koorzang, toneelopvoeringen, muziekconcerten, het organiseren van voordrachten en culturele uitstappen. Het waren dus in feite de voorlopers van de cultuurverenigingen.

Hiernaast een aankondiging voor een op 14 augustus 1902 geplande uitstap naar Antwerpen: de bedoeling was om te verbroederen met de Antwerpse vrienden, hulde te brengen aan Priester Fonteyne en nadien de haven te bezoeken.

Voor Denderhoutem was Albert Van den Bruelle, protégé van De Backer verantwoordelijk.

De Jonge Wacht-afdeling “Verbroedering” van Denderleeuw zou trouwens in 1905 – één jaar na het overlijden van De Backer - de praktische organisatie op zich nemen om de stroom van mensen die per trein naar Denderleeuw kwamen vanuit Brussel, Gent, Kortrijk, Ninove vanaf het station van Denderleeuw naar Denderhoutem te begeleiden.

In Denderhoutem lag De Jonge Wacht meer dan waarschijnlijk ook aan de basis van de oprichting in 1900 van de “**democratische tooneelmaatschappij De Kunstminnaars**”.

Denderleeuw

De vrienden die de reis mededoen naar Antwerpen op 14 Augustus aanstaande, worden vriendelijk verzocht om 6 ure 's morgens (zeer stipt) tegenwoordig te zijn in het lokaal der Jonge Wacht, Langestraat, om aldaar hunne reiskaart en hunnen groenen strik te komen ontvangen. Om 6 1/2 ure vertrekken wij stoetsgewijze naar de statie met de groene vlag aan 't hoofd, om den trein te nemen van 7 ure. Om 9 u. 6 m. aankomst in Antwerpen (middenstatie) alwaar de democraten van Antwerpen ons zullen afhalen. Van daar vertrekken we stoetsgewijze naar het democratisch Volkshuis, waar om 10 ure een huldebetoog zal gebracht worden aan den heer priester Fonteyne. Daar zal 't woord gevoerd worden beurtelings door pr. Fonteyne (Antwerpen), Albert Van den Bruelle (Denderhautem) en Louis De Bruyn (voorzitter onzer Jonge Wacht).

Iederen deelnemer kan zijn noenmaal van huis medebrengen en kan het in het Volkshuis, met een puik glas democratisch bier, gerust nemen. 's Namiddags zullen we gezamentlijk de dokken en den dierentuin bezoeken en daarna keeren we terug met den trein van 6 u. 22 m. om in Denderleeuw aan te komen om 8 u. 20. (Alsdan is er correspondentie voor al de omstreken). De vrienden van Vollezele kunnen (indien zij het verlangen) des Zaterdag met den avond in Denderleeuw toekomen en zullen met volle plezier bij al onze vrienden te slapen vinden.

Al deze schikkingen zullen ten stipste worden gevolgd. *Namens de Jonge Wacht.*

Uit "Klokke Roeland" van 10 nov 1901

Gemeente Denderhautem.
Luisterrijk AVONDFEEST
 te geven in de zaal van Camiel Van den Brempt,
 door de Democraten van Denderhautem.
Op Zondag 28 Januari,
en Vrijdag 2 Februari (Lichtmis).
 Telkens om 5 ure stipt.
 PROGRAMMA :
Openingstuk.
Romance.
Mislukte Liefde, blijspel in twee bedrijven
 door Th. Lathouwers.
Polka voor Bugel.
Aire Varié voor Saxofone Alto.
De Gemeenteraad van Rattendonck,
 blijspel in een bedrijf door J. Geertsen
PRIJZEN DER PLAATSEN : 1 f. 0,50 f. 0,30

uit "Klokke Roeland" van 21 januari 1900

Denderhautem. — Het avondfeest gegeven door onze vrienden in de zaal bij Cam. Van den Brempt, zondag laatst is niettegenstaande het slecht weder, uitmuntend gelukt.
 De ruime plaats was stampvol en menigeen die niet in tijds daar waren, zijn moeten terugkeeren om de tweede opvoering van vrijdag 2 Februari af te wachten.
 Het was ook een vermakelijke avond.
 Onze fanfarenmaatschappij « Gevaert, » heeft door hare luchtige deuntjes het publiek weten op te heffen, tevens bewijs gevende van grooten vooruitgang in de toonkunst.
 Dank zij dit aan haren ievervollen bestuurder, M. Adolf Breynaert, die tevens met zyne prachtige romance en tintelende air varié het feest allen mogelijken luister heeft weten bij te zetten.
 De pas gestichte tooneelmaatschappij « De Kunstminnaars » heeft ook blijken gegeven van grondige studie in de kunst.
 Inderdaad wie had zich aan een zoo natuurlijke opvoering verwacht, voor de eerste maal ?
 Groot was de bijval die zij verwierf, door haar blijspel « Mislukte liefde. » Aangrijpend waren de schetsen uit 'tmenschelijk leven, doorweven met hier en daar eene klucht, die er in voorkwamen.

uit "Klokke Roeland" van 28 januari 1900

"Klokke Roeland" rapporteert in haar editie van 4 februari 1900 naar aanleiding van "het avondfeest gegeven door onze vrienden in de zaal bij Cam(iel) Van den Brempt" dat "de pas gestichte tooneelmaatschappij 'De Kunstminnaars' blij heeft gegeven van grondige studie in de kunst" en "grote bijval verwierf" bij de opvoering van "haar blijspel 'Mislukte Liefde'.

"De Kunstminnaars" waren daarmee het eerste toneelgezelschap in Denderhoutem. Laurent Meganck schrijft in "t Muziek van Atom" dat het katholieke "Nihil Sine Labore"-gezelschap werd opgericht in 1898 door onderpastoor De Canck maar die kwam pas in Denderhoutem aan op 22 november 1901. De "Toneelafdeling der Fanfarenmaatschappij Moed & Volharding" duikt voor het eerst op in "De Denderbode" van 29 maart 1903 en "Nihil Sine Labore" vinden we pas voor het eerst terug in "De Volkstem" van 14 december 1911 met de aankondiging voor hun Toneelfeest op 25 december in het Gildenhuis, de oude textielfabriek van E. Goubert.



„DE VERLOREN ZOON" IN DE STUDENTENGILDE TE DENDERHAUTEM, OPGEVOERD OP 14 EN 21 SEPTEMBER.

De opvoering van "De Verloren Zoon" van de studentengilde haalde wel een publicatie – met foto dan nog wel! - in het katholieke "Ons Volk Ontwaakt" van 18 oktober 1913.

De oprichting van een toneelgezelschap kadert in de politieke tegenstelling tussen de Daensisten en de behoudsgezinde Katholieke Partij in Denderhoutem.

De zaal van metser Camiel Van den Brempt (zie de legende bij de foto van de fanfare Groeien & Bloeien – 1906) bevond zich in een achterbouw van de Estaminet van zijn schoonbroer Joannes Baptiste Van De Velde op de "Kerkberg".

Deze zaal zou het lokaal van de democraten blijven tot 1914.

Toen werd "De Volkswil" aan de vroegere Zevenkapel – nu nog altijd gekend als de (vervallen) "Doozjenzaal" - feestelijk ingehuldigd door Pieter Daens en Hector Plancquaert.



Zaal "De Volkswil" – het latere voetballokaal

Dit verslagje uit Klokke Roeland brengt ons ook naadloos op één van de andere projecten die De Backer steunde: **"Het Gevaert-muziek"**.



De "kerkberg" met links de estamiet van J.B. Van de Velde – schoonbroer van Camille Van den Brempt die in de achterbouw het eerste lokaal van de daensisten uitbaatte.

Op het avondfeest wist "onze fanfarenmaatschappij 'Gevaert' (de voorloper van "Groei en Bloeien" – het Atoms "Doozjenmuziek") met haar luchtige deuntjes het publiek op te heffen" dit onder de leiding van "haren ievervollen bestuurder M. Adolf Breynaert".

Adolf Breynaert was een heel ervaren dirigent (hij werd trouwens onderscheiden met de Gouden Palm der Kroonorde Leopold II) die de ook Koninklijke Muziekmaatschappij St. Cecilia (Hofstade Aalst) en de Koninklijke Harmonie "De Jonge Garde" (Moorsel) leidde.



Adolf BREYNAERT

De naam *Het Gevaert-muziek* was een eerbetoon aan François-Auguste Gevaert, destijds de directeur van het Conservatorium van Brussel. Hij was niet betrokken bij de oprichting, maar hij gaf wel zijn naam aan talloze fanfares in Vlaanderen. De oprichting van een eigen "fanfarenmaatschappij" kaderde uiteraard ook in de politieke tegenstelling Katholieken – Daensisten die in Denderhoutem heviger was dan waar dan ook. Wij zijn er zeker van dat het Gevaert-muziek het antwoord was van de Daensisten op de "Katholieken Fanfarenmaatschappij Moed en Volharding" van de conservatieve katholieken dat reeds in 1896 werd gesticht.

Wij vonden voor het eerst een verwijzing naar een eigen groen muziekkorps in "De Denderbode" van 20 juni 1897 naar aanleiding van een **"Betooing der groene socialisten"** in Aalst.

Betooing der groene socialisten.

Zondag 11. 13 dezer, zou het volgens de organen der groene socialistierij, een groote zegedag zijn voor de valsche democratie.... Op dien dag ging men onder de oogen brengen der vermetele oûbewaarders en 't getal en de macht der groene legerscharen. Het zou bewezen worden dat de leiders der groene socialistierij des Arrondissements van Aalst geene generaals zijn zonder soldaten... En dan door schrik voor de toekomst aangrepen, zouden de oûbewaarders hun haastig de vredeshand toereiken.

De vorming van den stoet gebeurde op 't statieplein. Om drij uren kwamen de groenen van Denderhoutem en Haaltert, barakkenmuzieken aan 't hoofd, ten hoogste 150 in getal de stad binnen. En er moesten er 700 van Denderhoutem alleen komen paradeeren. Wat later kwamen de socialisten van Kerkxken, zoo ongeveer 35 man. Erembodegem met 't liberaal muziek aan 't hoofd kwam op met 120 man ongeveer. Van Nieuwerkerken waren er 21 socialisten; van Meire 7 rare vogels en van Erpe een groene vogel alleen. Uit Oordegem waren al de atgekookte liberalen opgekomen. Baerdegem, Meldert en Moorsel leverde een contingent van 18 man; Hofstade, Gyssegem en Herdersem te samen een vijftigtal; van de andere gemeenten onzes kantons van Aalst twee of drij eenzame groene vogels.

Doch 't waren de treinen van den namiddag die het gros van 't groene leger zouden aanbrengen.

In de Brusselsche straat verwekten zekere vreemde manifestanten, ergerlijke schandalen. Gelukkig voor hen dat ze aan de klauwen der Politie ontsnapten want zij zouden hunne schennis der openbare zeden duur bekocht hebben.

— Er namen 5 muziken aan den stoet deel, namelijk : de liberale maatschappijen van Erembodegem en Temsche, de groene faufaren van Haeltert, Aspelaere en Denderhautem.

— De liberale reepers van Aalst paradeerden ook in den stoet.

— De Ninovieters waren rooden, groenen en blauwen onder een, enfin 't verbond R. G. B... en de makkers zongen : *Vivan onze De Deyn en hij mag er zijn!*

De vorming van de stoet gebeurde aan het station. Om drie uren kwamen de groenen van Denderhoutem en Haeltert de stad binnen "het barakkenmuziek aan het hoofd."

Onderstaande foto dateert waarschijnlijk uit die periode: wij herkennen achter de "grosse caisse" (de grote trom) herkennen wij duidelijk **Joseph De Niels** (Condies van de Kat - zie verder) en uiterst links van hem - met snor - **Jozef Goubert**. Uiterst recht op de tweede rij menen wij ook al **Adolf Breynaert** - de dirigent - te herkennen.

De foto dateert dan ook meer dan waarschijnlijk uit die periode.



Dit is waarschijnlijk de allereerste foto van het "Doozenmuziek" van Denderhoutem dat later "Groeien en Bloeien" werd.

Een jaar later wordt het " 't Groene muziekkorpske " (25 man sterk) smalend vernoemd in "De Denderbode" van 12 mei en later op 24 juli 1898 maar heeft dan nog geen eigen naam.

Groene betooging.

Zondag 11. hielden de groenen hier eene betooging. 't Was de eerste maal dat het groene muziek of liever de trompetters van 't laatste oordeel, in 't openbaar optraden.

't Groene muziekkorpske was 25 man sterk: 13 Aalstenaars en 12 trompetters van Denderhautem, Haeltert, Herderssem, Erembodegem, enz.

In die tijd ontstonden overal op het Vlaamse platteland muziekverenigingen. De dorpsbewoners konden immers niet naar de symfonische orkesten gaan luisteren zoals in de steden, maar toch hoorden ze graag populaire klassieke deuntjes. Radio en MP3-players bestonden uiteraard nog niet... en dus zat er maar één ding op: zelf muziek maken.

uit "De Denderbode" van 12 mei 1898



"In den Koterhaak" - Oud Dorp - Heldergem

Heldergem. — Zondag laatst deed eene afdeeling van de fanfaren « **Gevaert** » van Denderhoutem een plezietoertje naar Ressegem. De muzikanten hadden zich wel vermaakt en keerden pertig huiswaarts, toen op eens de achterhoede op het onverwachts aangevallen werd, door zes tot acht man in hemdsmouwen en gewapend met stoofdeksels, beirlepels, bezems, lange ijzers, piketten, omtrent de herberg gezegd: In den Koterhaak, te Heldergem.

Verschrikt bij het gezicht der tuigen, waarvan de aanranders zich bedienden, namen de voorsten de vlucht, doch de achtersten konden uit de voeten niet meer geraken en geweldige slagen kwamen op hunne hoofden terecht.

Vier of vijf rolden in de gracht die nevens de baan loopt en de anderen moesten zich met hunne instrumenten verdedigen, wilden zij er nog levend van onder komen.

Vier muzikanten hebben erge kwetsuren aan het hoofd, ook de heer bestuurder ligt met den voorschedel open. Vier muziekstukken zijn erg beschadigd.

Niemand heeft de kwaaddoeners herkend, doch het is te hopen, dat het gerecht ze wel zal weten te vinden.

De bewarende gazetten en bijzonder de klappei van Ninove zullen toch altijd de plicht op de groenen leggen. Wij waarschuwen er onze lezers tegen en zullen ze maar laten voortrazen. Iedereen weet immers dat die zoogezegde katholieken gepatenteerde leugenaars zijn.

*
*
*

Dat muziek niet altijd de zeden verzacht moge blijken uit volgend artikel uit "Klokke Roeland" van 28 mei 1899 over een uitstap van de **Gevaert**-fanfare uit Denderhoutem naar Ressegem.

Ze werd er in Heldergem ter hoogte van de herberg "In den Koterhaak" onverwachts aangevallen "met stoofdeksels, beirlepels, bezems, lange ijzers en piketten" en vier of vijf muzikanten rolden in de gracht en "moesten zich met hunne instrumenten verdedigen wilden zij er nog levend van onder komen" en ook "de heer bestuurder (= Adolf Breynaert) ligt met den voorschedel open" !

Elk jaar op de derde zondag van september was het kermis op de Knipperhoek – de thuisbasis van De Backer - in Lebeke.

De fanfare 'Groeien en bloeien' was er telkens bij en manifesteerde in vier cafés luidruchtig haar aanwezigheid.

Het eerste café was bij de 'Groenen'; daarna gingen ze bij Trezeke Mant, Petrus Perdaens en het laatst bij Gust Raes. Daar werd regelmatig meeting gegeven. De spreker kroop dan op een bierton en sprak vol overtuiging het volk toe, over de slechte toestand van de arbeiders

en over het juk van de rijken. Tot slot zongen alle aanwezigen:

*" 't Moet beteren, 't moet beteren
Dat zingen we hier heel vrij.
't Moet beteren, 't zal beteren
Door de Christene Volkspartij".*



"De Denderbode" van 30 mei 1897 schrijft dat "op het feest van onzen katholieken Werkmanskring zondag 11. de katholieken van Denderhaute vertegenwoordigd waren door 400 man, muziek aan 't hoofd. Het katholiek Fanfaarkorps van Denderhaute telt 60 spelende leden...".

Het "Algemeen Reglement der Katholieke Fanfarenmaatschappij ingericht te Denderhaute onder de zinspreuk 'Moed en Volharding' " werd goedgekeurd en aangenomen in de zitting van 21 juni 1896 onder voorzitterschap van notaris August Van Oudenhove. Omdat de katholieken hun fanfare smalend 't **Groene Muziekkorpske** hadden genoemd doopten de "Doozjen" "Moed & Volharding" al vlug smalend om tot het "**Bokkenmuziek**"



Het eerste lokaal waar "Moed en Volharding" repeteerde was een zaaltje boven het Estaminet van Aloïs Goubert op de Kat.



In een zaaltje boven de Estaminet van Aloïs Goubert op de Kat repeteerde de katholieke fanfare "Moed & Volharding"

Nadien verhuisde hun lokaal achtereenvolgens naar het "Gildenhuis" – de vroegere fabriek van Emile Goubert in de Nieuwstraat - en vervolgens van 1954 tot 1963 naar de zaal Moderna van "Sjakken" (Richard Beeckman). Nadien werd de straat overgestoken en nam de fanfare haar intrek "bij den Broozen" (Cinema Casino) tot 1973.

In 1989 werden 4 klaslokalen van de vroegere (vrije gesubsidieerde) school in de Borrekent aangekocht en verbouwd tot repetitielokaal en verbruikerszaal.



De allereerste foto van de fanfare "**Groeien en Bloeien**" is gedateerd 1906 ter gelegenheid van het Sint Ceciliafeest door fotografie Geerts uit St. Antelincx. Opmerkelijk is dat de foto werd genomen in de voortuin van Dr. Feliciaan Van Oudenhove – de enige "**Roelander**" in het gemeentebestuur van Denderhoutem.



1. WIJNANT Cornelius - Schoonvader van René Heyman.
2. BAEYENS Gustaaf.
3. *niet herkend*.
4. VAN DER STRAETEN Edward - Terlinden.
5. VAN DER HOEVEN Alfons - landbouwer Terlinden.
6. EEMAN Frans - Herberg "In den Barreel" op de Hooghe Weg (nu Ninoofsesteenweg.
7. EEMAN Gustaaf - Vondelen - (de zoon van Frans).
8. DE WITTE Victor - pachter op de Bijloke-hoeve in de Stichelen.
9. *niet herkend*
10. DE SWAEF Joannes - Vondelen.
11. VAN ROSSEN Frans - kleermaker - Molenstraat.
12. **VAN DE BREMPT Kamiel** - metser – lokaalhouder van de **zaal der Democraten op de "Plesj"**.
13. BAEYENS Jozef.
14. *niet herkend*
15. VAN OUDENHOVE Dr. Frans-Felicianus
16. GOUBERT Jozef.
17. DE NIELS Jozef - klompenmaker - beter bekend als "Condies van de Kat"
18. *niet herkend*
19. *niet herkend*
20. DE CONINCK Pieter - broer Leopold.
21. *niet herkend*
22. DE WINTER - EEMAN Albert - bakker en herbergier - Molenstraat.
23. DE PUTTER Jozef.
24. DE SCHRIJVER August - landbouwer - Eigenstraat .
25. DE PAUW Edmond - Eigenstraat.
26. **BREYNAERT Adolf, Erembodegem, dirigent.**
27. DE CREMER August.
28. VAN DER SPEETEN Omer.
29. ROELANDT Rufin - Vondelen.
30. DE CONINCK Leopold – landbouwer - Terlinden.
31. DE WINTER - DE SMET Jules - kleermaker, Dorp - broer Albert.
32. GOUBERT René - Terlinden.
33. FRANCKX - DE PUTTER Joannes-Baptist - Dorp.
34. Petrus VAN DEN ABEELE - de latere drukker – alias "PIPEFAX"
35. VAN DE VELDE Jozef.
36. *niet herkend*
37. DE CONINCK Kamiel - Terlinden (zijn echtgenote Emma De Bodt hertrouwde na Kamiel's overlijden met diens broer Leopold.)
38. VAN DER STRAETEN Albert.
39. DE CREMER Prosper.
40. VAN DER SPEETEN Octaaf (?)
41. *niet herkend*
42. VAN DEN BREMPT Gustaaf
43. EEMAN - DE PRIL August.
44. Jules BUYL - Vondelen.
45. ASSELMAN Petrus - Terlinden.
46. ROELANDT Louis - Vondelen.
47. *niet herkend*
48. VAN DEN BREMPT Frans-Emile (broer van Gustaaf - 42)

De Backer verhuist met zijn gezin naar Brussel

Anno 1898 zat het gezin De Backer financieel aan de grond en de gezondheid van Aloïs ging sterk achteruit. De niet aflatende en niets ontziende hetze tegen zijn partij had hem zwaar getroffen. Al tijdens de verkiezingsstrijd had pastoor Van de Putte een lastercampagne op gang gebracht. De Backer eindigt heel ontgoocheld een niet gedateerde brief aan zijn vriend Petrus Van Schuylenberg, uitgever-drukker van "Klokke Roeland":

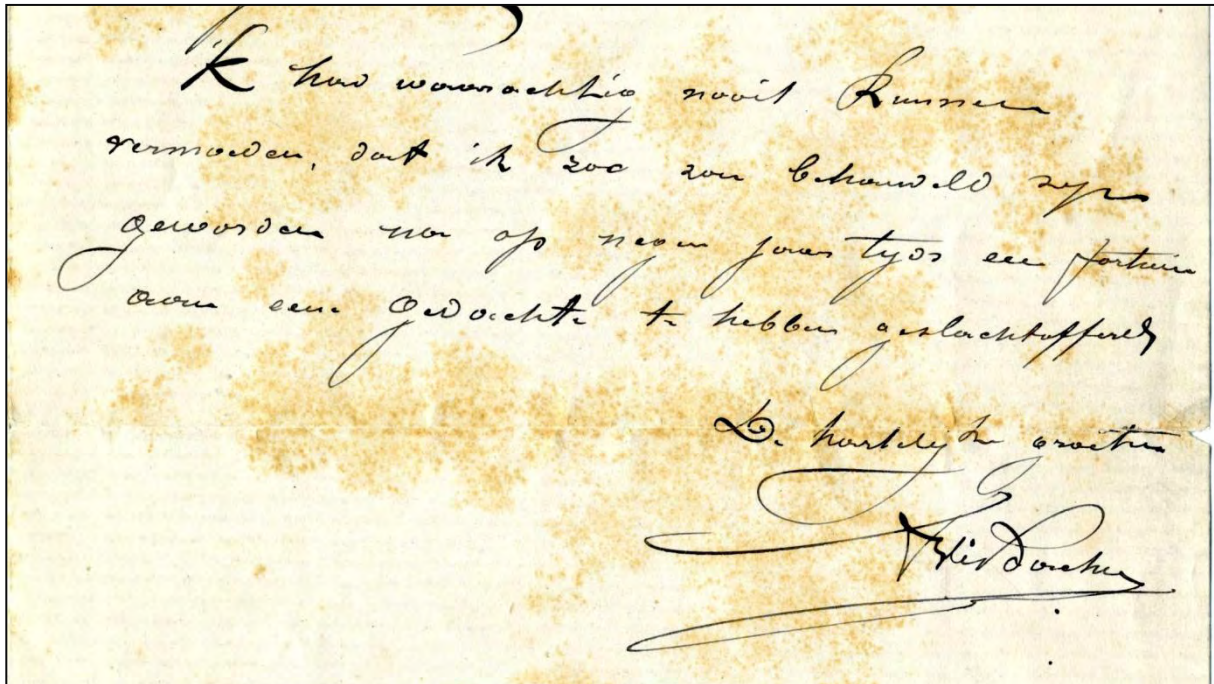

"k had waarachtig nooit kunnen vermoeden, dat ik zoo zou behandeld zijn geworden na op negen jaar tijd een fortuna aan eene gedachte te hebben geslachtofferd."

Documentatiecentrum en Archief voor Daensisme en Hedendaagse Geschiedenis van de Denderstreek (D.A.D.D. vzw)

De aanvallen van Mgr. Stillemans op de daensistische pers in 1895 en 1896 en de bisschoppelijke kritiek op de partij zelf eind 1895, de verguizing van priester Daens hebben De Backer en zijn geestesgenoten, kiezers en sympathisanten zo goed als vogelvrij verklaard. Zij werden bespot en gebroodroofd. Het weekblad "Klokke Roeland" bv. verscheen op 6.575 exemplaren en een los nummer kostte 5 ct maar de oplage - en dus ook de inkomsten - daalden snel.

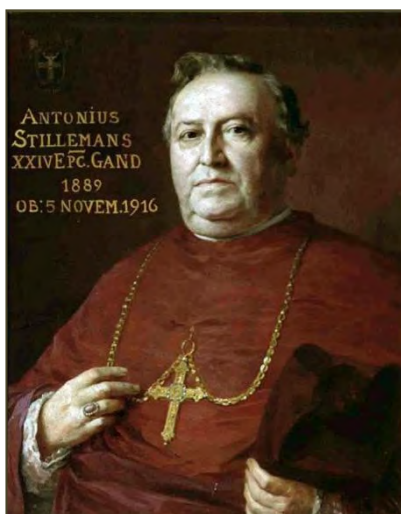

Mgr. Antoon STILLEMANS

In januari 1898 was De Backer hoofdredacteur en Petrus Van Schuylenberg uitgever van 'Klokke Roeland' geworden en midden 1898 werden ze allebei opgenomen in de Raad van Beheer. Meteen had De Backer - die ook een belangrijke aandeelhouder was - zich in een sleutelpositie gebracht en wilde zijn visie op het blad doordrukken. 1898 was ook een beslissend jaar voor het profiel, de politieke oriëntatie van de beweging en van interne conflicten.

De jarenlange conservatieve en klerikale bekrompenheid, tegenwerking en vervolging, en in het bijzonder de verguizing van priester Daens dreven een deel van de aanhang naar fel antiklerikalisme. Het werd aangewakkerd toen Daens zich in mei 1898 - onder druk van zijn bisschop - niet meer kandidaat had gesteld bij de parlamentsverkiezingen en op 3 december als priester werd geschorst door bisschop Stillemans. Steeds luider gingen

onder daensistische prominenten stemmen op voor samenwerking met linkse partijen, temeer daar sommigen direct electoraal succes verwachtten van de op handen zijnde evenredige vertegenwoordiging. De Backer stond echter een autonome partij voor, zonder politieke bindingen met links of rechts. Maar hij pleitte toch voor een gezamenlijke strijd voor evenredige vertegenwoordiging en algemeen enkelvoudig stemrecht. Concreet: de stem van de gewone, onbemiddelde arbeider is evenwaardig aan die van de kasteelheer of rijke industrieel.

Door zijn groot gezin en zijn beroep was De Backer financieel zeer kwetsbaar. Het kapitaal van zijn vrouw en van zijn ouders, dat aanvankelijk de armoede buiten hield, was vlug verteerd.

Laurent Meganck vertelt in zijn *"Mannen van het Houten Geloof"* hoe Mien, den Baard zich ging beklagen bij De Backer over een nog al gepeperde rekening. Mien trok zijn stoute schoenen aan en ging zich beklagen bij De Backer: "Watte," zei Mien, "en ik die zo voor u gestreden heb, ik weet niet hoe ge durft" - "Ja maar", antwoordde De Backer, "ik ben toch advocaat en ik moet toch eens iemand stropen" - "Doe dat dan met iemand anders, maar niet met uw eigen mensen !" - "Ja jongen", zei De Backer, "de Bokken komen bij mij niet, ik moet wel een van de onzen nemen."

Op dinsdag 25 oktober 1898 werd het drukkersgereedschap van *NV Klokke Roeland* bij rechtsmacht openbaar verkocht door deurwaarder Avoux in Ninove. Volgens *La Gazette* was deze verkoop het gevolg van een aantal drukprocessen. In *"Het Recht"* van Planquaert lezen we dat Klokke Roeland stopte "om financiële moeilijkheden".

Van 27 november 1898 tot 16 april 1899 werd *"Klokke Roeland"* vervangen door *"De Klok"*. Ondertitel - Orgaan der Christene Volkspartij - het vignet en gedeeltelijk het motto werden van *"Klokke Roeland"* overgenomen. Het nieuwe blad werd gedrukt op hetzelfde formaat en verscheen op zondag. Qua ideologie lag het volledig in het verlengstuk van *"Klokke Roeland"*. Petrus Van Schuylenberg was tegelijk drukker, uitgever en hoofdredacteur en kreeg steun en journalistieke medewerking van Lambrecht, Planquaert en Du Castillon, die ook in *"Klokke Roeland"* hadden geschreven.

TWEDE JAARGANG, Nr 15	5 CENTIEMEN HET NUMMER.	ZONDAG 9 APRIL 1899.
DE KLOK		
ORGAAN DER CHRISTENE VOLKSPARTIJ.		
<i>Alles voor en door het volk!</i>		DE CHRISTENE DEMOCRATIE zal de redding zijn der volkeren. LEO XIII.
ABONNEMENTSPRIJS vooraf betaalbaar. Een jaar 2,50 fr.; — 6 maanden 1,50 fr.; — 3 maanden 0,80 fr. Men schrijft in bij P. Van Schuylenbergh , uitgever, Kerkeplein, Ninove, en in alle postkantoreen van het land.		ANNONCENPRIJS per drukregel: Gewoneannoncen 0,15; dikwijls herhaalde bij overeenkomst; vonnissen 0,50; reklamen 0,75. Alle briefwisseling, vrachtvrij. Ongeteekende brieven worden geweigerd.

De Backer zinspeelde op 23 april 1899 in het eerste nummer van de herrezen *"Klokke Roeland"* op 'zekere rampen redacteur die zich 't vaderschap van mijn schrijven toeëigende en daarentegen zijne uittreksels en zijne vertalingen aan mij toeschreef'. Hij had zijn medewerking aan de krant niet stopgezet wegens 'verzwakking van moed of overtuiging', niet wegens geldgebrek of uit tijdnoot. Hij beloofde de ware reden van zijn afzijdigheid behandelen in de volgende nummers. Die zijn helaas verdwenen, zodat wij De Backers versie van de feiten niet kunnen achterhalen. In de tweede helft van april 1899 werd het geschil dus bijgelegd. Van Schuylenberg gaf Klokke Roeland opnieuw uit, met volle medewerking van De Backer, echter niet als hoofdredacteur. Tijdens zijn mandaat als volksvertegenwoordiger was zijn inbreng geringer, maar het blad besteedde veel aandacht aan zijn optreden en redevoeringen in de Kamer.



Haast zonder inkomen als advocaat en met een snel dalend oplage van Klokke Roeland ten gevolge de niet aflatende lastercampagne en de dreigingen van pastoor Van de Putte en onderpastoor Van der Linden verhuisde het gezin (6 kinderen werden geboren in Denderhoutem: Elmire °22/2/1891, Paul °19/6/1892, Anna °3/5/1894, Leona °24/5/1895, Jeanne °11/8/1896, Eleonora ° 18/11/1897, Albrecht werd in Sint Joost-ten-Noode geboren op 29/9/1899 en later Felix in Denderhoutem op 8/12/1902) uit materiële nood in 1898 naar Brussel, naar Schaarbeek waar het dezelfde woning betrok als die van Lepold Beun-De Beer, de leider van de daensistische vakbond in Brussel en Zuid-Brabant, met wie hij tussen 1898 en 1901 de daensistische beweging had gevestigd in het arrondissement Brussel (*zie vroeger*).



Het gezin woonde eerst voor korte tijd op de wijk Helmet en verhuisde later naar de Haachtse Steenweg 80 in het smalle winkeltje dat geprangd zat tussen het complex van de «*Dames de Marie*» en het grote hoekhuis van de Haachtse Steenweg en de Overloedstraat. De Backer dreef er een handel in boter, eieren en linnen. Het zijn bittere en harde jaren geweest voor De Backer, die zich uitsloofde voor zijn handel, regelmatig ziek werd en bedrijvig was om de christen

democratie in Brabant te propageren.

Bovendien moet het geen lachertje voor hem zijn geweest om op een met de normen van toen verre afstand te moeten leven van de plaats waar hij met de gebroeders Daens en anderen de Christene Volkspartij had gesticht.

Denderhautem. — De kiezing van Denderhautem laat de zaak lijk ze vroeger was ; vijf uit-tredende leden : 2 Roelanders en 3 Woestisten. Dezelfde zijn herkozen.
 Wij mogen Ons Heere loven en danken ; wanneer wij het in alle drij de missen hoorden donderen en bliksemen op die vijanden van godsdienst, orde en samenleving, gaven we ons geen honderd stemmen.
 Ons volk begint vast in den schoen te zitten.
 Nog nooit was de drukking schandiger en het misbruik van zedelijken invloed meer tergend.

Uit Klokke Roeland - 22 oktober 1899

tanieken Hof. Elk weet het: De Backer was een man van groot verstand en buitengewone wilskracht; elke zondag maakte hij propaganda in Brabant en gaf er 2 à 3 meetings.

Geheel de week liep en zorgde hij voor zijn familie door de handel en magazijn van Boter, Eiers en Lijnwaad; eilaas! Wederom werd hij ondermijnd, stap voor stap, en ging gedurig ten achteren ...

Waarom zou ik zwijgen over hetgeen de Aanvoeders afgezien hebben met de Democratie! Te dien tijde, ik ging meermaals bij M. De Backer, men kon er de angst en 't verdriet met de handen pakken. Advocaat De Backer had niets meer; ik kon er nog wat tegen en stond in voor al de kosten van de Kiezing. »

Over die tijd vertelt Pieter Daens:

«Advocaat De Backer, die kloekmoedige ziel, een der beste redenaars van Vlaanderen, vervolgd en gebroodroofd gelijk priester Daens, in de gemeentekiezing afgestemd als raadsheer van zijn geboortedorp, beschadigd en beschandigd op alle manieren; de wens zijner vijanden was voldaan; hij had Denderhoutem moeten verlaten en was naar Brussel gaan wonen, met zijn huisgezin, op de Haachtse Steenweg, de straat boven de Bot-



Omdat het zowel priester Daens als de familie De Backer financieel erg slecht ging, werd voor de verkiezingen tussen hen beide overeengekomen elkaar te steunen indien één van hen niet verkozen zou worden. De financiële overeenkomst Daens-De Backer bood een oplossing voor de twee verarmde families: De Backer zou een tijdlang zijn wedde van parlementslid (4.000 Fr per jaar) delen met priester Daens mocht deze laatste te Brussel, tegen de verwachtingen in, toch niet verkozen geraken. Op die manier zou Adolf Daens, niet meer verkozen in 1898, ook niet langer afhankelijk zijn van het slinkende fortuintje van zijn broer Pieter. Die overeenkomst is de uitdrukking van de op materieel vlak uitzichtloze toestand waarin de meest daensistische eerste-planfiguren zich bevinden. Adolf Daens bezit functie noch inkolmen en Aloïs De Backer is volkomen verarmd na de bisschoppelijke veroordeling van Klokke Roeland en na de feitelijke mislukking van zijn kleine handel in Schaarbeek. De financiële overeenkomst moest slechts tot 1902 worden nageleefd aangezien Adolf Daens reeds in 1902 in Brussel verkozen wordt.

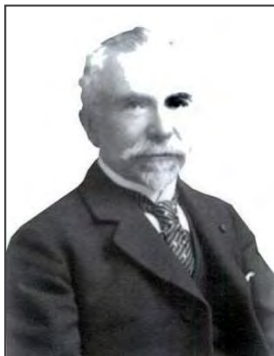

Arthur VANDER LINDEN

De Backer trad in 1900 tegen hetzelfde viertal in het politieke strijdperk als in 1898 toen hij niet verkozen raakte: **Charles Woeste, Louis de Sadeleer** (zie eerder), **Arthur Vander Linden** en **Léon de Béthune**.

Binnen de Oost-Vlaamse politieke arena maakte **Arthur Vander Linden** (°1859 - zoon van een gefortuneerde hereboer uit Goferdinge en landbouwingenieur geworden aan de Leuvense universiteit) deel uit van de katholieke familie die op het einde van de 19de en het begin van de 20ste eeuw een sterke invloed uitoefende op het politiek leven in België. De man spitste zich toe op een beperkt aantal welomlijnde thema's en maakte vooral naam als één van de tenoren in de provinciale landbouwpolitiek. (*dixit Jasmien Van Daele in De Fonteynen van de Oranjeberg*)



Baron Léon de BÉTHUNE



Het ouderlijk kasteel van Overhamme in 1904.

Baron Léon de Bethune (1864-1907) was het derde van de zeven kinderen van senator Paul de Bethune. Hij promoveerde aan de Katholieke Universiteit Leuven eerst tot doctor in de wijsbegeerte en letteren (1884) en later doctor in de rechten (1886).

Einde jaren 1880 kwam hij permanent in het ouderlijk kasteel van Overhamme in Aalst wonen. In 1895 werd hij gemeenteraadslid van Aalst en in 1896 schepen van deze stad, een ambt dat hij uitoefende tot aan zijn dood. In 1898 werd hij verkozen tot katholiek volksvertegenwoordiger voor het arrondissement Aalst. Hij was oerconservatief katholiek, de raadsman in missieaangelegenheden van Leopold II en eveneens secretaris van de Hoge Raad van de Onafhankelijke Kongostaat. In die hoedanigheid bevorderde hij de katholieke missie en de economische ontsluiting.

Petrus Daens – “gazetschrijver” – stond nu tweede op de lijst van de Christen Democraten gevolgd door **Fritz Lebon** – “handelaar-bakker Sottegem” .

In Zottegem werd op 18 februari 1900 bij Aloïs Brunfaut een kantonale bond van de partij opgericht op een vergadering voorgezeten door Petrus Van Schuylenbergh. Via die bond wou de Christene Volkspartij haar gedachtengoed verspreiden in het conservatief katholieke Zottegem "dat alleen “De Beiaard” te lezen kreeg” – *Klokke Roeland 11 februari 1900.*

Op de vierde plaats stond **Petrus Van Schuylenbergh** – “drukker-uitgever Ninove” die tot de vroege kern van “De Roelanders” behoorde. Hij had de stiel geleerd bij Pieter Daens en werd in 1898 in Ninove drukker-uitgever van “Klokke Roeland”. In 1901 verhuisde hij van Ninove naar Aalst en werd



VAN SCHUYLENBERGH P.

als drukker-uitgever een concurrent van Clemens Van de Putte maar ook van zijn partijgenoot Pieter Daens. Toen in 1904 volksvertegenwoordiger Aloïs De Backer stierf, volgde niet Petrus Van Schuylenbergh hem op maar Pieter Daens. In 1905 verliet hij het Daensisme en werd de centrale figuur van het katholiek syndicalisme in het arrondissement Aalst. Van 1919 tot 1946 was hij vlaamsgezind volksvertegenwoordiger voor de katholieken.

Priester Daens somt in het "*Land van Aalst*" van 20 mei 1900 nogmaals de verschillende programmapunten van de Christene Volkspartij op en verwijst hierbij herhaaldelijk naar de Encycliek *Rerum Novarum* waarop het partijprogramma steunt maar ook "*de rechtzinnige en volledige toepassing der GELIJKHEIDSWET. Onze leuze blijft: "In VLAANDEREN VLAAMSCH"*".

De Christene Volkspartij.

Heel 't Programma der Christene Volkspartij ligt besloten in een woord van Paus Leo XIII: "rechtvaardig dat de vruchten des arbeids behooren aan de Arbeiders." (Encycliek Rerum Novarum).

Het onrecht, de wanorde en 't gevaar der Maatschappij bestaat in de opstapeling van rijkdommen die de volksellende als noodlottig gevolg heeft.

Die opstapelaars leven, zonder werken, van den Arbeid van anderen, en dat is de kwaal van 't Kapitalismus.

De Arbeider is zijn loon waardig, want Christus in zijn Evangelie; zijn loon, dat wil zeggen alles wat hij van noode heeft om betamelijk te leven.

Wij vragen dus dat de Arbeider met een redelijk en gematigd werk genoeg zou winnen om zijn leven met vrouw en kinderen; dat hij zijn brood voor zijn HEDEN EN MORGEN, bijg. dat hij verzekerd zij tegen rampen en ongevallen, ziekten en ouderdom.

HET PENSIOEN VAN DEN OUDEN ARBEIDER, die treffelijk gedurende zijn leven heeft gewerkt, moet DOOR DEN STAAT vergund worden, niet als aalmoezenaar als een heilig recht.

De Landbouw, voornaamste bron van nationalen rijkdom en welvaart, moet EERST EN VOORAL door den Staat worden beschermd.

De boerderij kwijnt en sterft, omdat de winsten des landbouws steeds verminderen en dat de lasten dezelve blijven of zelfs verzwaren.

De grondlasten moeten dus verlicht worden ten voordeele van den Boer, de kleine eigendom ontlast, en 't landbouwcrediet ingericht naar 't voorbeeld van Duitschland.

Op die wijze alleen zal de schromelijke hypotheekschuld, (meer dan duizend millioen franken), die al de kleine grondeigendommen verslindt, kunnen verdwijnen.

Al de lasten mogen niet blijven wegen op den eigendom; de roerende fortuin, (aktiën, beurs'onsden enz.) die in België tot meer dan 16 milliards franken beloopt, moet haar billijk deel van lasten dragen; 't is niet de nooddrift van 't Volk, maar de OVERVLOED DER RIJKEN die moet de last worden, en daarin bestaat de rechtvaardige en christelijke KLIMMEND EELASTING.

Onze nationale produkten, — Hop, Beer, Vlas, enz. — moeten, gelijk in andere Landen, beschermd worden, maar niet averechts, zooals het nu gaat met onze inlandsche hop.

De pachten moeten geregeld worden door VRIJE BOERENBONDEN, samengesteld uit eigenaars, pachters en werklieden; en in evenredigheid gebracht met den prijs der landproducten; want, volgens 't woord van den Apostel Paulus, 't is recht dat de ARMAN EERST EN VOORAL LEVE VAN DE VRUCHTEN ZIJNE ARBEIDS.

Door zulke middelen zal de boerderij herbloeien, te samen met den handel en de nijverheid der Burgerij.

De onwetendheid zijnde de bron van alle wettelijke en zedelijke ellende, moet het Volk onderwezen worden. Derhalve, bij alle beschaafde natien der wereld, wordt de LEERPLICHT eene Grondwet van den Staat.

Maar de vrijheid van geweten, het godsdienstig gevoel van Ouders en Kinderen, mag in geener wijze gekrenkt worden.

Daarom, nevens de Leerplicht of VERPLICHT ONDERWIJS vereischt de Christene Volkspartij de VRIJE SCHOOL, zooals nu in Holland, dank aan den Katholieken Priester Dr Schaepman, die in de Kamer zetelt, die SCHOOLWET is gestemd.

Wat de KRIGSOESTIE betreft, de Christene Volkspartij eischt twee zaken:

- 1^o VERMINDERING van krijgslasten, en vooral merkelijke verkorting van diensttijd;
- 2^o GELIJKHEID van alle Belgen in 't dragen van die lasten, en bijg. afschaffing der plaatsvervangung, in zoverre als zij een VOORRECHT is van 't geld.

De gekozene Christene Democraten verbinden zich tegen 't OORLOGSBUDJET te stemmen, zoolang die twee billijke eischen niet voldaan worden.

Op TAAFGEBIED vragen wij de rechtzinnige en volledige toepassing der GELIJKHEIDSWET die in de Kamer met bijna eenparige stemmen door al de Partijen is gestemd. Onze leus blijft: IN VLAANDEREN VLAAMSCH.

Op POLITIEK GEBIED vragen wij de rechtvaardigheid en de gelijkheid van alle Belgen.

Rechtvaardigheid door het Evenredig Stelsel. Elk het zijne, elke Partij vertegenwoordigd volgens hare getalsterkte.

Gelijkheid door 't invoeren van 't eenvoudige algemeen stemrecht: Eén man, één stem.

De Christene Volkspartij is uit ter harte gehoorzaam aan de Kerkelijke Overheid, in alles wat den Godsdienst aangaat; maar zij eischt hare volledige vrijheid op stoffelijk en politiek gebied.

De Christene Volkspartij is eigenlijk geene politieke Partij, maar eene SOCIALE PARTIJ die de hervorming der Maatschappij betracht volgens de Wet van 't Evangelie, die besloten ligt in rechtvaardigheid, broederlijkheid en verdraagzaamheid.

Kiezers.

Zoo gij dat heilzaam en christene Programma aankleeft, en te samen met ons wilt werken tot het opbouwen der nieuwe Maatschappij, waarvan de Paus spreekt, waar de Rechtvaardigheid zal heerschen en de Vrede bloeien, kiest dan voor de lijst der Christene Volkspartij.

PRIESTER DAENS.

Hoe moet men stemmen?

Enkel het wit bolleken zwart maken, in het vierkantje dat boven de namen der Christen Democraten staat. Niet naar de zijanten gezien, een enkel dopken en alles is klaar.

De Kandidaten voor 't Arrondissement Aalst zijn:

AL. DE BACKER, advocaat.

P. DAENS, gazetschrijver.

FR. LEBON, handelaar en bakker, Sottegem.

P. V. SCHUYLENBERGH, drukk.-uitg. Ninove.

Noteer de 2 verduidelijkingen onderaan:

1. de christene volkspartij gehoorzaamt de kerkelijke overheid in alles wat de godsdienst aangaat maar *“zij eischt haar totale vrijheid op stoffelijk en politiek gebied”* en
2. *“De christene volkspartij is geene politieke partij maar ene sociale partij ... volgens de wet van het evangelie die besloten ligt in rechtvaardigheid, broederlijkheid en verdraagzaamheid”*).

Als dat geen uitgestoken hand was...

UIT DENDERHAUTEM. — Rondgehaald voor het gelukken der kiezing en de uitroeiing van dwang en onrechtveerdigheid	2,31
Opdat men hier wat meer den Priester-Daens penning zou gedenken	0,10
(Vossel) De Woesten maakten feest in ons gehucht, — men pakt ze nu al met de vlucht	0,10
Het ging er nog al redelijk wel, Want meester Cies regleert het spel	0,10
Weet gij het niet, 't is 'ne groote landheer Madame Vosselaars geweld weet het even- zeer	0,10
Madame, met haar breeden rug en kort gerokt Moest mee of ze blij was of gebokt	0,10
En dansen achter 't muziek op straat Want meester Cies die gaf de maat	0,10

De verkiezingsstrijd verliep, in de maanden voorafgaande aan de verkiezing en zeker in Denderhoutem, zeer bitsig en op het scherp van de snee. Enkele kempaantjes van de *“bewarenden”* waren er zo zeker van dat De Backer niet verkozen zou geraken en dat *“zekere voorname heer, zijn onvermoeibare bespotter, al 30 ellen zwart lint had gekocht”* en zij *“vooraf zelfs al een doodskist en rouwkleren hadden gekocht”* om De Backer na zijn verwachte nederlaag ten grave te dragen.

uit *Klokke Roeland* - 01 oktober 1899

Immers, wie zag niet dat de katholieke partij haar kenmerk (criterium), den godsdienst, verwisselde voor een kenmerk van gansch anderen aard : den **gouddienst**.
Wij zegden het meermaals, het kan niet genoeg worden herhaald : **drij-en-twintig kamerleden der rechterzijde** of zoogezegde katholieke partij, zetelen als steunpilaren der **Kerk**, werden gerugsteund door de **geestelijkheid van België**, van op den stoel der **waarheid aanbevolen**. **EN GAAN NOOIT TER KERKE** — de officiële **Te Deums uitgezonderd**.

De Backer is ook niet mals voor de door de Katholieke Partij tentoongestelde hypocrisie: zij verwijt de Christen-democraten geen goede katholieken te zijn maar vergeten voor hun eigen deur te vegen: 23 kamerleden van de rechterzijde zetelen als steunpilaren van het kerkelijk instituut in België maar *“gaan zelf nooit ter kerke – de officiële Te Deums uitgezonderd”*

uit *Klokke Roeland* 11 nov 1899

Niettegenstaande het donderen en bliksemen vanop de kansel verwijt ook De Backer in de laatste editie van *“Klokke Roeland”* vóór de verkiezingen van 27 mei naar de Paus van Rome *“die de aandacht van de christene wereld inriep op den ongelukkigen toestand van een deel van het volk”*.

Hij neemt wel duidelijk afstand van het opkomende socialisme. Later zou hij – in tegenstelling tot priester Daens - als volksvertegenwoordiger nooit met de socialisten meestemmen maar zich altijd wijselijk onthouden.

Vervolgens richt hij zich tot de kiezers van het Land van Aalst:

“Het tijdstip dat gij heden beleeft is plechtig. ‘ Herinnert u welke moeite het kost om de rechten waar een volk aanspraak mag op maken stuk voor stuk, brokje voor brokje, uit de handen te krijgen van de oude bewarende partijen die zoo lang alleen de baas hebben gespeeld.”...

“Niets zal de vooruitgang van het socialismus tegenhouden als de misbruiken, waaraan het zijn bestaan te danken heeft, niet tot den laatsten wortel worden uitgeroeid”....

“De twintigste eeuw zal de eeuw zijn van het volk. Er valt te kiezen tussen twee kansen: blijven de oude partijen aan 't bewind het socialismus zal zegevieren. Vertrouwt men de bestemming van het

land toe aan de kristene democratie... de misbruiken die bestaan in het belastingstelsel, in den krijgsdienst, in het toekennen van ambten en plaatsen enz..., zullen met vaste hand krachtdadig, ras en spoedig worden uitgeroeid."

Op het allerlaatste ogenblik, vóór het verschijnen van het verkiezingsnummer van "Klokke Roeland", last De Backer nog een antwoord in op de verkiezingspamfletten van de "behoudsgezinden" die de Christene democraten verwijten "niets stelligs" - lees niets praktisch - te zullen kunnen realiseren. Het valt op dat de drukker de tekst in een kleiner lettertype moet zetten dan het gebruikelijke om De Backers antwoord toch nog geplaatst te krijgen op de reeds drukklare frontpagina. De Backer dient de "behoudsgezinden" van antwoord dat zij al "zestien jaar lang eene ontzaggelijke meerderheid in de kamer hadden en niks stelligs deden."
(In 1898 bezetten de katholieken 112 van de 152 zetels in de Kamer!)

Daar tegenover verbindt De Backer zich formeel tegenover zijn kiezers "**van Vlaamsch te spreken in onze wetgevende kamer**" (een belofte die hij tijdens de periode dat hij in het halfroond zetelde haast nooit heeft gebroken) en al het mogelijke te doen om nog 9 andere concrete programmapunten te realiseren waaronder "*één man één stem*" – het algemeen eenvoudig stemrecht dat wij nu kennen - en "*van de (francofone) fils à papa in ambten, bedieningen en plaatsen niet altijd den voorrang te geven op kundige boeren en werkmans zonen*".

Stellige verbintenissen.

<p>1. Van Vlaamsch te spreken in onze wetgevende Kamer.</p> <p>2. Van de verslagen der Kamer terug te brengen op den vroegere prijs ; (opdat het volk kunne oordeelen of zijne lastdragers daar STELLIG OF NIET STELLIG te werke gaan.)</p> <p>3. Van de evenredige vertegenwoordiging met EEN man EEN stem te doen toepassen op gemeenten, provincie, en openbare besturen. (Iets wat Bethune niet wil, omdat er niet meer te TRIPOTEEREN valt in de lijsten).</p> <p>4. Van de wet op de margarine onmiddellijk door te drijven. (Iets waarop De Bruyn de portefeuille van minister verloor).</p> <p>5. Van de TWEESTUIVERS-pensioenwet te doen hervormen en daartoe de legeruitgaven te besnoeien. (Iets wat Woeste niet wil, omdat zijn twee zonen en twee zwagers in den legerkaas zitten.)</p> <p>6. Van de ontlasting te eischen op sulker en alcohol verwerkt in onze fruiten. (Iets wat de actionarissen der maatschappij Cocqueril, die in de Kamer zetelen tegenwerken uit hoofde van dit dubbel vervoer).</p>	<p>7. Van den aftoep der hypothecaire schulden door den Staat in bespreking te brengen, en de middelen daartoe aan te wijzen. (Iets wat de groote geldschietters binnen en buiten de Kamer niet aannemen om hunnen cof-frefort niet te mishagen).</p> <p>8. Van de feodale jachtwet grondig te doen herzien, en de strafwet nopens 't jachtrecht te wijzigen, zoodanig dat 'nen mensch hooger geschat worde dan 'nen haas of patrijs. (Iets wat de reebok-, vossen-, konijnen- en fantsanteninvoerders weerom niet willen).</p> <p>9. Van de artikels 1763 tot 1778 van 't burgerlijk wetboek te herzien, zoodanig dat de pachter geniete van de verbeteringen toegebracht — in blijvende waarde — aan de gehuurde panden. (Iets wat de grooten nu niet willen — tot hun eigen schade, en tot deze van den pachter — en wat een onschatbaar nadeel berokkent aan de openbare gestichten).</p> <p>10. Van de FILS A PAPA in ambten bedieningen en plaatsen niet altijd den voorrang te geven op kundige boeren en werkmans zonen.</p>
---	--

Uit de frontpagina van "Klokke Roeland" van 27 mei 1900

DE DENDERBODE.

Vrij onafhankelijk volksgezind orgaan van de Stad en 't Arrondissement van Aalst

GODSDIENST, HUISGEZIN, EIGENDOM.

Dit blad verschijnt den Woensdag en Zaterdag van iedere week, onder dagteekening van den volgenden dag. — De prijs ervan is: tweemaal ter week voor de Stad 5 frank; met de Post verzonden 6 frank 's jaars, fr. 3-25 voor zes maanden; fr. 1-75 voor drije maanden, voorop te betalen. — De inschrijving eindigt met 31 December. — De onkosten der kwitantien door de Post ontvangen zijn ten laste van den schuldenaar.

Men schrijft in bij C. Van de Putte-Goossens, Korte Zoutstraat, N. 31, en in alle Postkantoren des Lands.



Calque suum.

VADERLAND, TAAL, VRIJHEID.

Per drukregel, Gewone 15 centiemmen; Reklamen fr. 1,00; Vonnisse op 3^e bladzijde 50 centiemmen. — Dikwijls te herhalen bekendmakingen bij accoord. — Niet opgenomen handschriften worden niet teruggestuurd. — Heeren notarissen moeten hunne inzendingen doen, uiterlijk tegen den dijnstag en vrijdag in den voormiddag.

Voor de advertentiën uit vreemde landen zich te wenden ten Bureau van dit blad.

Aalst, 2 Juni 1900.

CANTON VAN AALST.

Algemeene uitslag ^{DER} wetgevende kiezingen VAN 27 MEI 1900.

Provincie Oost-Vlaanderen.

SENAAT. — Arrondissement Oudenaarde-Aalst.

Catholieken : — Kiescijfer. 50,300. Gekozen, werkende leden MM. Van Vrecken en Rsepsaet; plaatsvervanger: M. Eug. de Kerchove d'Exaerde.

Liberalen. — Kiescijfer 25,896. Gekozen: werkend lid, M. Verbrugghen, notaris, plaatsvervanger M. Bernaeyge.

VOLKSKAMER. — Arrondissement Aalst.

Canton Aalst.

Kiescijfers. — Catholieken, stemmen op lijst 9751; op naam 1270 — 11,021
Groene socialisten, " " " 3770; " 561 — 4331
Roode socialisten, " " " 910; " 19 — 929
Liberalen, " " " 2778; " 38 — 2816

Voorkeurstemmen. — 1^o Als werkend lid: MM. Woeste 222, De Sadeleer 221, Bethune 737, Van der Linden 90; 2^o Als plaatsvervanger: MM. Van der Linden 16, Bethune 55, De Sadeleer 31, Woeste 26.

Voorkeurstemmen. — Als 1^o werkend lid: MM. De Backer 475, Daens 76, Lebon 2, Van Schuylenbergh 8; 2^o Als plaatsvervanger Van Schuylenbergh 3.

Voorkeurstemmen: MM. Clerebaut 6, Praet 6, Van den Hoven 1, Bocqué 8.
Voorkeurstemmen: MM. Galle 32, Van Impe 6.

Canton Ninove.

Kiescijfers. — Catholieken, stemmen op lijst 5479; op naam 710 — 6189
Groene socialisten, " " " 2507; " 312 — 2819
Roode socialisten, " " " 551; " 31 — 582
Liberalen, " " " 793; " 34 — 827

Voorkeurstemmen. — 1^o Als werkend lid: MM. Woeste 308, De Sadeleer 113, Bethune 74, Vander Linden 215; 2^o Als plaatsvervanger: MM. Vander Linden 9, Bethune 3, De Sadeleer 4, Woeste 11.

Voorkeurstemmen. — 1^o Als werkend lid: MM. De Backer 303, Daens 9
2^o Als plaatsvervanger: Van Schuylenbergh 2.

Voorkeurstemmen. — Als werkend lid: MM. Clerebaut 5, Praet 23, Van den Hoven 2, Bocqué 4.

Voorkeurstemmen. — MM. Galle 21, Van Impe 13.

Canton Geerardsbergen.

Kiescijfers. — Catholieken, stemmen op lijst 4288; op naam 1264 — 5552
Groene socialisten, " " " 465; " 11 — 476
Roode socialisten, " " " 1421; " 38 — 1459
Liberalen, " " " 1562; " 16 — 1578

Voorkeurstemmen. — 1^o Als werkend lid: MM. Woeste 164, De Sadeleer 10, Iethune 9, Van der Linden 1081; 2^o Als plaatsvervanger: MM. Van der Linden 77, Iethune 3, De Sadeleer 1, Woeste 17.

Voorkeurstemmen. — Als werkend lid: MM. De Backer 7, Daens 2, Lebon 2

Voorkeurstemmen. — 1^o Als werkend lid: MM. Clerebaut 9, Praet 1, Van den Hoven 27, Bocqué 1; 2^o Als plaatsvervanger: Van den Hoven 9.

Voorkeurstemmen. — MM. Galle 15, Van Impe 1.

Canton Herzele.

Kiescijfers. — Catholieken, stemmen op lijst 5162; op naam 928 — 6090
Groene socialisten, " " " 1617; " 354 — 1971
Roode socialisten, " " " 137; " 6 — 143
Liberalen, " " " 1390; " 22 — 1412

Voorkeurstemmen. — 1^o Als werkend lid: MM. Woeste 132, De Sadeleer 473, Iethune 116, Vander Linden 207; 2^o Als plaatsvervanger: MM. Vander Linden 16, Iethune 5, De Sadeleer 8, Woeste 6.

Voorkeurstemmen. — 1^o Als werkend lid: MM. De Backer 314, Daens 38, Lebon 2; 2^o Als plaatsvervanger: Van Schuylenbergh 1, Lebon 1.

Voorkeurstemmen. — 1^o Als werkend lid: MM. Clerebaut 1, Praet 3, Bocqué 2; 2^o Als plaatsvervanger: MM. Bocqué 2, Van den Hoven 1.

Voorkeurstemmen. — MM. Galle 22, Van Impe 6.

Canton Sottegem.

Kiescijfers. — Catholieken, stemmen op lijst 3934; op naam 553 — 4487
Groene socialisten, " " " 948; " 122 — 1070
Roode socialisten, " " " 72; " 2 — 74
Liberalen, " " " 797; " 21 — 818

Voorkeurstemmen. — 1^o Als werkend lid: MM. Woeste 278, De Sadeleer 42, Bethune 62, Vander Linden 171; 2^o Als plaatsvervanger: MM. Vander Linden 14, De Sadeleer 3, Woeste 18.

Voorkeurstemmen. — 1^o Als werkend lid: MM. De Backer 51, Daens 9, Lebon 62; 2^o Als plaatsvervanger: Lebon 9.

Voorkeurstemmen. — MM. Galle 20, Van Impe 1.

ALGEMEENE RECAPITULATIE.

MM. Woeste lijststemmen 28614; op naam 1104 gekozen.
De Sadeleer " " " 859 "
Bethune " " " 998 "
Vander Linden " " " 1764 "

Totaal op naam 4725
Lijststemmen 28614

Kiescijfer der catholieken 33,339 stemmen.

De heer Vander Linden is verkozen als plaatsvervanger.

MM. De Backer lijststemmen: 9357 op naam 1150 gekozen,
Daens " " " 134 "
Lebon " " " 68 "
Van Schuylenbergh " " " 8 "

Totaal op naam 1360
Lijststemmen 9357

Kiescijfer der groene socialisten 10,717 stemmen.

De heer Van Schuylenbergh is verkozen als plaatsvervanger.

MM. Clerebaut lijststemmen 3091 op naam 21
Praet " " " 34 "
Van den Hoven " " " 30 "
Bocqué " " " 13 "

Totaal op naam 98
Lijststemmen 3091

Kiescijfer der roode socialisten 3189 stemmen.

MM. Galle lijststemmen 7320 op naam 110
Van Impe " " " 000 "

Totaal op naam 110
Lijststemmen 7320

Kiescijfer der liberalen 7430 stemmen.

Men kent het verloop van de verkiezingen: De Backer werd te Aalst verkozen, maar priester Daens miste nipt de verkiezing te Brussel. De Backer heeft zich aan de vooraf gemaakte financiële overeenkomst zijn parlementaire vergoeding te delen met priester Daens gehouden tot Adolf Daens weer in het Parlement kwam in mei 1902.

Wat men over die episode van het Daensisme ook moge beweren, de partij heeft in die dagen opties genomen en een richting geduid, die de basis hadden moeten zijn voor haar beslissende doorbraak in Vlaanderen.

Volgens De Denderbode (31/5/1900) dankte De Backer zijn verkiezing vooral aan *“een groot getal liberalen en socialisten die de liberale candidatuur van ons Amourke Galle ongenegen waren, de eenen uit nijdigheid en afgunst, de anderen uit wraak.”*

<p style="text-align: center;">* *</p> <p>De Volkskamer zal thans samege- steld zijn uit :</p>	
85	catholicken
33	liberalen
33	socialisten
1	groene democraat.
<hr style="width: 10%; margin: 0 auto;"/>	
<p>152 leden te samen</p>	
<p>en dus 67 tegen 85. De groene democraat De Backer moet onbetwistbaar bij de oppositie worden gerekend ; immers se-</p>	

uit De Denderbode van 31 mei 1900

De Christen-democraten haalden 9.357 lijststemmen, De Backer haalde 1.150 voorkeurstemmen, Pieter Daens 134, Lebon 68 en Van Schuylenbergh 8 = totaal 10.717.

De Katholicken haalden 28.614 lijststemmen, Van der Linden haalde de meeste voorkeurstemmen maar raakte op de vierde plaats niet verkozen. Woeste haalde 1.104 voorkeurstemmen, de Béthune 998 en de Sadeleer met het kleinste aantal voorkeurstemmen 859 werden alle drie verkozen = totaal 33.339.

De socialisten haalden 3.189 stemmen en de liberalen: 7430.

Als boegbeeld van de Roelanders-Daensisten werd De Backer door vele mensen van de Lebeke vereerd. Laurent Meganck schrijft hierover dat wanneer het nieuws van De Backers verkiezing voor de Kamer de Lebeke bereikte zijn aanhangers een ereboog - 'nen arc' - aan het hofgat van de boerderij van vader Fernand optrokken. Er werd gedanst en gezongen tot 's avonds laat:

*En onzen Bakker is ne man
Die in de Kamer zitten kan
Tèrère boem tiejee
Tèrère boem tiejee*

Hoe de verkiezing van De Backer in Denderhoutem werd onthaald en gevierd lezen wij in een lezersbrief *“Uit Denderhautem”* onder pseudoniem *Jan Rechduit* aan de redactie van *“Klokke Roeland”* verschenen in de editie van 3 juni 1900 Uiteraard verdeelde zijn verkiezing het dorp in voor- en tegenstanders: op weg naar Terlinden – het muziek op kop – werd de stoet uitgejouwd *“door de loonslaven op den boomgaard van een bewarende fabrikant”*. Wat weinigen weten is dat op de gewezen – cinema- en balzaal *“Casino”* ooit een textiel fabriek stond. Joseph Souffriau – alias *“Den Broozen”* – en zijn vrouw *“Miet”* Van Ravensteyn (die hij had leren kennen tijdens de Eerste

Bedanking.

Vrienden Kiezers,

Van herte dank ik u voor het aanzienlijk getal stemmen, dat gij zondag op mijnen naam hebt uitgebracht.

De taak welke gij op mijne schouders hebt gelegd, is niet gemakkelijk; doch ik zal mijn best doen, om uw vertrouwen meer en meer te winnen en waardig te blijven.

Ik mag ook de koene strijders niet vergeten, die mij zoo trouw ter zijde hebben gestaan, vooral mijne medekandidaten de heeren Daens, Lebon en Van Schuylenbergh, die zooveel hebben gedaan tot het bekomen van de zegepraal.

Met zulke mannen is de toekomst aan ons.

Dank dus, vrienden, en weer vooruit !

A. DE BACKER.

De Backer dankt zijn kiezers in Klokke Roeland 3 juni 1900

Wereldoorlog in een hospitaal in Engeland) kochten de vroegere textielfabriek in de Terlindenstraat met de bijhorende boomgaard (die tot aan de nu overwelfde beek liep) om er "kloefen" (klompen) te maken samen met zijn broer Oscar. De fabriek werd in 1934 afgebroken om plaats te maken voor de Casino - een café met annex cinema- en balzaal en op de boomgaard kwam " 't schoenfabriek van Kaar".

De Backer zette zijn volgers aan kalm te blijven en besloot schouderophalend wijselijk: "de aanstokers zullen er later misschien zelf spijt van hebben!"

<p style="text-align: center;">Uit Denderhautem.</p> <p style="text-align: center;">Heer Opsteller,</p> <p>Gij zult misschien benieuwd zijn te weten, hoe het hier afgelopen is, met de feesting ter eere van onzen gevierden advocaat De Backer, ter gelegenheid zijner verkiezing als volksvertegenwoordiger.</p> <p>Geen twijfel want gij ook weet toch met wat razernij zekere tegenstrevers onzer gemeente bezielde zijn en hierom hebt gij waarschijnlijk onheilenvreesd.</p> <p>Goddank, alles is rustig afgelopen, dank aan het taalgeduld onzer mannen.</p> <p>Twee dagen hebben wij lustig gevierd. Maandag was het een echte feestdag. Welke zee van volk om dien koenen kamper, die reeds negen jaren geleden en gestreden heeft voor de zaak der minderen, te komen verwelkomen en begroeten.</p> <p>O! hoe troostend is het niet voor hem, als men na zooveel lijden de deelname der menigte ziet. Al die bloemkorven en gelegenheidsdichten onder blij muziekgeschal en jubelkreten der menigte, geven toch wel een bewijs hoe hij bijzonder geacht en geëerd wordt, zooniet van al, dan toch van het grootste gedeelte der inwoners onzer gemeente.</p> <p>Ja, het volk is hem verknocht, omdat het in hem een vurigen verdediger hunner belangen ziet, en die, nu hij op zijne plaats is, zijn krachtig woord voor hen in de volkskamer zal doen weerklinken.</p> <p>Het was een echte triomfstoet die de bevlagde straten doorkruisde, hier of daar staande gehouden door de een of andere wijk die door het aanbieden van een geschenk en het lezen eener gelegenheidsrede hunne tevredenheid te kennen gaven.</p> <p>Waarlijk indrukwekkend en treffend was het aanschouwen dier verheugde wezens, die zingend den stoet volgden onder het aanhoudend gebulder der kanons en het geschetter der trompetten.</p> <p>Geen enkel ongeval was ons komen storen, want de tegenstrevers door nijd en afgunst gekwollen, hadden zich achter de gordijn terzijde getrokken.</p>	<p>Toch konden zekeren hunne woede niet blijven verkroppen. « Hunne woede, zult gij mij vragen, ja maar die is niet gewettigd. M. De Backer is toch immers een parochiaan. » Zeker heer opsteller, waren zij woedend, immers eenige op-hitsers en sleepdragers hadden reeds op voorhand doodkist en rouwkleeren aangekocht en doen maken, om in geval van mislukken onzen volksman voor eeuwig, zoo zij ten minste dachten, te begraven.</p> <p>En nu daarmede moeten binnen blijven, vandaar dit hartzeer.</p> <p>Ach! welk verschil tegen die deftige houding der demokraten! zeldzame bewaarders, ik zeg het u, vroeg of laat zult gij zelf die gemeene handelwijze beklagen.</p> <p>Dinsdag namelijk moesten wij in stoet met muziek aan het hoofd, naar het volksgebed gehucht Terlinden, om aldaar het geschenk dier wijk te gaan afhalen.</p> <p>Hoe verwonderd waren wij niet onder onze baan op den boomgaard van een bewaarde fabriekant, zijne loonslaven te zien zitten, roepend en tierend, met een man aan 't hoofd die zelf niet mocht deelnemen aan de loting.</p> <p>Ja een echt oorverdoovend gehuil lieten die slaven hooren, wanneer een bloemkorf gegeven werd, en men de gelegenheidsrede aan het lezen was.</p> <p>De massa, rond onzen gevierden leider geschaard, begon geduld te verliezen, doch zijn goed en tevens krachtig woord, zette hen aan, kalm te blijven, en die handelwijze met een verachtend schouderophalen te beantwoorden; zij die er de aanhitters van zijn zullen er misschien later over beschaamd staan.</p> <p>Zoo liep alles wederom eens rustig af, dank aan taalgeduld en verdraagzaamheid der onzen, aangezet door de gloriende taal van onzen waardigen Volksvertegenwoordiger.</p> <p>Het overige van den achtermiddag werd even lustig en onder zooveel toeloop als den maandag gevierd.</p> <p>Ziedaar, Heer Opsteller, hoe wij op den triomf van zondag gefeest hebben, en tevens koesteren wij de hoop, door stevige werking eene volgende maal, eene verdere en talrijkere intrede onzer mannen in de Kamers te mogen vieren.</p> <p style="text-align: right;">JAN RECHTUIT.</p>
---	--

Uit Klokke Roeland van 3 juni 1900

De Backer had een grote aanhang op Ten Hoogeweg en "De Denderbode" noemt zelf met naam twee daensgezinde cafés: "Den Bareel" bij Frans Eeman - Van Vaerenbergh en "De Majoor" bij Jan Henri Van Schandevyl, herbergier en verzekeraar op Ter Linde. Hij was 'geleerd' en iedereen noemde hem

majoor, wegens zijn militaire carrière. Zijn zoon Frans adverteerde in de daensistische krant 'Het Land van Aelst' als lokaal agent van de White Star line voor de overtochten met de Olympic & Titanic. Voor de eerste reis met de Titanic verkocht Frans Van Schandevyl trouwens 11 tickets.

Eventjes was er paniek toen op 26 juni in Ninove het gerucht werd verspreid dat De Backer was overleden. Iemand had op de trein, komende uit Brussel, gehoord dat Mr. Bara was overleden en verkeerdelijk De Backer had verstaan. Het akelige nieuws liep als een lopend vuurtje van gemeente tot gemeente en aangezien zijn aanhang wist dat de advocaat inderdaad sukkelde met een pleuropneumonie was het "een echte begankenis aan de burelen van De Klok om te vragen wat er aan de hand was". In Denderhoutem fronste De Backer de wenkbrouwen bij het horen van zijn schielijk overlijden

Brief van den Nederhasseltschen boer aan M. De Backer.

Mijnheer de Volksvertegenwoordiger,

Ik neem de pen in de hand om u te laten weten, dat ik en mijn vrouw en mijn zoon Amandus overloopen van geluk... omdat ge nog leeft.

Mijn ziele Gods, was me dat 'ne slag!

Wij hadden reeds een gewijde keers aanstoken en u twee Vadronsen gegeven in ons avondgebied... denkende dat gij ad patres waart, maar, Godlof, z'en hebben u nog niet vast, 't en waren maar valsche zeisels 'tgeen men vertelde, en wij vernamen verleden week door ons geliefde KLOKKE, dat g'er weer bovenop zijt.

Proficiat! Dat zegt u uit den grond van zijn hert uw oude getrouwe vriend, alsook zijn brave wederhelft en zijn uw toegenegen zoon.

Ik kan niet nalaten er eenige woorden bij te voegen over onze duurzame partij.

'k En geraak tegenwoordig niet veel op mijnen bureau, maar terwijl ik nu toch aan 't schrijven ben moet er dat bij.

Vele vrienden vragen mij: Wat zal De Backer in de Kamer doen? En dan antwoordt ik: Wacht uwen tijd af. Wij zullen in De Backer niet moeten beschaamd zijn. Wij kennen onzen man.

Daarom, als gij in de Kamer zijt, ziet dat ge doorkapt! Naar niemand omzien! Recht door zee!

Ik weet wel dat gij het kwaad voor uwe schenen zult hebben, want ge zit daar alleen te midden van al die aardige santen en vieze kalanten, maar 't is een reden te meer om u niet te geneeren.

Recht voor de vuist, zonder vaar of vrees, hoe meer geweld hoe min geteld, gelijk het een vlaamschen kerel past.

Met genoeg en heb ik vernomen, dat gij in de Kamer onze moedertale gaat spreken. DE DENDERBODE lacht daar wel mee (dien dommen meuten!), maar wij, de boeren en de werklieden en de burgers, wij roepen: Bravo! driemaal bravo!

Laat Woeste, Bethune en compagnie maar fransch babbelen: de Volkspartij moet Vlaamsch zijn, Vlaamsch in merg en been, dus ook in de Kamer.

De socialisten zullen verplicht zijn u te volgen, de liberalen ook en de bewaarders idem.

Gij moet de vlaamsche vlag daar recht houden, die door het verdwijnen van Juliaan De Vriendt zonder verdediger bleef.

Zoo zal ons taalrecht geëerbiedigd worden en ons warm, gezond en krachtig vlaamsch bloed niet moeten achteruitgaan voor fransche stoeferyj.

Ik heb ook vernomen dat gij met hand en tand onzen heiligen godsdienst zult verdedigen.

Zoo moet het gaan!

Het geloof verzwakt door de dwaze predikatiën en handelingen van sommige priesters en steenkwezels, die ons aanzien als voorloopers van den anti christ en ons zouden willen radbraken en steenigen, terwijl de Zaligmaker zegde: Dat hij die zonder zonde is den eersten steen werpe...

De godsdienst is alles wat schoon en verheven is, 't is het leven der ziel, de kracht in het lijden, de hoop in het strijden, maar velen, zeer velen, helaas, steken hem in een vastenavondpak.

Wij moeten het voorbeeld geven.

Dat valsch gewaad moet er af. In deze tijden van troebel en discussie moet de Kerk nieuw leven putten in de bron der Catacomben, toen zij in het paleis van keizer Constantijn verscheen, niet als een vleier of een kruiper, maar als de edele volgelingen van Christus, den grooten Martelaar van recht en gerechtigheid.

Eindelijk, zien wij u met genoeg en naar de Kamer gaan, omdat gij daar benevens de boeren-, burgers- en werkmansbelangen de politieke gelijkheid en rechtveerdigheid zult voorstaan.

Heere God, als ge onze kiesstelsels ziet, weet ge seffens uit welken stal dat ze komen; er ligt daar geen vezeltje goede wil in; in alles ziet ge den klauw van den verschrikten gierigaard, die vrees dat men zijne Flippen komt stelen.

Daarin moet er 'ne groote kuisch gedaan worden.

Al dat eeuwige bedrog moet weg!

't Is gelijk een vuile stinkende goot die ten allen kante op Belgeland drupt.

't Wordt 'ne kanker, een bloedige kanker.

E'eer van ons land alscht het zuiver algemeen stemrecht, en mijnen Mandus zegt, aan 21 jaar.

Nu, doe er 't beste mee.

Op ons moogt ge rekenen.

Wij rekenen op u.

En 't woord van 'nen Roelander staat op steen.

Yours truly.

DE NEDERHASSELTSCHEN BOER.

CHINA.

De gebeurtenissen, die in China voorvallen, zijn van zulk groot gewicht dat wij het gepast achten eenige woorden over dit land te zeggen.

Als ge op eene landkaart van Azië kijkt, zult ge gansch van boven, 't is te zeggen ten Noorden een uitgestrekt land ontdekken, reikende van het Oosten naar het Westen of van links tot rechts op de kaart. Dit land is het oneindig groot Siberië, rijk aan delfstoffen, guur en koud van klimaat,

en liet een handgeschreven brief aan "Klokke Roeland" bezorgen om iedereen gerust te stellen dat zijn gezondheid gunstig evolueerde.

De "bewaarders" speelden maar al te graag in op het gerucht en lieten een neptelegram versturen vanuit Brussel dat zijn plots overlijden bevestigde. Het duurde nog twee uur vooraleer "den bestuurder van de cooperatief van Denderhautem" de tijding bracht op Klokke Roeland "dat M. De Backer in een 'crise d'abondance' van gezondheid verkeerde en zich tien pinten goed bloed had gelachen met dat akelig maar valsch gerucht".

En uiteraard bracht "Klokke Roeland" het verhaal in geuren en kleuren in de editie van 1 juli 1900.

Één week later in de editie van 8 juli 1900 schreef "Den Nederhasseltsen Boer" (een pseudoniem van



De Backer waarachter hij zich wel eens verschool wanneer hij landbouwraproblemen gaf of artikelen anoniem wilde laten verschijnen) een niet van humor gespeende brief om hem te laten weten heel blij te zijn dat het bericht van zijn dood maar "een valsch zeisel" was en om De Backer meteen te feliciteren met zijn verkiezing.

In feite gebruikt De Backer de techniek van de brief meesterlijk om op een eenvoudige en klare manier het partijprogramma nog eens uit te leggen en hoe hij dat in de Kamer zal proberen te realiseren. Eindigen doet hij op een schalkse manier met een "Yours Truly".

Enkele maanden voordien (6 aug 1899) deed "den Neêrhasseltsen Boer" al aan zelfkritiek toen hij liet schrijven aan De Backer "g'en schrijft niet slecht, 't en is da niet maar gij schrijft hij 't'hooge, te veel geleerd, g'en schrijft voor ons boeren niet. Ge moet meer zeggen met minder woorden!".

De Backer zou de techniek blijven toepassen en zich via "Den Nederhasseltsen Boer" expliciet tot de landbouwers richten, het partij-

standpunt over hun problemen toelichten en hen raadgevingen toespelen.

Nog vóór hij effectief zetelt in de Kamer publiceert De Backer een artikel in "Klokke Roeland" van 17 juni 1900 waarin hij alle mogelijke twijfel wegneemt over de houding die hij er zal aannemen want "het is de politiek die wij reeds negen volle jaar vooruitzetten en verdedigen met woord en daad: de Vlaamsche Christene Democratie."

Allereerst verbindt hij zich ertoe de belangen van het Vlaams kiezerskorp in de kamer te verdedigen in hun eigen taal.

De Backer is er van overtuigd dat de gelijkheid op taalgebied nooit zal verwezenlijk worden zolang "het Vlaamsch niet hetzelfde burgerrecht zal hebben verworven in de wetgevende kamer als het Fransch" want "het verschil der gesproken taal groef tot nu toe nen afgrond tusschen de hoogste standen – allen franschsprekenden – en de laagsten enkel vlaamschkende"...

"De toenadering tusschen de verschillende standen der maatschappij – waarover alle partijen het eens zijn – is enkel mogelijk wanneer de vlaamsche taal hetzelfde aanzien zal genieten als de fransche".

Immers, welk is de politiek die wij sedert negen volle jaren reeds vooruitzetten en verdedigen met woord en pen.

Is het niet de VLAAMSCH-CHRISTENE DEMOKRATIE?

En ligt in die woorden onze gedragslijn niet afgeteekend en onze houding in hare groote lijnen niet beperkt en zelfs gewaarborgd?

VLAAMSCH, zoodanig dat wij ons tegenover het Vlaamsch kiezerskorps verbinden van zijne belangen in de wetgevende Kamers te verdedigen in zijne eigene taal.

Wij koesteren de vaste overtuiging dat de gehele taalgebied nooit zal verwezenlijken vooraleer het Vlaamsch zal burgerrecht verworven hebben in onze wetgevende Kamer evenals het Fransch.

De sociologische strekking der volkseeuw eischt toenadering tusschen de verschillende standen der maatschappij — daarop zijn reeds alle partijen het eens — het verschil der gesproken taal groef tot hiertoe 'nen afgrond tusschen de hoogste standen, allen franschsprekenden — en de laagsten, enkel vlaamschsprekenden.

Die hinderpaal aan meer broederlijken omgang en vereenschte toenadering moet verdwijnen.

En hij zal enkel verdwijnen wanneer de vlaamsche taal in België het aanzien zal genieten van de fransche; en dit aanzien en die achting moet het noodzakelijk gevolg zijn van haar gebruik in onze wetgevende en bestuurlijke lichamen.

Vervolgens kondigt hij aan dat hij tussen de behoudsgezinde katholieke verkozenen zal plaatsnemen en met hen de belangen van het katholiek geloof zal verdedigen "omdat wij onder godsdienstig opzicht juist dezelfde grondbeginselen aankleven".

Verwijzend naar de woorden van Paus Leo XIII - wou De Backer iets doen aan de "onverdiende ellende langs onder en de ongehoorde weelde langs boven".

In tegenstelling tot "de behoudsgezinden die de onverdiende ellende willen lenigen door **liefdadigheid**" wil hij het **recht** toekennen aan de arbeider - werkmans, landbouwer, ambachtsman en neringdoener - om zich niet te moeten beperken tot het "**eng noodige**" maar "ook al eens het oog mag richten op 't **nuttige** en 't **aangename**".

De wetgever moet de overgang van het individualisme naar de democratie voorbereiden i.p.v. onbepaald te verdagen of te verzuimen uit eigenbelang en zo zelf de oorzaak is van de opkomst van het socialisme.

Hieruit blijkt dat de Christene Volkspartij toen reeds een feitelijke vleugelvorming kende: enerzijds de groep omheen De Backer die de ideologie die de partij bij haar stichting had meegekregen aankleefde en anderzijds de groep omheen Daens met de nieuwe tussen 1893 en 1900 verworven aanhang die overwegend uit arbeiders bestond.

Voor De Backer en zijn aanhang van anti-socialistische en uitgesproken vlaamsgezinde landelijke bevolking van landbouwers, kleine zelfstandigen en intellectuelen was de godsdienst de basis van de maatschappij. Hij wilde dus helemaal niet weten van een samenwerking met socialisten en/of liberalen die deze basis zou ondermijnen en de tegenwerking van de geestelijkheid rechtvaardigen.

Over een scheuring was er echter allerm minst sprake: het betrof uitsluitend een verschillende opvatting over de te volgen politieke weg.

Hoezeer De Backer ook ontgoocheld en verbitterd was om de genadeloze verguizing van de integere priester Adolf Daens - wiens priesterschap hem op wel zeer tragische wijze door de paus was ontnomen - en van hemzelf, vanuit tactisch oogpunt betreunde hij de breuk tussen priester Daens en de Kerk. Beiden werden geplet door de conservatieve katholieke stroming die gedomineerd werd door industriëlen en grootgrondbezitters.

De Backer beseftte dat Adolf Daens' houding de daensistische aanhang onvermijdelijk naar een fel antiklerikalisme zou drijven, waardoor de partij tussen schip en kade zou geraken. Toch is De Backer in die moeilijke aangelegenheid vóór alles solidair gebleven met de gebroeders Daens.

Jos Verdoodt merkt terecht op dat men van die "vleugelvorming" zelfs vandaag nog altijd de tekenen kan zien in "de gemakkelijk aanwijsbare kernen van mensen die hun eigen daensistisch verleden en/of dat van hun ouders en grootouders levend houden."

Op de onvermijdelijke uitzonderingen na, staat Denderleeuw en Aalst dicht bij de gebroeders Daens, terwijl het overige deel van het arrondissement ideologisch eerder tot de oude aanhang van De Backer behoort.

De Backer in het parlement

Op 17 juli 1900 legde De Backer de eed af als enig kamerlid van de Christene Volkspartij. Welke rol speelt Aloïs De Backer nu in het Parlement als enige daar aanwezige vertegenwoordiger van de Christene Volkspartij van 1900 tot 1902. Pas in 1902 kreeg hij het gezelschap van priester Daens die toen wel verkozen werd en met wie hij een tweemansfractie vormde van 1902 tot 1904. Bij de tussentijdse verkiezingen van 1902 groeide de katholieke meerderheid in de Kamer trouwens aan van 20 tot 26 zetels.



Tijdens zijn intrede-rede in het Parlement op 12 november 1900 est De Backer met zijn "fractie" een plaats op tussen socialisten en katholieken.

In de volgende zitting waarin hij het woord voert - 29 november 1900 stelt De Backer echter dat hij om principiële redenen de regering wenst te steunen en in normale omstandigheden tot de rechterzijde zou moeten behoren. Een feitelijke inconsequentie dus ten opzichte van zichzelf en ten opzichte van de radicale kern binnen de Christene Volkspartij waarvan hij samen met Hector Planvquaert de spil is. Maar nog tijdens dezelfde zitting keert hij op zijn stappen terug en neemt een standpunt in dat hij voortaan niet meer zal verlaten: de Vlaamsch-Christene Volkspartij vormt een afzonderlijke fractie en is de enige vertegenwoordiger van de christen-democraten - later "onafhankelijke" christen-democraten genoemd - in Vlaanderen en in Brussel, een bewering die overigens dor geen enkele katholiek wordt tegengesproken.

in de Kamer nadrukkelijk het volgende: *"Ik was persoonlijk dwars voor alle samenwerking met ongodsdienstige partijen, 't zij socialist, 't zij liberaal. Ik ben dit nog... Ik ben eerst en vooral christen... Democraat ben ik in alles waar de democratische strekking niet in strijd is met de christene grondbeginselen."* Duidelijker stellen dat hij een autonome fractie vertegenwoordigt - die van de *Vlaamsch-Christene Volkspartij* - kon niet!

Op 28 januari 1900 publiceerde De Backer in *Klokke Roeland* een artikel waarin hij stelt, in het kader van de intern lopende discussie over een al dan niet verbond met gelijkgezinden, *"eens en voor altijd een adequate bepaling te geven van de Christene Democratie"* waarvoor hij zich reeds 10 jaar inzette:

" Christene democratie. "

Wij moeten van die woorden — eens voor al — eene juiste, ADEQUATE bepaling geven.

Nu nog, zult ge misschien zeggen, nu, de betekenis der woorden nog bepalen! wanneer sedert tien jaren reeds de zaak zelve, 't voorwerp is van zoo'n aanhoudende, hardnekkige werking?

Ho, lezers, 't is zoo dringend noodig, er bestaan zoovele verkeerde OPVATTINGEN VAN DIE WOORDEN! en die verkeerde opvattingen geven aanleiding tot zoo nadeelige gevolgen! Zag men in de christen democratische bladen den jongsten pennetwist niet over « VERBOND OF GEEN VERBOND. » Dit was volgens mij een eerste gevolg van verkeerde opvatting dier woorden.

Onze democratie is CHRISTEN, dit wil zeggen gesteund op de grondbeginselen van het Roomsche katholiek geloof.

Dus, wanneer zij, om: politiek, maatschappelijk, stoffelijk, of om het even welk ander, 't zij tijdelijk of bestendig voordeel, zich met partijen aansluit die de grondbeginselen van dit geloof niet aannemen, houdt ze door dit feit zelve op, christen te zijn.

Bijgevolg 't is nog enkel eene democratie, maar geenszins een CHRISTENE democratie.

Wij zijn leden eener geloovige partij.

Onze rede van bestaan is niet de socialisten en de liberalen te verchristenen, maar wel integendeel van de bewarende katholieke partij te democratiseren.

Dit was ons oorspronkelijk doel (niet eene der stichters zal dit betwisten durven.) Samen gaan met antigodsdienstige partijen, ware loodrecht inwerken tegen dit oorspronkelijk doel.

Men zegt: de bewarende katholieke partij noopt ons zelf tot dit verbod, op haar dus alle verantwoordelijkheid.

Zij die deze beweegreden tot verontschuldiging invoeren bekennen onrechtstreeks dat de handelwijze die ze op die wijze wettigen en VERONTSCHULDIGEN willen, niet juist is, niet gevolgtrekking is met den geest van ons ZIJN.

Ik vraag hen, sedert wanneer de fout van anderen onze fouten verrechtvaardigt? van ons Christenen?? Ook nog, « 't is 'teenige middel om democratische wetten te bekomen. »

Ik vraag: sedert wanneer wettigt het doel de middelen? voor hen, die zich CHRISTEN noemen? Nochtans, hier voeg ik bij;

Wanneer wij 't gansch 't vlaamsche land door afzonderlijk optreden, en nergens de groene vlag met 'n onuitwisbare vlek bezoedelen, zal — volgens sommigen — de katholieke bewarende partij eene meerderheid behouden van vijf of zes zetels.

Hewel, wanneer zij eene meerderheid had van vijftig, zestig zetels, was ze verplicht de vlagge te strijken voor den volkswil, krachtadig en gemeenzaam uitgedrukt. En nu, met vijf of zes? zou ze hardnekkig zijn in hare weigeringen!!!

Zulke veronderstelling, volgens mij, paalt aan onzin.

Bovendien niets getuigt, ik bewees dit vroeger, dat ze die meerderheid behouden zal.

Nochtans, moest het zou zijn, dan nog vormen we geene christene democratie meer, indien wij medewerken, rechtstreeks of onrechtstreeks om een enkelen zetel te doen overgaan naar eene niet geloovige partij.

Wij hebben alleen het recht, uit de bewarende politiek zooveel zetels mogelijk te doen overgaan naar de christene of geloovige democratie, de

partij der toekomst. Dit wil zeggen van de eene geloovige fraktie naar de andere.

Anders te werke gaan is handelen als de hond uit de fabel: de prooi verlaten om de schaduw na te jaagen; de christene democratie den doodslag geven om 'nen parlementairen zetel te winnen.

Een tijdelijk, voorbijgaanden broos voordeel verkiezen, op den noodzakelijken en duurzamen zegepraal eener jarenlange werking.

Men zegt nog: « elk behoudt zijn program ongeschonden. »

Die zoo spreekt, of zoo wel, spreekt niet rechtzinnig of zoowel kent het menschelijk hart niet.

Dit zou kunnen waarheid zijn voor hen wier politieke overtuiging gesteund is op grondige kennis van het gansche program en strekking.

Hoevelen zijn er zoo, om het even in welke partij?

Ho, dit getal is beperkt!

Vraag aan duizend socialisten, wat het socialisme is en wil. « Weg met de rijken! » zullen negen honderd negentig u antwoorden.

Vraag het aan evenveel liberalen.

« A bas la calotte! » zal het u toeklinken; meer niet!

Vraag het aan die duizenden landbouwers en werklieden die, tegen hun belang in, de behoudende strekking aankleven.

Ze zullen antwoorden: « Wij moeten stemmen zoo onze pastoor het verkiest. » Zij verwisselen godsdienst met een maatschappelijk vraagstuk, dat enkel inwerkt op louter stoffelijk gebied.

En zoo ook telt de christene democratie duizende leden die geen beredeneerd gedacht koesteren van het program der partij.

Menschen, wie het ontstaan der christene volkspartij gevrijwaard heeft voor inlijving (vroeg of laat) bij 't kamp der socialisten. Dezen zijn het voor wie het verbond onherstelbare gevolgen hebben kan.

Immers, is de tegenwerking der priesters dan niet gewettigd? en moeten die menschen — christene demokraat uit enkel misnoegen en verbittering tegen de bestaande ordening der samenleving — niet veronderstellen, dat de priester zijne stoffelijke heropbeuring beëijdt en verhindert, uit vooringenomenheid voor de behoudsgezinden, voor de grooten?

En moet hij dan ook niet overhellen tot de stelling der socialisten: « De godsdienst verhindert den welstand der minderen » en dien ten gevolge voor altijd blijven, waar de aanhangers van een verbond hem slechts tijdelijk en voorbijgaand wilden inlijven?

Daarom — volgens mij — die dit willen, nemen op zich eene groote verantwoordelijkheid en houden op CHRISTEN demokraat te zijn.

Nagenoeg dezelfde verkeerde opvattingen bestaan nopens het woord democratie, en die opvattingen leiden noodzakelijk: van onzen kant, tot overdrevene gevolgtrekkingen; en van den kant des tegenstrevers tot ongerijmde aanvallen.

Ook daarop wil ik terugkomen.

A. DE BACKER.

- zijn democratie is **CHRISTEN** d.w.z. steunt op de grondbeginselen van het katholieke geloof. Wanneer de partij zich aansluit - om eender welke reden dan ook hetzij politiek, maatschappelijk, stoffelijk, ... - bij een andere partij die deze grondbeginselen niet aanneemt houdt ze op christen te zijn.

- *"onze reden van bestaan is niet de socialisten of de liberalen te verchristenen maar wel de bewarende katholieke partij te **DEMOCRATISEREN.**"*

Wanneer de partij zich niet verbindt aan andere partijen maar als een afzonderlijke partij – en dus "onbezoedeld" de verkiezingen tegemoet treedt kan zij, door een massale stemmenwinst, de meerderheid van vijftig, zestig zetels van de bewarende katholieke partij herleiden tot vijf à zes zetels.

Dat de "progressieve" traditionele katholieken als Henry Carton de Wiart en Jules Renkin De Backer op dat punt niet tegenspreken illustreert bijzonder treffend de plaatsbepaling en de omvang van de christendemocratie op dat ogenblik: na het volkomen isolement van Adolf Daens en de onomkeerbaarheid van de kerkelijke uitstoting van de daensisten zitten de niet-daensistische christendemocraten formeel en inhoudelijk op dezelfde golflengte als de progressieve katholieken.

Dat tussen die progressieve katholieken en de Christen Democraten de verstandhouding niet totaal zoek is blijkt uit het feit dat iemand als Henry Carton de Wiart Da Backer steunt wanneer die regeerontwerpen met sociale repercussie amendeert.

Van De Backer is geweten dat hij een zwakke gezondheid had en men kan veronderstellen dat zijn aanwezigheid en zijn arbeid in het Parlement daar moet onder geleden hebben. Toch kunnen wij alleen maar vol bewondering staan bij het doornemen van de lijst met zijn interventies in de Kamer (op het einde van dit hoofdstuk). Overigens kan tussen 1902 en 1906 hetzelfde worden gezegd van Adolf Daens die in 1907 - 3 jaar na het overlijden van De Backer - bezijkt aan een hartkwaal.

Als onafhankelijk christendemocraat wilde De Backer de rechterzijde alleen steunen als de belangen van de godsdienst op het spel stonden. Opvallend is de grote welwillendheid hem door de rechterzijde betoond - in vergelijking met Adolf Daens die onbetwistbaar stuitte op hun vooringenomenheid. Dank zij de verscheidenheid van de behandelde thema's, de uitvoerigheid en de methodische opbouw van zijn toespraken en tussenkomsten genoot De Backer ook meer aanzien dan priester Daens, vooral omdat hij in zijn optreden meer bezadigd was.

De parlementaire tussenkomsten van De Backer vallen op door hun uitvoerigheid. Op 11 maart 1904 komt hij aan het woord tijdens de bespreking van de begroting van de Minister van Financiën en van Openbare Werken. Het verslag van die tussenkomst bestaat uit niet minder dan 8 kolom-bladzijden! Maar ook korte, polemische toespraken en tussenkomsten ontbreken niet bij De Backer maar zij zijn niet overwegend zoals dat het geval is bij Adolf Daens.

Een en ander heeft te maken met een aantal factoren die bij beide protagonisten van de Christene Volkspartij nogal verschillend voorkomen:

Een eerste factor is het gebruik van het "Vlaamsch"/Nederlands: om zich als Vlaamssprekende interpellant in een in die tijd ronduit vijandig parlement te kunnen waarmaken moet De Backer zijn tussenkomst strak gestructureerd houden. In die omstandigheden heeft dat vasthoudend taalgebruik meestal een taalincident tot gevolg waarbij steeds dezelfde zich gecompromiteerd voelen door hun (Franse) eentaligheid. De Backer koos in zijn eentalige interventies bewust voor onderwerpen die belangrijk waren voor de eentalige franstaligen, vnl. de linkerzijde.

Van socialisten en liberalen nam hij principiële afstand. Occasioneel sprak hij op meetings met hen en steunde hij ze in de Kamer bij discussies over sociale materies maar hij motiveerde telkens uitvoerig zijn standpunt en reserves. Hij stemde niet met hen tegen een katholiek wetsvoorstel en verdedigde vóór alles een onafhankelijke koers.

Bij een socialistisch of liberaal voorstel onthield hij zich, zelfs als de tekst in de lijn lag van het daensistische programma en de daensistische aanhang alleen een uitgesproken "ja" of "neen" verwachtte. De meeste kritiek op zijn optreden in de kamer kwam dan ook van de travaillistisch georiënteerde daensisten, die in hem op de eerste plaats een anti-socialist zagen. Het is een aspect waarop L.P.Boon sterk de nadruk heeft gelegd in zijn documentaire roman Pieter Daens.

Voor de ziekelijke De Backer kwam de kritiek evenwel hard aan, zoals blijkt uit een brief aan Van Schuylenbergh:

"Het is mij genoeg van in de bladen der tegenpartij aangevallen te worden (zij blijven in hunnen natuurlijke rol) maar in Klokke Roeland, Werkman, Land van Aelst, Vrije Volk, enz. door onze eigen mannen enkele volzinnen zien nemen, om slinkse aanvallen tegen mij te richten, dat gaat over zijn hout. 'k Had waarschijnlijk nooit kunnen vermoeden dat ik zoo zou behandeld zijn geworden na op negen jaar tijds een fortuin aan een gedachte te hebben geslactofferd".

Een tweede factor is ongetwijfeld het feit dat Aloïs De Backer niet op dezelfde vooringenomenheid stuitte die de rechterzijde had tegenover Adolf Daens. Het zat de op weerwraak beluste Woeste heel diep dat hij in de tumultueuze herfst van 1894 door Daens was uitgedaagd tot een herstemming.

De verschillende persoonlijkheid van De Backer en Adolf Daens vormt een derde factor: Adolf had een vasthoudende persoonlijkheid en schuwde de polemieken niet.

De Backer was eerder afstandelijk maar bezat de gave als redenaar om een probleem vlijmscherp te analyseren

De grootste teleurstelling die Aloïs De Backer had moeten verwerken was dat Adolf Daens in de eerste jaren van zijn loopbaan als kamerlid geen enkel werkelijk initiatief nam ten voordele van de Vlaamse ontvoogdingsstrijd.

Wanneer Adolf Daens in 1902 opnieuw in het Parlement komt en er haast uitsluitend Frans spreekt en daarenboven hoofdzakelijk polemiseert boeten De Backers tussenkomsten aan slagvaardigheid in. Hoe kon De Backer nog op een geloofwaardige wijze de Aalsterse verkozenen uitdagen Nederlands te spreken wanneer zijn eigen fractiegenoot zelf Frans sprak?

Uiteraard pleiten er voor Adolf Daens verzachtende omstandigheden: fysiek en moreel geslagen was hij niet meer in staat de weerstand te overwinnen die Nederlands praten in het Parlement met zich meebracht.

Toch kan men stellen dat Adolf Daens en Aloïs De Backer loyaal fractie vormden, elkaars pleidooien steunden en dezelfde houding aannamen bij stemmingen al legden zij soms verschillende klemtonen in hun motivering terzake. Daens stelt zich meestal principieel oppositioneel op terwijl De Backer zijn afwijzing of onthouding steunt op deelaspecten van het voorwerp der discussie en stemming.

Opvallend is dan anderzijds weer het grote radicalisme van De Backer bij de stemming over de dotatie aan de Graaf van Vlaanderen. De Backer vindt dat een dergelijke dotatie van 200.000 fr geenszins in verhouding is met door de graaf aan het land bewezen diensten. (*"Het bedrag kan beter besteed worden aan de behoeftigen dan ze in de goudkolk te gooien!" - Annales Parlementaires 21/12/1900, 20/12/1901, 20/12/1902 en 27/01/1904*).

In principiële aangelegenheden zoals de legerwet of sociale misbruiken verlenen de socialisten en De Backer elkaar nogal eens logistieke steun in debatten en besprekingen.

Maar ook tussen daensisten en liberalen was de overeenstemming niet helemaal afwezig. De Backer zal de Wetterse liberaal Adolphe Buyl geregeld bijvallen wanneer die de partijdigheid van de meerderheid aanvalt, klaagt over get repressieve politie en rijkswachtoptreden en de landbouwwetgeving amendeert. Dit laatste punt mag trouwens beschouwd worden als een probleem waarvoor De Backer - gezien zijn afkomst en zijn landelijke aanhang - heel gevoelig was maar toont ook zijn kennis terdege.

De vier jaar die hij als volksvertegenwoordiger in de Kamer doorbracht vormden het hoogtepunt van zijn politieke carrière. Verbeten heeft hij geprobeerd er het beste van te maken. Hij legde een verbaazende activiteit aan de dag, maar wegens zijn wankele gezondheid kon hij niet alles optimaal benutten. Tien jaar na het overlijden van De Backer getuigt Pieter Daens hierover in "De Werkman" (22/5/1914) :

"Advokaat De Backer was een buitengewoon vernuft, bedeesd en schuchter in den aanvang maar eens in 't vuur van tegenspraak en redetwist een ontembare Leeuw" ...

"was hij weemoedig, neêrgeslagen door harden tegenspoed en een ziekte die zijn kloek lichaam ondermijnde" ... "Het was de ziekte die hem neersloeg, daarbij de zware last van zijn Raadplegingen aan welke hij zijne bijzondere zorg toewijdde. 's Morgens hield hij dikwijls zittingen te Geeraardsbergen, Ninove, Aalst en Sottegem; dan moest hij met den noentrein naar Brussel, ging daar roef-roef iets eten, liep naar de Kamer, ging weg met de trein van rond 6 ure en moest van Ninove te voet naar Denderhautem alwaar hem elke dag Volk en Werk afwachtte".



Ninove – station anno 1900

"In het parlement zocht De Backer nooit de goedkeuring of het applaus van de socialisten, al had hij geen bezwaar tegen parlementaire samenwerking met hen."

(Karel Van Isacker, Het Daensisme, blz. 170, uitg. 1965).

Eén van de grote verdiensten van De Backer was dat hij de partij behoeftte voor een lijstverbinding met liberalen en socialisten.

In de context van toen was dat zeker een avontuur dat het Daensisme nooit kon overleven.

Al in het voorjaar van 1895 hadden Du Castillon en De Pelsmaeker, naar aanleiding van het debat over de gemeentelijke kieswet, contact gezocht met socialisten. Priester Daens, Plancquaert en de Backer hadden er zich toen radicaal tegen verzet, ook al omdat de contacten gelegd waren buiten hun medeweten.

Hij was ook nooit vergeten hoe het kartel van de Christene Volkspartij met socialisten en liberalen voor de gemeenteverkiezing van 15 oktober 1899 in Aalst een totale mislukking was geworden niettegenstaande Priester Daens de lijst aanvoerde. De Backer en Plancquaert wilden apart strijden, maar legden zich, na heel wat geharrewar, neer bij de situatie in Aalst. Niet alleen behaalde de kartellijst geen enkele zetel, maar door Adolf Daens op de pamfletten naast die van linkse politici te plaatsen hadden de daensisten zich fel gecompromitteerd.

Adolf Daens en Aloïs De Backer belichaamden in het Daensisme de eenheid door verscheidenheid. In het parlement was De Backers bezadigheid inderdaad een nuttige correctie op de felheid waarmee priester Daens de behoudsgezinde tegenstrevers bestreed.

Het is bekend dat De Backer meer aanzien genoot bij de rechterzijde. Die vaststelling holt de waarde van priester Adolf Daens



niet uit want de tragiek van Adolf Daens was zijn kwetsbaarheid als priester die andere priesters moest bevechten.

De Backers hardnekkige vlaamsgezindheid was beduidend meer dan een taalstrijd. De Vlamingen dienden bewust te worden gemaakt van hun identiteit, hun eigenwaarde.

Het "Vlaamsch" was het onmisbaar middel in zijn door-en-door sociale strijd tegen de rauwe materiele armoede om - via onderwijs en ontwikkeling – de achtergestelde Vlamingen recht en vrijheid te laten verwerven en hen door het wegwerken van de taaldiscriminatie toegang te verlenen tot een betere sociale status en dus welvarender te maken.

Hij zag de partij als een middel om de oppermachtige Katholieke Partij te dwingen democratischer, socialer, vlaamsgezinder te worden zodat de ontvoogdingsstrijd van het volk zo snel mogelijk kon leiden tot afdoende structurele hervormingen.

Jos Verdoodt stelt terecht dat De Backer het met zijn visie bij het rechte eind had, zowel vanuit het standpunt van een eeuw later als vanuit het standpunt waarop de stichters van de Christene Volkspartij zich hadden gesteld: de oppermachtige Katholieke Partij te dwingen democratischer, socialer en vlaamsgezinder te worden zodat de ontvoogdingsstrijd van het volk zo snel mogelijk kon leiden tot afdoende structurele hervormingen.

De Backer zou zich ongetwijfeld al meermaals met monkelende binnenpretjes over zijn baardje hebben gestreken nu dat de grote Katholieke Partij honderd jaar na datum de initialen gebruikt van zijn Vlaamse Christen Democraten en er een ampersand aan toevoegde om het Vlaamse wagentje aan vast te haken...

De Backer, het meest Vlaamsgezind lid van de Kamer.



De Kamer - schilderij Jules Madou

Frappant bij het doorbladeren van *'Les annales parlementaires de Belgique - Chambre des Représentants 1900-1904'* is zijn consequent gebruik van het Nederlands, de taal van zijn kiezers, tot grote ergernis van de van-huis-uit-francofone politici die al generaties lang enkel het Frans - de eenheidstaal op het hoogste niveau kenden - en de daaraan gekoppelde **strijdvaardigheid**.

Voor De Backer waren de sociale strijd en de taalkwestie onlosmakelijk met elkaar verbonden: hij was er zich ten volle van bewust dat een lotsverbetering van de gewone vlaamssprekende werkmans enkel mogelijk zou zijn wanneer Vlamingen dezelfde kansen zouden krijgen als de franssprekenden die vanwege hun taal bevoorrecht werden.

Het consequent opeisen van respect voor - en de gelijkberechtiging van - de eigen taal was het onmisbaar middel bij uitstek in zijn sociale strijd om - via onderwijs en ontwikkeling - de achtergestelde Vlamingen recht en vrijheid te laten verwerven en hen via een betere sociale status welvarender te maken.

Niet voor niets staat als derde punt van het programma van de in 1897 opgerichte Vlaamsch Christelijke Volkspartij de "gelijkheid der beide landstalen" zodat "de vlamingen zowel als de walen als staatsambtenaar kunnen aangenomen worden" wanneer daarvoor de tweetaligheid wordt geëist.

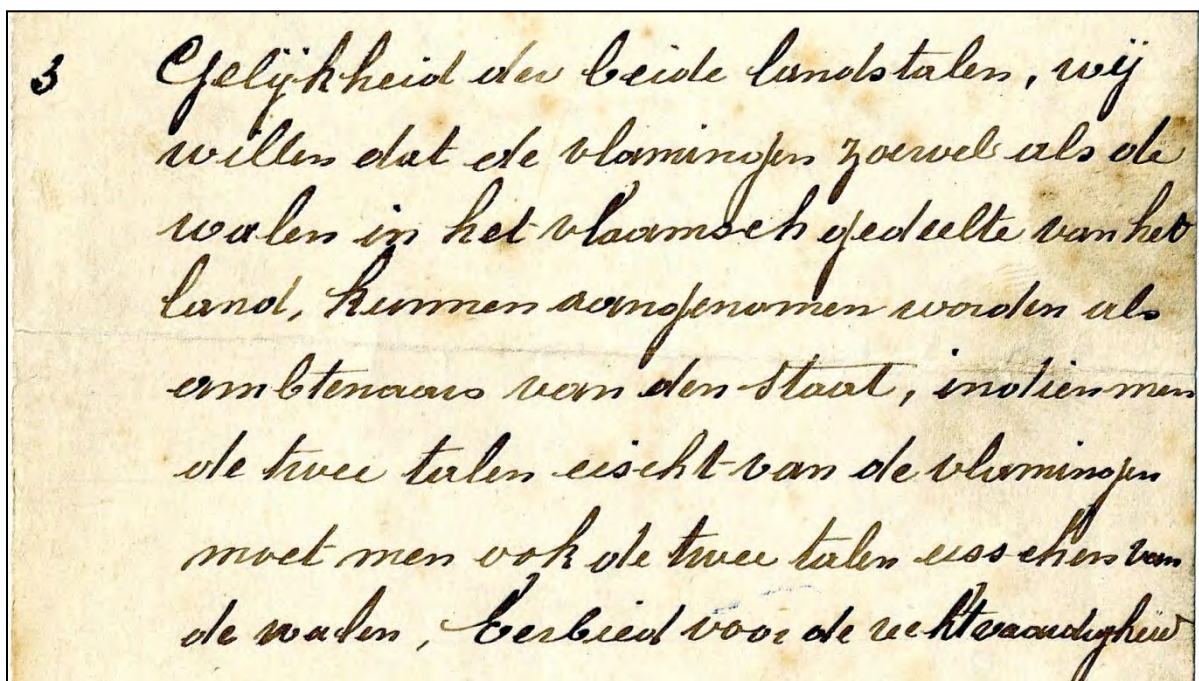

Van bij zijn intrede in de kamer maakte hij heel duidelijk Vlaming te zijn en sprak hij haast uitsluitend Nederlands: "ik ben hier als volk en als volk handhaaf ik mijn recht".

Hij veroordeelde herhaaldelijk de onkunde en miskennis van het Nederlands bij de parlementsleden, ook bij de Vlaamse zoals oud-minister Tack (Kortrijk) die hem had uitgelachen omdat hij weigerde Frans te praten, en sneerde hem toe: "want de vertegenwoordigers van Vlaanderen, welke hier onze Vlaamsche taalrechten vertrappen, zullen af te rekenen hebben met hunne kiezers."

De Backer aarzeld niet zelfs ministers hiervoor op het matje te roepen zoals blijkt uit onderstaand verslag van de zitting van juli 1901 waarin hij een antwoord verwacht op zijn interpellatie van 30 april:

“La parole est à M. De Backer pour une motion d'ordre.

MOTION D'ORDRE.

De heer De Backer. — Ik wil den heer minister van landbouw doen opmerken dat ik mijne vraag van 31 Januari jongstleden — waarop hij antwoord komt te geven — in het vlaamsch heb gesteld.

Zoals hij dit ten andere heeft kunnen waarnemen in den oorspronkelijken tekst die hem ter hand werd gesteld, meen ik bijgevolg in 't vlaamsch een antwoord te mogen eischen.

Zelfde opmerking geldt insgelijks voor den heer minister van justitie betrekkelijk zijn antwoord Dinsdag laatst op mijne vraag gegeven. Het antwoord door de heeren ministers gegeven op vragen die hun toegericht worden is meer afzonderlijk van belang voor hem die de vraag stelt. Men kan hier zich niet verschuilen achter 't belang diergenen die 't vlaamsch niet kennen.

MOTION D'ORDRE.

M. Destrée. — Messieurs, ce que vient de dire l'honorable M. De Backer nous intéresse probablement beaucoup; or, nous sommes ici un certain nombre de membres de la gauche qui n'avons pas eu le plaisir de le comprendre. Je demande par conséquent que les paroles de l'honorable M. De Backer soient traduites. (*Oui! oui! à l'extrême gauche.*) Que M. De Backer veuille bien répéter en français, en quelques mots, ce qu'il vient de dire en flamand.

De heer De Backer. — Ik moet doen opmerken aan de linkerzijde dat ik mij tegenover het kiezerskorps verbonden heb, uitsluitend vlaamsch te spreken, en ik mag niet zonder bijzondere reden van die verbintenis afwijken.

A GAUCHE: La traduction, la traduction!

M. Destrée. — Est-ce que M. le président ne pourrait pas nous donner la traduction de ces paroles?

M. Anseele. — Si M. le président me le permet, je fournirai à la Chambre une traduction sommaire du discours de M. De Backer.

M. Van Noemen. — Qu'on nomme un traducteur!

M. le président. — Messieurs, le bureau ne peut pas entrer dans la voie de nommer ici des traducteurs. (*Interruptions à gauche.*)
M. De Backer possède parfaitement la langue française et il refuse de s'expliquer en français.

Zitting van 4 december 1901

De heer De Backer. — Een enkel woord.

Ik hoorde zooeven den achtbaren heer Degroote zeggen: Dat is eene open deur instampen! Neen, mijne heeren, want in het reglement staat een artikel 77bis, zeggende: « Het bureau « kan » de vertaling bevelen van de verslagen of van de andere stukken die in eene enkele taal worden aangeboden. »

Ik heb gedrukt op het woordje « kan » want daaruit volgt duidelijk, dat het bureau vrij is te beslissen wanneer de verslagen of de memoriën van toelichting, al of niet, moeten vertaald worden.

Ik vraag aan den achtbaren heer voorzitter of er voor de aanvang van het toekomend zittingsjaar geene maatregelen zullen genomen worden opdat al de stukken, memoriën van toelichting en verslagen, voortaan vertaald worden. Dit is zoo noodzakelijk als de vertaling der wetsvoorstellen zelve.

Het is, ten overige, strijdig met de inzichten van den achtbaren heer Juliaan De Vriendt, een der vaders van de wet, de beslissing aangaande de noodzakelijkheid van de vertaling over te laten aan den willekeur van het bureau.

Ik wil er nog bijvoegen dat, toen ik Vrijdag het woord genomen heb in 't vlaamsch, ik zeer verwonderd ben geweest den achtbaren heer Tack te zien lachen. (*Tegenspraak rechts.*)

De heer Destrée. — Dat is meer dan een enkel woord! (*Gelach links.*)

De heer De Backer. — Lachen is gemakkelijk! De Kamer weze er wel van verzekerd dat, eer het vijftien jaar verder is, al de vertegenwoordigers van het vlaamsche land hier niets dan vlaamsch zullen spreken!

Ik ben er vast van overtuigd, want het goede recht is aan onze zijde en goed recht zeggepraalt altijd.

M. le président. — Je dois faire remarquer qu'on abuse positivement

De welvoeglijkheid eischt dus, dat men antwoorde in de taal waarin men aangesproken wordt.

Het tegendeel is een bewijs van minachting, niet alleenlijk voor hem van wien de vraag uitgaat, maar tevens voor de vlaamsche taal, en derhalve voor gansch het vlaamsche volk.

AP. Dufranc. — La traduction! (Rires.) Comment voulez-vous que je puisse comprendre et au besoin discuter ce que M. De Backer vient de dire, si on ne nous donne pas la traduction de ses paroles?

les dockers en parades, seront l'objet de la bienveillante attention et même de la sollicitude du gouvernement.

De heer De Backer. — Mijne heeren! *(Gelach op de banken der socialisten.)* Gij lacht? Welnu, ik verklaar dat ik mij, in deze vergadering, uitsluitend van de vlaamsche taal zal bedienen, omdat ik hier gezonden ben door vlaamsche kiezers, die het recht hebben mij te verstaan zonder dat het daarom noodig zij mij eenen taalman toe te voegen.

Mijne heeren, was ik niet door ziekte verhinderd geweest de eerste vergadering van dezen zittijd bij te wonen, dan zou ik ook eene onderzaging gericht hebben tot den heer minister van Justitie over de houding van het parket tegenover Fabri, want voor dezen is men buitengewoon streng geweest, terwijl men uiterst toegevend was voor de bazen.

De heer Terwagne. — Zeer wel!

De heer De Backer. — Ik neem deze gelegenheid waar om te zeggen dat al de steenbakkersbazen van Brussel zich, zoowel als Fabri, schuldig maken aan overtreding van artikel 510.

Wij hebben verschillende aanklachten aan het gerecht gestuurd, doel zij bleven zonder gevolg: de overtreders der wet werden gerust gelaten. Ik heb hier de bewijzen in handen dat er steenbakkersbazen zijn die kontrakten verscheurd hebben van werklieden die dit bekend hebben en nochtans niet vervolgd zijn geworden voor die hatelijke daad.

Ik zeg aan den heer minister van Justitie dat, nog deze week, eene nieuwe klacht zal gezonden worden aan het parket, en daarom roep ik zijne medewerking in, want het is noodig dat de steenbakkersbazen van Brussel, die zich schuldig gemaakt hebben aan schending van artikel 527, gestraft worden.

Dat was namelijk het geval met den baas Pieter Parmentier, voorzitter van het syndikaat der kareelbakkers; Fabri werd in het gevang gestoken, maar voor de bazen werden, integendeel, allerlei uitvluchtsels gezocht en gevonden. Welnu, aan dien onrechtvaardigen toestand dient een einde te komen!

Al. van der Bruggen, ministre de l'agriculture. — Je vais traduire les paroles de M. De Backer, ou plutôt je vais en faire connaître le sens à la Chambre. »

De Backer koppelde Vlaamsgezindheid aan sociaal - economische rechtvaardigheid. Hij zag Vlaamse handelskantoren geleid door Duits personeel, fabrieken bestuurd door Duitse en Engelse meesterknechten, Belgische ministeries vol goed betaalde Walen en franskiljons. Alleen door een dege-lijk onderwijs in de moedertaal kon de Vlaming zijn culturele en economische achterstand inlopen en zelfs de leidinggevende betrekkingen opeisen.

Door de Franse nederlaag in de oorlog tegen Duitsland in 1871 en het daaruit voortvloeiende prestigeverlies, en vooral door de langzame bewustwording van de volksklassen, groeide echter een Vlaamse beweging die gelijkheid met de Franstaligen eiste in bestuur, leger, justitie en onderwijs.

Uit de meetings van De Backer:

“De hogere standen van den Vlaamschen buiten vervloeken het onderwijs, omdat hogere verstandelijke ontwikkeling karakter schenkt en eigen denkkraft”

“Al wie belang stelt in de toekomst en de lotsverbetering van zijn volk moet prijs hechten aan het onderwijs van dit volk!” (2.3.1903)

“De vooruitgang moet eerst in den kop en langs den kop in de werken.”

Voor vele politici, maar vooral voor de ambtenaren, was de gedachte alleen al *“le flamand”* te moeten leren gewoonweg verschrikkelijk en een regelrechte aanslag op hun onterecht verworven privileges. Voor De Backer was het gewoon een kwestie van eenvoudige rechtvaardigheid en dus de logica zelve. De realisatie daarvan gebeurde schoorvoetend, en de weinige wetten die de Vlamingen konden afdwingen vóór 1914 bleken niet doeltreffend te zijn om verdere verfransing tegen te gaan. Toch meenden heel wat Vlaamsgezinden dat de toekomst van Vlaanderen er eind 19de eeuw hoopvol uitzag. Het Nederlands werd in 1898 juridisch als landstaal erkend naast het Frans.

De Backer verkoos goed gestoffeerde en logisch opgebouwde uiteenzettingen, die eventueel gemakkelijk te vertalen waren voor de overgrote meerderheid van nederlandsonkundige leden.

Zo klaagt hij op 17 februari 1904 tijdens de bespreking van het budget van het Ministerie van Spoorwegen, Post en Telegraaf *“de voortdurende miskennis der taalbelangen van de groote helft der Belgische natie, door ambtenaren die werkzaam zijn in zijn departement.”*

Hij haalt het voorbeeld aan van de *“Vlaamsche postmeesters van 4e klas die in Juni 1903, eene verhooging hebben verkregen. Wij tellen 58 Waalsche postontvangers, die haar hebben ontvangen, terwijl hunne 55 Vlaamsche collega's geen broeksknop hebben bekomen! Die Vlaamsche jongens, die bekwaam zijn zoowel eene Waalsche als eene Vlaamsche perceptie te besturen, zijn dus door het*

nieuw reglement van Juli 1903 sterk benadeeligd geworden... omdat ze bekwamer zijn dan de Walen en twee talen kennen"

...

"Te Ingelmunster in het postbureau kan een Vlaamsche boer onmogelijk bediend worden : de postontvanger kent geen vlaamsch, noch ook zijne vrouw niet, die als hulpklerk aangesteld is."

...

"Uit hoofde van de uitbreiding der werkzaamheden van de Spaar- en Lijfrentekas, is het des te meer vereischt dat die bedienden de taal spreken van de bevolking welke zij te bedienen hebben.

Zulks komt voor in het beheer der posterijen en dergelijke misbruiken bestaan ook in 't beheer der ijzerenwegen. Te Hasselt is onlangs een dienstbesiuurder der exploitatie der Staatsspoorwegen genoemd die geen woord Vlaamsch kent. De statieoverste der Leopoldswijk kent insgelijks geen gebedijld woord Vlaamsch. Wij durven hopen dat de heer minister zoo schreeuwende misbruiken in 't vervolg zal wéten te beletten."

In de zitting van 25 Februari 1902 vroeg De Backer in het Nederlands, dat een door hem aangekondigde ondervraging uit hoogdringendheid zou vervroegd worden. De Voorzitter deed hem opmerken, dat die vraag, om aangenomen te worden, door een vijfde der aanwezige leden moest ondersteund worden.

De Waalse socialisten, die ertoe geneigd schenen, verzochten het voorstel vertaald en toegelicht te horen in het Frans. De Backer verroerde niet en zijn voorstel werd verworpen, terwijl een Waalse socialist uitriep: *"Hoe wilt gij, dat wij uitspraak doen? Wij hebben niets verstaan."*

Achteraf is het makkelijk spreken en zeggen dat De Backer wellicht beter gedaan had een offer te brengen aan opportunisme.

Eén van – volgens mij - de mooiste (en langste) interventies die De Backer deed in de Kamer was die van 28 juli 1903 waarin hij het taalgebruik in het rechtswezen op de korrel nam: echt een kolfje naar de hand van de advocaat.

Hij haalde het pijnlijk voorbeeld aan van een zaak voor het Brabants hof van assisen waarbij een beschuldigde *"enkel vlaamsch verstaande, verscheen voor rechters welke die taal niet kenden. Het requisitorium en de pleidooien gebeurden in het Frans en de beschuldigde begreep er niets van!"* en verwees naar de artikels van een bestaande en miskende wet.

Hij verweet de vlaamsonkundige magistraten dat zij met arglistige vragen de beschuldigde overhaalden toe te stemmen in het gebruik van een andere taal dan de zijne.

Opmerkelijk ook dat hij toen al het weglaten aankloeg van 6 gemeenten (waaronder Sint-Gillis, Sint-Joost-ten-Noode en Schaarbeek) uit de lijst van Vlaamse gemeenten waarin de pro-

De heer De Backer.

Nu wil ik eenige woorden inbrengen nopens de miskening der taalbelangen van de groote helft der natie, die gepleegd wordt in het departement van rechtswezen.

En onder de meest betreuenswaardige overtredingen op rechterlijk gebied gepleegd, vertoont zich voorzeker in de eerste plaats deze waarvan het assisenhof van Brabant op 5 November 1901 zulk pijnlijk schouwspel aanbod.

Een beschuldigde, enkel vlaamsch verstaande, verscheen er vóór rechters welke die taal niet kenden. Vragen, antwoorden en verklaringen moesten door den taalman van 't hof vertaald worden,

Het requisitorium en de pleidooien gebeurden in 't fransch. En de beschuldigde begreep er niets van !!

De inbreuk op artikel 14 der wet van 5 Mei 1889 is onbetwistbaar even als de miskening van den geest dezer wet, zooals hij blijkt namelijk uit de artikelen 5, 4 en 15.

Er dient echter nog opgemerkt te worden dat, al werden zij zelfs stipt nageleefd, de artikelen 15 en 14 nog onvoldoende zouden zijn om het recht der vlaamsche bevolking van Brabant doelmatig te waarborgen.

In de boetstraffelijke rechtbanken van verschillende zetels in 't vlaamsch land, verdraait men wetens en willens den geest van voornoemd artikel 5, naar welks inhoud de vraag strekkende tot het bekomen eener fransche rechtspleging moet uitgaan van den aangeklaagde zelven. Welnu, maar al te dikwijls spannen de magistraten alle krachten in om, door min of meer arglistige vragen, den beschuldigde te overhalen tot toestemming in het gebruik van eene andere taal dan de zijne, of dulden zij zoodanige onwettige kuiperijen van wege de verdedigers.

De magistraten die het vlaamsch gansch onmachtig zijn of van die taal maar eene denkbeeldige kennis bezitten en desondanks toch geroepen werden, na 1 Januari 1895, om in verschillende rechtbanken van eersten aanleg en vrederegerechten der vier vlaamsche provinciën en der arrondissementen Brussel en Leuven te zetelen, zijn, anderzijds, nog zoovele sprekende en bedroevende bewijzen van den weinigen eerbied welken de voorschriften van artikel 49, §§ 1 en 2 der wet van 10 April 1890 op het toekennen van de academische graden en het programma der hoogeschoolexamen het uitvoerend bewind inboezemen.

In uitvoering van artikel 1 der wet van 5 Mei 1889, moeten « in de vlaamsche gemeenten van het rijk, de processen-verbaal wegens opsporing en vaststelling van misdaden, wanbedrijven en overtredingen, opgemaakt worden in de vlaamsche taal ».

cessen-verbaal dienen opgesteld te worden in het Nederlands.

Ook kloeg hij het feit aan dat in Hasselt een nederlandsonkundige Waal tot procureur werd benoemd. De Backer vulde zijn 10 minuten toegewezen spreektijd verder aan met andere voorbeelden: het verslag van de plenaire vergadering van 28 juli 1903 is werkelijk de moeite waard om te lezen...

Striemen was zijn einde waarin hij als voorbeeld van een totaal gebrek aan respect voor de Vlamingen en hun taal Procureur-Generaal De Le Court citeerde (eerste burgerlijke kamer van het Brusselse Hof van Beroep) die de lef had Meester Crets te kapittelen met de woorden:

“Gij hebt het recht in het vlaamsch te pleiten. De Grondwet kent het u toe. Wij hebben het recht fransk te spreken. Geene wet verbiedt het ons. Geen enkel advocaat van Antwerpen of elders had ooit de verwaandheid hier vlaamsch te komen spreken! 't Is eene tekortkoming aan het ontzag voor het hof en zoveel als eene belediging. Onder die voorbehoudingen geef ik u het woord.”

Op 23 maart 1904 riep hij alle Vlaamse volksvertegenwoordigers op om voortaan enkel nog Nederlands te spreken in de Kamer.

In de kamer greep hij elke mogelijkheid aan om *“de wetten en verordeningen betreffende de vlaamse taal met nauwgezetheid te doen naleven”*...

“Wij willen gelijkheid en volledige gelijkheid; zolang wij deze niet zullen bekomen hebben, zullen wij ons wettig recht eischen.”...

“Uw protest, ik mag het u verzekeren, is volstrekt vruchteloos; gij zult een tegenovergesteld uitwetsel bekomen dan dat welk gij beoogt; van nu af druk ik het vast voornemen uit, altijd, door middel van ordematie, verzet aan te teekenen zoo dikwijls de gelijkheidswet door den heer kabinetsoverste zal overtreden worden.”

(18 juni 1903).

De aanzet tot de vernederlandsing van de Gentse universiteit

Op zondag 24 maart 1901 was De Backer gastspreker op het "Tweede Vlaamsch Studentencongres ten voordeele van de vervlaamsching der Hoogeschool te Gent"

Een jaar later had te Gent op 2 februari 1902 het derde Vlaamsch Studentencongres plaats. Meer dan duizend toehoorders vulden de ruime zaal en een tiental journalisten zaten aan de perstafel.

Vooraf werd aan de Vlaamse volksvertegenwoordigers gepolst naar hun mening over de "de vervlaamsching der Hoogeschool te Gent".



Prof. Jules Mac LEOD

Vijf van hen (met name De Backer en zijn collega's Buyl, Maenhout, Van Brussel en Van Langendonck) verklaarden zich voorstander van het voorstel van Professor Mac Leod⁵ dat "de trapsgewijze afschaffing der Fransche Hoogeschool van Gent" voorstond.

Vijf andere (Van de Walle, Bauduin, Nolf, Van de Venne en Termote) gaven de voorkeur aan een tweetalig stelsel.

De Vigne verklaarde zich voor een gematigde oplossing, Tonnelier (Antwerpen) en Arthur Verhaegen (Gent) waren tegen elke trapsgewijze afschaffing van de Franse leergangen in Gent; Tonnelier was niet afkerig "van eene proef met Vlaamsche leergangen, maar liefst te Leuven".

De socialist Anseele schreef, dat hij niet tegen de vervlaamsing was, maar er zich niet warm voor maken kon, "daar werkman en boer aan eene hoogeschool toch niets hebben". (sic)



⁵ Deze **Julius Mac Leod** was een Vlaamse hoogleraar (met Schotse roots) die vurig pleitte voor de vernederlandsing van de Gentse universiteit.

In april 1904 vond Prof. Mac Leod eindelijk een Kamerlid, dat wilde optreden in het Parlement: Aloïs De Backer, christen-democraat, volksvertegenwoordiger van Aalst en veruit het meest Vlaamsgezind lid van de Kamer.

Het was De Backer ook die een wetsvoorstel voorbereidde tot de **geleidelijke vernederlandsing van de Gentse universiteit**. In de zitting van 22 April 1904 stelde De Backer aan Minister de Trooz de volgende vraag:

“Bij het vertoogschrift van 9 December 1903 verzocht de Vlaamsche Volksraad den heer Minister van Binnenlandsche Zaken en Openbaar Onderwijs, art. 5 van het koninklijk besluit van 9 December 1849 houdende verordening tot inrichting van Staatshoogescholen, artikel luidende als volgt:

‘Les leçons sont données en langue française; néanmoins, le ministre pourra, par exception, autoriser l'emploi d'une autre langue dans certaines branches de l'enseignement universitaire’

in te trekken en te vervangen door den volgende tekst:

‘De lessen worden gegeven in de Nederlandsche taal ter hogeschool van Gent; in de Fransche taal, ter hogeschool van Luik. De thans aangestelde leeraars, die, bij den aanvang van het academisch jaar 1905-1906, ter hogeschool van Gent zullen doceeren, zullen op hun verzoek kunnen gemachtigd worden om zich voor hun onderwijs van het Fransch te blijven bedienen.’

Ter staving van die vraag was bij gemeld vertoogschrift een afdruk gevoegd van een verzoekschrift van het Nationaal Vlaamsch Verbond, tot de Koning gericht, “streckende om de ‘geleidelijke herinrichting, op Vlaamschen voet, van de Gentsche hogeschool te bekomen met beding dat de bedoelde herschepping uiterlijk in 1905 zal aanvang nemen”.

Is de heer Minister voornemens eerlang aan den Koning een nieuw besluit ter onderteekening voor te leggen, artikel 5 van hooger gemeld besluit van 9 December 1849 wijzigende in den aangeduiden zin, en aldus voldoening te geven aan den allerbillijksten wensch van het Vlaamsche Volk, wensch die tevens dat volk tot eere strekt?

Zoo niet, zal ik, ten einde aan het Vlaamsche land het doelmatig hooger onderwijs te verschaffen, waarvan het al te lang verstoken bleef, voorstellen artikel 1 der wetten van 27 September 1835 en 15 Juli 1849 op de inrichting van het hooger onderwijs aan te vullen met den opgegeven rechtherstellenden tekst.”

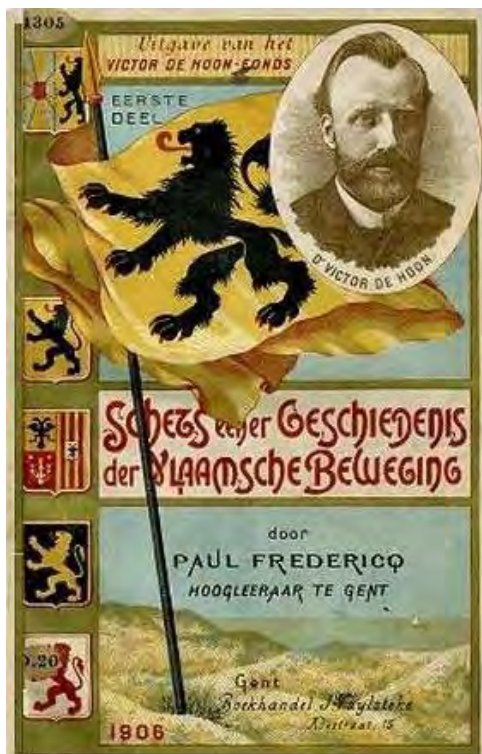

Zijn voorstel was weliswaar een afgezwakte versie van het stelsel Mac Leod te Gent maar De Backer wist heel goed dat de integrale toepassing van het stelsel Mac Leod zou leiden tot de afschaffing van twee à drie Franse leergangen per faculteit.

Die zouden dan vervangen worden door twee à drie Nederlandse, waardoor de Walen en de nederlandsonkundige Vlamingen de vier faculteiten zouden hebben moeten verlaten.

Dat zou een grote crisis aan de universiteit tot gevolg hebben gehad terwijl De Backer fijntjes wist dat het tweetalig stelsel in iedere faculteit toch zonder slag of stoot twee à drie Vlaamse leergangen zou opleveren en dit

Op de vraag van De Backer gaf de Minister toen droogweg het lakonische antwoord:

“Een zoo gewichtig en zoozeer betwist vraagstuk is niet op te lossen bij koninklijk besluit.”

Aldus afgescheept door de Minister, was De Backer voornemens gebruik te maken van zijn parlementair initiatief om een wetsvoorstel in te dienen maar *“een voorbarige dood kwam den sympathieken christen-democraat als het ware wegstelen”*.

[bron: Paul Fredericq, Schets eener geschiedenis der Vlaamsche Beweging (drie delen). J. Vuylsteke, Gent 1906-1909]

Nog een jaar later, in mei 1905, legde Pastoor Daens met vier van zijn collega's (zijn broer Pieter, de liberalen Jan-Frans Persoons en J. Verheyen en de Leuvense socialist Prosper Van Langendonck) het volgend wetsvoorstel neer, dat zich geheel aansloot bij de ondervraging van wijlen De Backer in april van het voorgaande jaar:

“Bij art. 1 der wet van 27 September 1835, houdende inrichting van het hooger onderwijs, gewijzigd door de wet van 15 Juli 1849, worden de volgende bepalingen gevoegd:

De lessen worden gegeven in de Nederlandsche taal ter Hoogeschool van Gent, in de Fransche taal ter Hoogeschool van Luik.

De thans aangestelde leeraars, die bij den aanvang van het academisch jaar 1906-1907 ter Hoogeschool van Gent zullen doceeren, zullen, op hun verzoek kunnen gemachtigd worden om zich voor hun onderwijs van het Fransch te bedienen.”

De vernederlandsing van de Gentse universiteit bleef de gemoederen beroeren: in 1923 voerde toenmalig kabinetsminister Pierre Nolf een wet in tot gedeeltelijke vernederlandsing van de universiteit maar het zou nog tot 1930 duren eer de universiteit definitief vernederlandsde...

Zijn parlementair werk

In de Kamer zette De Backer het partijprogramma uiteen, pleitte voor een menswaardig pensioen, efficiënte landbouwwetgeving, zuiver algemeen stemrecht, persoonlijke dienstplicht, progressieve belastingen, hogere lonen voor lage inkomens en overheidsmaatregelen tegen werkgevers die de sociale wetten ont-doken.

Hij laakte de schijnheiligheid van vele conser-vatieven, die met twee maten meten, rea-geerde tegen hun aantijgingen en leugens en spoorde partijgenoten en aanhangers aan om in de strijd te volharden.

Tegenstanders die zich wat al te arrogant en brutaal aanstelden, diende hij scherp van antwoord.

Om de fondsen te verzamelen om iedereen een **menswaardig pensioen** te kunnen geven reikte hij een reeks maatregelen aan waaron-der de **verkoop van armgoederen** waarvan De Backer de opbrengst schatte op 10 miljoen. Tot het einde van de 18de eeuw was de hulp aan de armen een uitsluitend kerkelijke aan-gelegenheid, hulp die werd bekostigd met de opbrengst van renten en pachten van arm-goederen, dwz. geërfde eigendommen.

De Franse republikeinse legers, die in 1793 ons land veroverden, schaften deze instellin-gen af, confisqueerden hun bezittingen en richtten de "weldadigheidsburelen" op — met aan het hoofd een "armenmeester" (zie *vroe-ger bij gemeentepolitiek*) om behoeftige me-deburgers bij te staan, de werklozen aan werk te helpen en bestaansmiddelen te verschaffen aan hen die werkonbekwaam waren. De steun die mensen zou ontvingen zou dan vervangen worden door een pensioen.

De Backer publiceerde hierover in 1900 een brochure "**VERKOOP VAN ARMENGOEDEREN en omzetting van het product in Belgische rent (ene hervorming op landelijk gebied)**". Daarin deed hij zijn plan gedetailleerd uit de doeken. Jammer genoeg is er bij mijn weet nergens nog een exemplaar van het boekje terug te vinden dat via "*Klokke Roeland*" te koop werd aangeboden.

NEGENDE JAARGANG, Nr 20 5 CENTIEMEN HET

KLOKKE

ORGaan DER CHRISTE

Alles voor en door het volk!

ABONNEMENTSPRIJS vooraf betaalbaar.
Een jaar 2,50 fr.; — 6 maanden 1,50 fr.; — 3 maanden 0,80 fr. (Voor 't buitenland 4,60 's jaars).
Men schrijft in bij P. Van Schuylenbergh.
uitgever, Kerkplein, Ninove, en in alle postkantoren van het land.

Partijaangelegenheden.

Heden zondag, om 3 1/2 uren namiddag, mee-ting te Bessene, in den hof van Gb. Van den Aelele, door Priester Daens en smid Lambrecht.

Heden zondag, Turfcafé te Erembodegem in « 't Wit Paard », bij Petrus Van Laeken, Brus-selschen steenweg, door den Turfclub van Aalst.

Zondag, 10 September, zelfde Turfcafé te Nieuwerkerken bij Recé Soetnick, « In den gren-dier », om 3 1/2 uren.

Kristene Volkpartij. — Brussel.
Lokaal: In den plezanten hof. — Vlaamsche steenweg. Zondag, 3 September, om 4 uren na middag, stichting van een nieuw syndikaat.

Maandag, 4 September, om 8 1/2 uren 's avonds buitengewoon algemeene vergadering. Dagorder: 1° Onze houding opneemende de voorloope kongres-sen der Kristene Volkpartij, dit van Brugge in 't bijzonder. 2° Voorstel van Kongres te Brussel. Voor het Bestuur: P. Verrees.

Het pensioen der oude werklieden

Is een der belangrijkste vraagstuk-ken — misschien het belangrijkste van alle, — welk moet opgelost worden, wanneer de Christene Demokratie zal verdedigers tellen in onze wetgevende Kamer.

De mogelijkheid om een pensioen te onnoodig, wij hebben meermaals op de talrijke bronnen gewezen waar men het benodigd fonds kan putten.

De verkoop der armgoederen (iets wat hoogst noodzakelijk is) zou aan 's lands weldadigheidsinstellingen eene re-venu-verhoging van ruim TIEN MIL-LIOEN schenken.

Bovendien zij, die van dit pensioen-fonds genieten zullen, moeten over 't algemeen van de weldadigheidsbure-elen nu zeker onderstand genieten, wat ook op minstens tien miljoen mag worden berekend.

Bijgevolg zou men alleen op 't welda-digheidsfonds van België minstens twintig miljoen voor dit pensioen ne-men mogen.

De vijf en zestig miljoen jaarlijks aan 't leger zou men daarvoor bestoeien kunnen.

De miljoenen van den Congo zou-den er eene uitmuntende bestemming vinden.

Van de twintig ALCOOLmillioenen zou men er eenige heel voordeelig kun-nen aan toevoegen.

De miljoenen aan luxepensioenen zou men kunnen doen inkrimpen.

Men ziet dus dat men dit pensioen-fonds vormen kan zonder zelfs toe-vlucht te moeten nemen tot die groote bron de KLIMMende BELASTING.

Nu, waarom is de daarstelling van dit pensioen zoo dringend, zoo nood-zakelijk?

Waarom moet het den voorrang heb-ben, bijvoorbeeld: op verplichtenden schoolgang zelfs?

Het moet den verplichtenden school-gang voorafgaan, omdat het moet de hinderpalen wegruimen die nog voor-gevend worden tegen die verplichting.

't Voorwensel van 't Woeste, als zou die verplichting 'nen aanslag daarstel-len op de individueele vrijheid, kan niet meer in aanmerking komen.

De man was logiek in zijne houding, de vaandrig eener partij die leeft en bestaat op de onwetendheid van het volk, en de heerschende domheid tot broodgewin weet uit te baten, moest zoo spreken.

Hij is getuimeld en met hem tuimelt de tegenwerking.

Wij bedoelen dus enkel de hinder-palen van stoffelijken aard: bijdrage van de winste der kinderen aan huise-lijke begroting, verzorging der kleinste kinderen door de grooteren, plaatsver-vanging van moeder die op werkhuis of fabriek werkt, enz.

Dit is 't eenige wat men tegen den verplichtenden schoolgang opwerpen kan.

Hewel, het pensioen der oude werk-lieden moet die vermoedelijke hinder-palen — zooniet teenaemaal wegruimen — ten minste toch merklijk doen in-krimpen.

Nu vormen de oude vaders en moe-ders 'nen overlast in 't huishouden; wanneer ze een pensioen genieten, zouden ze integendeel 'ne factor van welstand uitmaken.

Nu moeten de kinderen hun vader en moeder naar 't gevang zien sleuren (oudemannenhuizen en soortgelijke ge-stichten) omdat ze zelf niet behoorlijk aan de noodwendigheid hunner jonge familie kunnen volkomen; dan zou-den zij bij hen blijven en ondanks ou-derdom en verval van krachten er duizende en duizende kleine diensten van bewezen hebben.

Grooten die nooit armoede kenden, be-weren soms dat de werkersstand hart-loos is, wanneer ze de oude vader of moeder bij afwisseling van 't een kind bij 't ander zien gaan inwonen.

't Is 't hart niet dat ontbreekt, er is er duizendmaal meer dan bij de grooten, maar 't zijn de middelen van bestaan, 't is 't brood dat ontbreekt, en zoo komt het dat de ouderling zoekt en herzoekt altijd met hoop op verbetering.

— De grootvaders en grootmoeders zouden bijgevolg aan de wieg die kin-deren vervangen die nu van de school blijven moeten om moeder wat te on-dersteunen.

De frank pensioen zou bijdragen om niet de kleinen moeten op 't werk te zetten zelfs voor hun eerste communie.

Veel klein keukenwerken zouden ze verrichten waar nu kinderen voor thuis blijven moeten uit de school.

In 't kort, er zou welstand komen in duizende en duizende huizegezinnen waar ze nu genoodzaakt zijn hun kruost te berooven van verstandelijke ontwikkeling... om aan honger 't ont-snappen.

En er is meer nog wat men niet ziet. Dit pensioen zou voordeelig inwer-ken op 't behoud van den kleinen mid-denstand.

Grooten koopen hun waren in 't groot, in de groote firmas der groote steden.

Kleinen koopen in 't klein in hun omgeving, 't zijn zij die den kleinhan-del in 't leven houden.

Gansch Vlaanderen door, vormt 't zuurgewonnen geld in Frankrijk en aan de steenovens alleen nog het be-houd der winkels van verbruikwaren.

Ook zal dit pensioenfonds door de aandeelhebbers worden aangelegd, bij-gevolg zal het niet enkel voordeel bij-brengen aan hen die het rechtstreeks genieten, maar gansch de lagere stand zal er profijt uit trekken.

A. DE BACKER.

Verdraagzaamheid.

Met het woord wordt veel geschermd maar bitter weinig wordt ze beoefend.

Elk wil ze aanleeren aan anderen, en niemand geeft er 't voorbeeld van.

't Is een stopwoord op meetingen, congressen, vereenigingen en politieke DINERS; het maakt EFFECT juist als: broederlijkheid, mensche lievendheid, rechtvaardigheid, gelijkheid en vrij-

Bij de bespreking van de begroting voor 1901 had De Backer de talrijke voordelen van de verkoop van de armengoederen met omzetting van het product in staatsrente met verve verdedigd en op 28 juli 1903 stelt De Backer dat de rente op de verkoop van die goederen het dubbele zou bedragen van de pachtinkomsten.

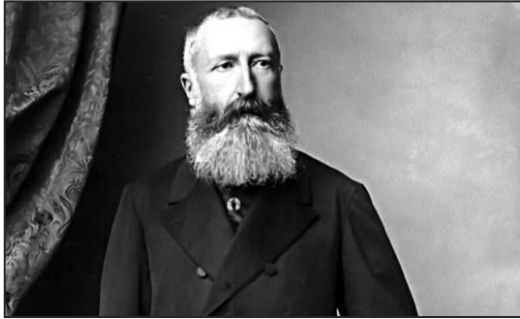

Leopold II

Voorts stelde De Backer ook voor om serieus te snoeien in de 65 miljoen jaarlijkse legeruitgaven en... *“de millioenen van den Congo zouden er eene uitmuntende bestemming vinden.”* Een voorstel waarmee Leopold II zeker niet zal hebben kunnen lachen en hem de stempel anti-belgisch opleverde.

De Backer keerde zich trouwens ook ieder jaar tegen de dotatie van 200.000 fr. aan Philippe, de broer van Leopold II en graaf van Vlaanderen, omdat *‘dit bedrag beter kon besteed worden aan de behoeftigen’*.

Bovendien zag hij aan de toekenning van een pensioen nog een hele reeks praktische voordelen: de kinderen zouden hun ouder niet naar een *“oudemannenhuis of soortgelijke gestichten”* moeten sturen omdat zij zelf voor de kost *“op het werkhuis of fabriek”* moeten gaan werken.

Voorts zou de grootouder *“aan de wieg de kinderen kunnen vervangen die nu van school moeten blijven om de moeder wat te ondersteunen”* en *“de frank pensioen zou kunnen bijdragen om de kleinen niet aan het werk te moeten zetten zelfs voor hun eerste communie.”*

En tenslotte *“zou dit pensioen voordelig inwerken op ‘t behoud van den kleinen middenstand” ... “want de kleinen kopen in ‘t klein in hun omgeving. ‘t Zijn zij die de kleinhandel in leven houden.”*

Allemaal heel praktische voorstellen die hij ook aan zijn kiezers uitlegde in zijn artikels in *“Klokke Roeland”*.

In de Kamer verloor De Backer zijn kiezers zeker niet uit het oog. Zo diende hij ook – met zijn wevers en steenbakkers voor ogen - een amendement in *“tot regeling van het meten van den arbeid der werklieden”*.

Er waren inderdaad beroepen waar de arbeid op stuk, bovendien uitgevoerd door werklieden in ploegen verdeeld, slechts werd betaald na ruim lang werken en dus na verloop van een lange periode. Als voorbeeld verwees De Backer naar het voorwerp van discussie tussen inzetter-steenbakkers en de steenbakkerbaas omtrent het aantal geproduceerde stenen uit een veldoven.



«Hedendaags wordt voor de steenbakkers de steen enkel opgeteekend op een boek in bezit van den baas en telkens er later betwisting ontstaat naar aanleiding van het werkcontract, verkeert de werkman in de volstrekte onmogelijkheid 't bewijs te leveren van zijn afgelegd werk en moet hij zich verlaten ofwel op 't gezegde van den baas ofwel op de cijfers van het boek van den baas, waarover hij niet den minsten waarborg van echtheid bezit.»

Vandaar zijn amendement:

« Welke ook de wijze, de maat of het toestel zij waarop of waarmede de hoedanigheid of hoeveelheid van den arbeid wordt vastgesteld, is de nijverheidsbaas verplicht, wanneer het arbeid betreft door enkelen of door groepen uitgevoerd en waarop, tot waarborg van goede uitvoering, afhoudingen kunnen geschieden overeenkomstig artikel 26 der wet van 10-14 Maart 1900, aan de belanghebbenden eenen staat ter hand te stellen waarop hij regelmatig iedere hoeveelheid arbeid aanteekeent, met daarnaast, bij iedere gedeeltelijke afrekening, het bedrag van het uitbetaalde loon. »

Dit amendement werd gesteund door Jules Maenhout (katholiek), Edward Anseele (socialist) en Henri Carton de Wiart (katholiek maar vóór 1900 nog christen democraat), waaruit blijkt dat De Backer wel degelijk aanzien genoot over de partijgrenzen heen.



Jules MAENHOUT



Edward ANSEELE

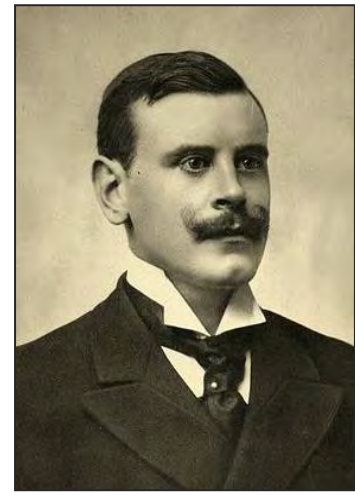

Henri CARTON de WIART

Nut der IJzerenwegen
DENDERHAUTEM-TRAM

Een ijzerweg brengt niet alleenlijk handel, nijverheid en leven in die gemeenten, welke het voordeel hebben eene statie of halt te bezitten, maar hij begunstigt de geleerdheid en verfijnt niet minder de opvoeding der menschen onder elkander.

Vergelijkt den stoffelijken toestand der gemeente Haaltert, die sinds 40 jaar eene spoorbaan geniet met hare aanpalende zuster Denderhautem, welke dergelijke middelen van verkeer mist, alhoewel sterker van bevolking en grooter in uitgestrektheid. Bij eerstgenoemde heeft zich alras eene plaatselijke nijverheid in het groot ontwikkeld, zooals het vervaardigen van kostelijke kanten en allerhande fijne vrouwelijke handwerken. Verders zekere weefsels van groote waarde en dit alles, met eene kleine verplaatsing en geringe kosten, vertrekt per spoor naar den vreemde, terwijl hare reusachtige zuster Denderhautem in haren handel van handschoen, lacet — kant — en parelwerk, alsook hare geweefels in servetten en Jacquard gencodzaakt is hare fabricatie naar Ninove, afstand 5 kilometers of naar Denderleeuw, afstand 7 kilometers, te vervoeren.

Hierdoor ontstaan grooter uitgaven en een ernstig tijdverlies.

In zijn interpellatie van 30 april 1901 van de Minister van Justitie en van de Minister van Nijverheid en Arbeid haalt De Backer uit naar de (voornamelijk Brusselse) steenbakkersbazen die verschillende arbeidswetten straffeloos met de voeten traden.

Die bazen hadden onderling afspraken gemaakt waardoor er op straf van boete “geen opslag van ‘t werkloon” mocht worden gegeven. De werklieden moesten typecontracten tekenen waarin stond dat ze niet meer dan 2Fr50c. per duizend steen werden betaald. Bovendien was het hen contractueel verboden van meester te veranderen.

Een rode draad doorheen al zijn tussenkomsten in de Kamer vormde zijn bekommernis en strijd voor de verbetering van de levensomstandigheden van de ‘kleine man’. Vooral het lot van de seizoenarbeiders lag hem heel na aan het hart (zie verder)

Dat kon gaan over het te lage loon van de postbode, het pensioen van de onderwijzers, de verloning van de bareelwachters maar ook over het gebrek aan treinverbindingen in zijn arrondissement met de hoofdspoorlijnen want zonder “ijzerenweg” geen

bloeiende handel of nijverheid. Als voorbeeld noemt hij de handelaars uit Denderhoutem die *“hun fabrikatie van handschoenen, lacet – kant – en parelwerk, alsook hare geweeffels in servetten en Jacquard eerst naar Ninove (afstand 5 kilometers) of naar Denderleeuw (afstand 7 kilometers) moeten vervoeren”* terwijl zich bij de burens van Haaltert de plaatselijke nijverheid zoals *“het vervaardigen van kostelijke kanten, allerhande fijne vrouwelijke kantwerken en zekere weeffels van groote waarde”* sterk ontwikkelt omdat de productie *“met eene kleine verplaatsing [naar het eigen station] en geringe kosten naar den vreemde vertrekt.”*

De Backer pleit ook voor de heraanleg van de steenweg Geeraardsbergen - Aalst : *“te Smeerliebbe, te Nederhasselt en te Kerkxken: die gevaarlijke en moeilijke hellingen zijn samen maar 2 kilometers lang en die 2 kilometers maken de overige 70 kilometers volstrekt onbruikbaar voor groote vrachten.”*

Voorts klaagt hij het gebrekkig onderhoud van de wegen aan: *“De weg van Erembodegem (Haaltert statie) over Denderhautem naar Ninove. Die weg is van algemeen belang en wordt tot nu toe uitsluitelijk door mijne gemeente onderhouden. Wilde de heer minister een onderzoek hierover instellen, ik twijfel niet of hij zou die 10 kilometers door den Staat doen overnemen en er de breedte aan geven van andere Staatswegen.”*

De Backer pleit ook voor de aanleg van een net van 4 buurtspoorwegen waaronder *“van Denderleeuw naar Herzele over Denderhautem, Heldergem, Aygem, Resseghem”* maar ook van *“Een andere tramlijn waarbij de ingezetenen van ons arrondissement belang hebben: deze van Ninove op Enghien. Honderde en honderde werklieden van Meerbeke, Pollaere, Denderwindeke en Vollezele gaan dagelijks naar de koolmijnen.*

Een tram naar Enghien zou hen dagelijks twee uren meer rust geven, en hen toelaten alle dagen vrouw, kinderen of ouders te vervoegen.”

Denderhautem, door de onverschilligheid zijns bestuurs, blijft op 't achterplan geschoven alhoewel de meerderheid der ingezetenen vooruitstrevend geworden zijn om eene tramlijn te bezitten, uitgaande van Maria-Lierde, Ophasselt, Steenhuize, Voorde, Aspelaere, Nederhasselt, Heldergem, Denderhautem, Iddergem en Denderleeuw-statie.

Dergelijke tramlijn ware hoogst nuttig en aan een bestendig verkeer onderworpen door de fruithandelaars naar Brussel en tevens door de werklieden, die dagelijks naar de hoofdstad in het werk gaan. Wij vermelden nog niet de kleine neringdoende lieden, die boter, eiers in het dorp en omliggende opkopen om dit alles te Brussel aan den man te krenge. Zelfs menig beenhouwer, die te middernacht zijn vleesch per rijtuig of kar naar de hoofdstad vervoert, ware daarvan ontslagen, hadde hij eenen plaat- en veerokkers, welke ook voor de vetleggers zouden bediend worden, is hij even ontschatte-lijk.

De gemeente Denderhautem door zijne ligging en ovalen vorm heeft behoefte aan eene tweede tramlijn: Zuidwaarts hare verbinding met den tram Ninove-Brussel en Noordwaarts met Aalst langs Haaltert-Terjoden.

Zoo doende ware Denderhautem doorkruist en met Gent en Brussel in verkeer.

D. MOERAAT.

Uit Klokke Roeland van 7 augustus 1904

Die visie – telkens met het welzijn van de kleine man in het achterhoofd zou na zijn dood worden overgenomen door de Christene Volkspartij en verduidelijkt worden in *“Klokke Roeland”* van 7 augustus 1904 door **D.Mokraat** (waarschijnlijk het pseudoniem van zijn jonge dorpsgenoot Albert Van Den Bruelle, één van de bekwame jongemannen die De Backer onder zijn vleugels had genomen)

Een tramverbinding met het treinstation van Denderleeuw enerzijds en de “tramstatie” van Ninove anderzijds zou een gans vergeten regio ontsluiten. Zowel de hoofdstad Brussel als Gent zouden makkelijk bereikbaar worden voor *“werklieden, fruithandelaars, slaggers en kleine neringdoende lieden die boter en eieren opkopen om in Brussel aan de man te brengen”*.

Ondanks zijn parlementair mandaat behield De Backer een nauw contact met zijn kiezers. Wat hem vooral in de gunst van de gewone man deed stijgen waren zijn maandelijkse zitdagen die hij beurtelings in de hoofdplaatsen van zijn kieskantons hield. Hij deed er niet alleen aan gratis dienstbetoon maar bleef zo ook voortdurend geïnformeerd over de bekommernissen van de gewone man.



Lagere Jongensschool Denderhoutem 1907 – 1^{ste} klas

De Backer stond ook bekend om zijn meetings waar hij zijn toehoorders telkens opnieuw het partijprogramma in een volkse taal ragfijn uitlegde en bleef hameren op het belang van toegankelijk en verplicht onderwijs voor iedereen:

"Het groot desideratum op den buiten is en blijft onderwijs in de lagere scholen met verplichting tot zekeren ouderdom." ... "Waar onkunde heerst willen wij licht doen worden" ... "Alleen de school en onderwijs kunnen een land op den voorrang helpen" ... "Vooruit mannen, met Vlaamsche kop-pigheid en onvermoeibare taaheid!"

De Backer begeesterde ook een reeks jonge bekwame mannen aan wie hij zelf les gaf zoals aan de latere daensist en activist **Albert Van Den Bruelle** (° Denderhoutem 1885 – Terneuzen 1943).

In 1899 – Van Den Bruelle was toen nauwelijks 14 jaar - organiseerde hij al een meeting in de schuur van de boerderij van zijn vader waarop hijzelf de enige spreker was. Hij ontpopte zich al heel vlug tot een volkstribuun, revolutionair en ontstuimig in zijn geloof dat de Christene Volkspartij spoedig de algehele ontvoogding van het in verval geraakte Vlaamse volk zou afdwingen.

Hij ging in 1909 werken in de drukkerij van Pieter Daens en trouwde in 1912 met diens dochter Anne Marie. Hij schreef volkse toneelstukken, liederen en een geschiedenis van zijn geboortedorp. Na zijn huwelijk vestigde hij zich als zelfstandig drukker in Denderleeuw.

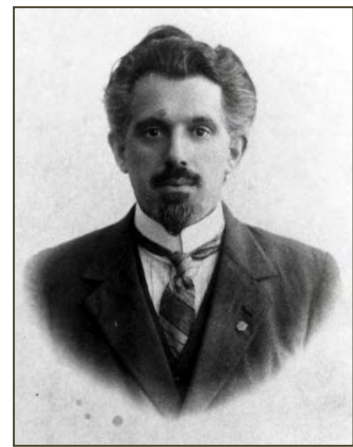

Albert VAN DEN BRUELLE

In 1916 stapte hij in het activisme en werd samen met Hector Planquaert lid van de Raad van Vlaanderen, een soort officieus Vlaams parlement, dat met de Duitse bezetter onderhandelde over een toekomstig statuut voor Vlaanderen, de verwezenlijking van de op 31 december 1915 gedane toezegging over de vernederlandsing van de Gentse universiteit, en de invulling van de op 21 maart 1917 afgekondigde federalisering van België en eind 1917 de Vlaamse onafhankelijkheid uitriep.



In november 1918 vlucht hij naar Duitsland en verhuist in 1925 naar Terneuzen. In 1936 verscheen zijn memorialistische geschrift "Vijf Jaar Zegen – avonturenperiode uit eigen leven 1918 - 1923" bij zijn neef drukker-uitgever Petrus Van den Abeele in Denderleeuw.

Een andere beschermeling van De Backer was **Jozef Praet** uit Zandbergen. Karel Van Isacker S.J. schreef mij in 1979 dat hij de man (die toen al 82 was) ontmoette in september 1956 en van hem de 5de druk van de 'Handwijzer voor de Vlaamsche Kiezer' ten geschenke kreeg. (zie verder)

Praet vertelde hem dat hij in zijn jeugd een doodarme jongen was maar door De Backer in bescherming werd genomen en sindsdien zowat diens secretaris werd.

De betekenis van de politieke activiteit van De Backer in en buiten het parlement is nog onvoldoende gekend en gewaardeerd.

Feit is dat De Backer één van de weinige daensistische prominenten was van wie het gezag over heel Vlaanderen en over de partijgrenzen heen werd erkend.



Eenzijds was hij uitgesproken antisocialistisch en zag geen heil in een samenwerking met links.

Anderzijds weigerde hij toegevingen te doen aan de katholieke conservatieven en streefde hij bewust naar een autonome partij.

Tegen de wil in van Adolf Daens richtte De Backer samen met Hector Plancquaert als spilfiguren van de radicale daensistische christendemocraten in de lente van 1897 de Vlaamsch-Christene Volkspartij op waarin voor het eerst de politieke, de sociale en de culturele componenten van de Vlaamse Beweging werden samengebracht in een federatie die over heel Vlaanderen de daensistische groepen van "*syndicaten, vakverenigingen, bonden en personen*" overkoepelde.

Als volksvertegenwoordiger en als journalist heeft hij een waaier van thema's behandeld (*zie verder*), maar de landbouwersproblematiek, waarin hij door zijn achtergrond zeer onderlegd was, ging hem het meest ter harte. De vleugel rondom de gebroeders Daens had meer oog voor het stedelijk pro-

letariaat waardoor deze tegenstellingen tot interne spanningen leidden in de partij.

De Backer trad in het Parlement naar voor als een fel verdediger van de sociale en Vlaamse belangen op een ogenblik dat dit bij andere partijen nauwelijks aan bod kwam. De Backers hardnekkige vlaamsgezindheid was beduidend meer dan een taalstrijd: hij eiste respect voor de eigen identiteit van de Vlaming en wilde de taaldiscriminatie ten opzichte van de achtergestelde Vlamingen wegwerken zodat die toegang zouden krijgen tot een betere sociale status.

Priester Daens heeft in de Kamer een andere stijl ontplooid. Hij geloofde dat hij met korte vinnige aanvallen in het Frans meer bereikte en gaf er zich weinig rekenschap van dat hij het beperkte morele gezag van De Backer ondergroef.

Beknopt systematisch overzicht van Aloïs De Backers parlementaire arbeid

1900

- 17 juli 1900 Legt de eed af in het parlement als enig kamerlid van de Christene Volkspartij en maakt onmiddellijk duidelijk een Vlaming te zijn die zich tegenover zijn kiezerskorps verbonden heeft altijd "Vlaamsch" te zullen praten tenzij er een bijzondere reden zou zijn om dit niet te doen.
- 29 nov. 1900 Zet het programma van de christendemocratische beweging uiteen en eist zijn plaats op als onafhankelijk christendemocraat tussen socialisten en katholieken. Wenst principieel plaats in de rechterzijde en steunt zo de katholieke regering. Wijst de legerpolitiek van de regering af en bindt de zaak van het verplichtend onderwijs aan die van de militiewetgeving.
- 30 nov. 1900 Onthoudt zich uiteindelijk bij de stemming over de legerwet: waardeert regeringsintentie tot herziening dienstplicht maar stemt niet "ja" zolang het stelsel der plaatsvervangende behouden blijft en zolang er geen vrijstelling is van dienstplicht voor priesters en normalisten.
- 21 dec. 1900 Dient orde-motie in m.b.t. Transvaal. Motie in het Frans wegens bijzondere omstandigheden. Onthoudt zich bij de stemming over de dotatie aan de Graaf van Vlaanderen. Dient orde-motie in m.b.t. eigen wetgevend initiatief omtrent de landbouwwetgeving.

1901

- 8 feb. 1901 Houdt opnieuw uitvoerig pleidooi (om dezelfde motieven als op 21.12.1900 en terug in het Frans) over de zaak Transvaal en eist een initiatief ten gunste van de Boeren.
- 15 feb. 1901 Dient orde-motie in m.b.t. verkeerde voorstelling in de Annales Parlementaires van zijn houding bij de stemming over de "Wet op de Spelen" en betwist de nederlands kundigheid van het personeel van het Parlement.
- 5 maart 1901 Pleit voor een gunstiger loonregeling voor alle lage-looncategorieën zoals o.a. de postbodes. Pleit voor klimmende belastingen. Pleit tegen de heersende belastingdruk op de kleine zelfstandigen.
- 19 maart 1901 Dient een nieuwe orde-motie in om bespreking van zijn eigen wetsvoorstel landbouwwetgeving te vragen (wijziging Landelijk Wetboek)
- 29 maart 1901 Klaagt de onkunde en miskenning van het Nederlands bij de parlementsleden aan.
- 30 april 1901 Pleit voor overheidsmaatregelen tegen steenbakkersbazen uit het Brussels die de arbeidswet overtreden.
- 7 mei 1901 Contesteeft de begroting van het Ministerie van Buitenlandse Zaken. Pleit voor maatregelen op Buitenlandse Zaken ten gunste van de seizoenarbeiders - de "Franschmans" en verwerpt de datum van de aanstaande parlementsverkiezingen omdat op de voorgestelde datum de "Franschmans" al vertrokken zijn voor een "seizoenscampagne".

- 31 mei 1901 Contesteert de begroting van het Ministerie van Landbouw.
Klaagt het gebrekkig openbaar vervoer aan in Vlaanderen.
Vraagt maatregelen tegen de slechte toestand van de openbare gezondheid op het platteland.
Vraagt de nationalisering van de tolrechten op de waterwegen.
Vraagt een overheidsstudie voor een mogelijk kanaal tussen Baasrode en Aalst.
Vraagt hulpmaatregelen voor de veeteelt.
- 7 juni 1901 Steunt L Buyls bij diens eis om een nederlandstalige uitgave van het officiële "Bulletin de l'Agriculture".
- 27 juni 1901 Klaagt het meervoudig stemrecht aan omdat de grote (onbemiddelde) klasse het kleinst aantal stemmen krijgt en die juist het meeste stemmen nodig heeft voor de toepassing van haar rechten.
Klaagt de ontoereikendheid aan van het openbaar vervoer en van de openbare liefdadigheid.
Verwijt de regering de omkoopbaarheid van de lage klassen in de hand te werken door het discriminerend belastingstelsel, de ontoereikende politie m.b.t. de "Franschmans" en m.b.t. de toestand van de lage lonen.
Beveelt de invoering van het Zuiver Algemeen Stemrecht aan als remediëring van veel onrecht t.o.v. de lage klassen.
Stelt dat jij de enige vertegenwoordiger is van de Christen Democraten in het Parlement.
- 28 juni 1901 Klaagt de discriminatie aan tussen de Waalse en Vlaamse rechtbanken wat kun rang en personeelskader betreft.
Klaagt het ontoereikend beheer aan van het Openbaar Liefdadigheidsfonds.
Klaagt sommige ambtsmisbruiken aan vanwege de notarissen op het platteland.
Steunt L. Buyls aanklacht tegen de door het Openbaar Liefdadigheidsfonds uitgeoefende partijdigheid waarvan niet-katholieke behoeftigen het slachtoffer zijn.
- 4 juli 1901 Eist het recht op als afzonderlijke parlementaire fractie beschouwd te worden en verklaart opnieuw slechts de rechterzijde te zullen steunen wanneer de belangen van de godsdienst op het spel staan.
Herneemt zijn eis tot regeringsoptreden tegen de Brusselse steenbakkersbazen die de sociale wetgeving en arbeidswetgeving overtreden.
- 5 juli 1901 Klaagt foutief verslag in het Beknopt Verslag van een zijner tussenkomsten aan.
- 9 juli 1901 Amendeert het wetsontwerp tot meting van de arbeid der werklieden.
- 25 juli 1901 Eist een meer toereikend administratief en financieel statuut voor een aantal klassen van (lagere) staatsbedienden.
Klaagt de ontoereikendheid aan van het spoorwegennet in Vlaanderen.
Legt een plan voor tot herschikking van het spoorwegen- en buurtspoorwegennet in sommige delen van Vlaanderen.
Weigert Frans te spreken in een discussie en lokt zodoende een taalincident uit.
Herinnert de kamervoorzitter aan het feit dat hij een autonome fractie vormt.
- 31 juli 1901 Amendeert een regeringsontwerp tot regeling van het rustgeld der leerkrachten in het gemeentelijk onderwijs.
- 15 okt. 1901 Vraagt structurele maatregelen om de productie- en tewerkstellingscrisis in de landbouw weg te werken.
Vraagt sancties tegen de overtreders van de wet die de uitbetaling van lonen in herbergen verbiedt.

- Klaagt de corporatistische misbruiken aan van bepaalde werkgevers in de grote steden.
- 14 nov. 1901 Stelt te spreken namens de Christen Democraten in Vlaanderen en namens die Vlaamse Beweging "die reeds genoeg gezongen heeft van de Vlaamsche Leeuw" en nu een reële en toekomstgerichte politiek wil voeren.
Pleit voor persoonlijke dienstplicht.
Licht toe waarom hij samen met de linkerzijde tegen de legerwet zal stemmen en verklaart zich solidair met de anti-militaristische drukkinggroepen.
Eist de wegwerking van de discriminatie tegenover Vlaamse dienstplichtigen die wensen te studeren aan de Rijkslandbouwschool te Vilvoorde.
Klaagt de verhoging aan van de abonnementsprijs op het Beknopt Verslag omdat de parlementaire informatie hierdoor buiten het bereik van de laagere klassen wordt gehouden.
- 4 dec. 1901 Lukt naar aanleiding van de zaak Plancquaert een verrekend taalincident uit.
- 17 dec. 1901 Veroordeelt Engeland i.v.m. de zaak Transvaal en noemt de rechterzijde "ontaard" omdat die Engeland vrijelijk laat begaan.
Stelt opnieuw te spreken namens de Christen Democratie.
- 20 dec. 1901 Licht zijn motivering tot occasionele medewerking met de socialisten toe.

1902

- 4 feb. 1902 Verzet zich tegen de dotatie aan de Graaf van Vlaanderen.
- 25 feb. 1902 Licht zijn onthouding toe m.b.t. de stemming der voorlopige kredieten bij de begroting 1902.
Lukt taalincident uit n.a.v. zijn interpellaties over het repressief optreden van rijks-wacht en politie en sneert de regering toe dat dit optreden vooral moet dienen om het volk te intimideren in de strijd voor het Zuiver Algemeen Stemrecht.
- 4 maart 1902 Eist vanwege de ministers nederlandstalige antwoorden op vragen hengesteld in het Nederlands.
Koppelt de verwezenlijking der taalgelijkheid in België aan de verwezenlijking van het Zuiver Algemeen Stemrecht.
- 14 maart 1902 Pleit voor de invoering van het Zuiver Algemeen Stemrecht en verwerpt de idee dat de massa die invoering niet vraagt.
Klaagt de bedriegelijke toepassing van het Meervoudig Stemrecht aan.
Stelt de regering verantwoordelijk voor de te verwachten uitbarsting van fysiek geweld vanwege de ontgoochelde massa.
- 20 maart 1902 Pleit opnieuw voor de invoering van het Zuiver Algemeen Stemrecht.
Vraagt de verdaging van de datum der wetgevende verkiezingen omdat de "Franschmans" niet aanwezig kunnen zijn en steunt een amendement van E. Anseele m.b.t. die gevraagde verdaging.
- 25 nov. 1902 Protesteert tegen een geval van paarden mishandeling onder de verantwoordelijkheid van de Minister van Oorlog.
- 20 dec. 1902 Verzet zich opnieuw tegen de toekenning van een dotatie aan de Graaf van Vlaanderen en motiveert zijn onthouding bij de stemming over de dotaties.

1903

- 14 feb. 1903 Stelt te spreken namens de "onafhankelijke" Christen Democraten. Verwerpt de idee van hogere staatsinkomsten door de taks op het alcoholverbruik te verhogen, vraagt ter vervanging ervan de klimmende belasting maar vraagt ook een remediërende aanpak van het alcoholisme door o.a. de uitbreiding van het onderwijs.
- 19 feb. 1903 Licht opnieuw zijn motieven oer bij zijn occasionele medewerking met de socialisten.
- 6 maart 1903 Klaagt opnieuw de verhoging van de abonnementsprijs van het Beknopt Verslag aan. Klaagt de houding aan van sommige kamerbeambten die zich lenen tot partijpropaganda en tot verdachtmaking van daensisten en socialisten.
- 10 maart 1903 Klaagt het brutale optreden aan van de rijkswacht bij de loting in Zottegem, stelt dat de regering de rijkswacht en politie misbruikt voor haar belang en steunt de socialistische interpellatie omtrent een brutaal rijkswachtoptreden tegenover werklieden in Wallonië.
- 12 maart 1903 Verzet zich, samen met Adolf Daens tegen de foutieve weergave in Beknopt Verslag van hun beider toespraak. Onderstreept het verschil tussen de katholieke en de christen-democratische pers. Beschouwt de Daensisten als de enige vertegenwoordigers van de Brusselse Christen Democraten.
- 26 maart 1903 Vraagt een betere uitrusting en de expansie van de Belgische handelsvloot op zee en de indeling van een staatsmaatschappij voor de zeevangst.
- 22 mei 1903 Priester Daens en De Backer dienen hun wetsvoorstel in *"bepalende dat op vreemde hop een recht wordt geheven gelijkstaande met dit waarmee de Belgische hop is belast"*. In hun wetsvoorstel bepalen ze ook waaraan "bier"
- 12 juni 1903 Licht samen met Adolf Daens beider houding toe m.b.t. de stemming over het wetsontwerp tot regeling van de verhouding Belgische Staat/Congolese Spoorwegmaatschappij.
- 16 juni 1903 Stelt de Minister van Landbouw verantwoordelijk voor de kwaliteitsdaling van de Vlaamse veestapel en de teloorgang van een dynamische landbouw in Vlaanderen.
- 18 juni 1903 Klaagt de discriminatie van het Nederlands in de parlementaire werkzaamheden aan en kondigt aan zelf verzet te zullen aantekenen bij elke verdere herhaling van dit feit.
- 24 juni 1903 Eist voor de dienstplichtigen uit de lagere klassen dezelfde studiekansen als die welke genoten worden door de dienstplichtigen uit de hogere klassen. Ontvangt het verwijt vanwege de parlamentsvoorzitter samen met Adolf Daens een wetsvoorstel in het Frans te hebben neergelegd en ook Frans te hebben gesproken bij het incident, ontstaan na de neerlegging van dat wetsvoorstel.
- 30 juni 1903 Pleit voor de invoering van de leerplicht en voor beter en meer democratisch toegankelijk landbouwonderwijs. Pleit voor landbouwhervormingen en voor de invoersancties ten bate van de rentabiliteit van de Belgische veestapel.
- 24 juli 1903 Verklaart samen met A. Daens beider onthouding bij de stemming over de agenda bij de heropening van het komend parlementair jaar.

- Klaagt (in het Frans) de taks op de suiker aan omdat de taks de vorming van coöperatieven voor de jamproductie hindert.
- 28 juli 1903 Klaagt opnieuw de ontoereikendheid van het Nationaal Fonds voor Openbare Liefdadigheid aan.
Klaagt de door de regering gewilde en/of toegestane overtredingen van de Gelijkheidswet van 1898 in Gerechtszaken aan.
Klaagt de verantwoordelijkheid aan van de regering in de niet-toepassing van de Gelijkheidswet in de gemeenten Brussel, Schaarbeek, St. Gillis en St. Joost-Ten-Node.
Klaagt striemend de vernederende handeling aan van Meester Crets - een Antwerpse nederlandssprekende advocaat door Procureur-Generaal De Le Court.
Klaagt opnieuw (en in het Frans) de ambtsmisbruiken van sommige notarissen op het platteland aan.
- 29 juli 1903 Verklaart samen met Adolf Daens hun beider onthouding bij de stemming over een wetsontwerp tot regeling van de productie en de invoer van suiker.
- 31 juli 1903 Onthoudt zich bij de stemming over een wetswijziging inzake de rechterlijke organisatie omdat de regering geweigerd heeft een Kamer voor Burgerlijke Zaken op te richten in Brussel.
Bespreekt het handelsverdrag België - Duitsland en de erdoor ontstane structurele crisis in de lucifernijverheid in de Denderstreek.
Klaagt de oneerlijke mededinging aan vanwege door de staat betoelaagde weefschoolen.
Verklaart evenals Adolf Daens beider onthouding bij de stemming over de begroting 1903 van het Ministerie van Industrie en Arbeid.
- 13 nov. 1903 Vraagt een wijziging van de Gemeentewet om sommige ondemocratisch en discriminerend geachte benoemingen van gemeentesecretarissen te kunnen voorkomen.
- 4 dec. 1903 Klaagt de gebrekkige organisatie van het openbaar onderwijs aan evenals de sociale, culturele en morele gevolgen ervan die het zwaarst zijn in Vlaanderen.
Pleit voor verplicht onderwijs en klaagt de achterstand van België aan t.o.v. de Verenigde Staten, Engeland en Duitsland.
Pleit voor een betere verloning van het onderwijzend personeel.

1904

- 27 jan. 1904 Verzet zich opnieuw tegen de toekenning van een dotatie aan de Graaf van Vlaanderen. Vraagt bij orde-motie de verdaging van de parlementsverkiezingen (pinksteren 1904) om sociale en godsdienstige motieven.
- 5 feb. 1904 Betwist (in het Frans) de onpartijdigheid van de Minister van Openbaar Onderwijs bij de benoeming van gemeentelijke onderwijzers en bij de aanvaarding van lagere scholen. Verklaart net als Adolf Daens beider onthouding bij de stemming van de begroting van het Ministerie van Openbaar Onderwijs.
- 17 feb. 1904 Klaagt de sociale gevolgen aan van de overtredingen van de Gelijkheidswet op het gebruik der talen in openbare besturen.
Zet een loon- en pensioenvoorstel uiteen voor werklieden in staatsdienst.
Zet zijn voorstel uiteen tot instelling van een aantal (trein)stopplaatsen in het arrondissement Aalst. Klaagt de door de werkgevers gewenste immobiliteit van de werknemers aan en wijst op de negatieve gevolgen hiervan op de loonhoogte.
- 19 feb. 1904 Vraagt maatregelen op het vlak van de internationale handel, met het oog op de bescherming van lonen en tewerkstelling in de handschoennijverheid, de hopteelt enz...

- 11 maart 1904 Klaagt bepaalde taksen aan die de vorming van coöperatieve melkerijen verhinderen en de concurrentiepositie van de bestaande uithollen.
Klaagt de taks op de mixe-paarden aan en stelt dat én de kleine zelfstandige én de staat slachtoffers zijn van die taks.
Klaagt de lage lonen van de tolbeambten aan evenals de taaldiscriminatie waarvan zij het slachtoffer zijn.
- 23 maart 1904 Pleit opnieuw voor de invoering van de leerplicht.
Klaagt het feit aan dat de landelijke politie de hazen en de konijnen van de rijken beter beschermt dan de veldvruchten van de kleine landbouwer.
Weerlegt de bewering van de rechterzijde dat de Minister van Landbouw grondverbeteringen en droogleggingen van venen en moerassen liet uitvoeren.
Klaagt de bescherming van sommige feodale gebruiken op het platteland aan bv. de bescherming van jachtgebieden ten nadele van het landbouwareaal en stelt dat de bevordering van de landbouw en de fruitteelt de noodgedwongen uitwijking van velen naar Frankrijk zou kunnen tegengaan.
Klaagt de bevoordeling aan die hereboeren en pachters genieten bij officiële paardenkeuringen.
Pleit voor een betere betoelaging van het door Peter Benoît hervormd Koninklijk Vlaams Conservatorium te Antwerpen.
Klaagt de algemene benadeling van het Vlaamse cultuurleven t.o.v. het Franse aan.
Roept alle Vlaamse kamerleden op Nederlands te spreken in het Parlement.
- 30 maart 1904 Verklaart samen met Adolf Daens beider onthouding bij de stemming over de agenda bij de heropening der kamerzittingen na Pasen.



De Backer en de “Franschmans”



Het lot van **'de Franschmans'** bracht DE BACKER ook meermaals ter sprake. Zo diende hij een wetsvoorstel in om de datum van de provinciale verkiezingen te vervroegen van juni naar april. Uit zijn toelichting bij zijn voorstel – uiteraard opnieuw in het Nederlands – lichten wij het volgende:

“Daarom wil ik eene laatste poging aanwenden ten voordeele van de klas van werklieden die meer nog benadeeld is dan al de andere. Eene klas, die men onrechtstreeks berooft van de eenvoudige stem hun geschonken. Dit zijn de ongeveer 50.000 werklieden die tijdelijk uitwijken naar Frankrijk. Deze zijn het, die onze bijzondere belangstelling verdienen; zij zijn het die in Vlaanderen nog den kleinhandel in 't leven houden. Zij, die duizende en duizende ouderlingen, vrouwen en kinderen, door vrijwillige ballingschap, voor hongerdood redden. He wel, juist die werklieden worden onrechtstreeks beroofd van hun eenvoudige stem: De stemmingen en wel voornamelijk de stemming voor den provincialen raad hebben plaats wanner zij afwezig zijn. Dit onrecht bij uitmuntendheid moet eind nemen.”

...



“Bovendien, mijne heeren, er is nog eene andere reden waarom de stemming moet plaats hebben wanneer die Franschmans hier zijn. Nu lijkt de stemming op een echt kluchtspel in meer dan de helft der beide Vlaanderen. De mans van 25 tot 50 jaar oud zijn in veel gemeenten allen in Frankrijk en zij die meer dan 50 jaar oud zijn, worden op den dag van de kiezing plotseling of blind of aangetast door beving in de rechterhand en worden opgeleid tot de stembus als 'nen os naar de slachtbank. In 't land van Aalst werden zoo barbiers blind verklaard en aan

kantwerkers getuigschriften opgedrongen waarbij de doctor bevestigde dat zij onbevoegd waren 'om zelve te stemmen, uit hoofde van beving der hand'. In mijne gemeente werden voor de lokale verkiezing 23 zoodanige getuigschriften afgeleverd aan personen die een jaar nadien in de Kamer-kiezing weerom zonder iemand's hulp stemmen konden. Bijgevolg, wanneer de Franschsmans afwezig zijn, is de stemming slechts eene schouwing van tijdelijke blinden en gebrekkelijken, een hartaangijpend toneel".

(zitting van 20 maart 1902)

Ook vraagt hij in de zitting van 1 mei 1901 "aan den heer Minister van Buitenlandsche Zaken" :

1° Of hij, ingevolge zijne beloften van verleden jaar, consulaten heeft gesticht in de bijzonderste hoofdplaatsen der departementen waar de franschmans - die arbeiders zich voornamelijk ophouden;
2° Of hij in het werkboekje dat die uitwijkelingen dragen moeten de verblijfplaatsen van de belgische gezanten heeft doen inlasschen, alsook de vereischte inlichtingen om de hulp dier gezanten in te roepen.

Men kan geene bezorgdheid genoeg overhebben voor die werklieden, en dit bijzonderlijk met het oog op den middenstand die zoo gevoelig is getroffen door de tijdsomstandigheden. De veldarbeiders alleen brengen jaarlijks ongeveer 50 millioen frank uit Frankrijk over.

En die 50 millioen worden bij hunne terugreis aan den kleinhandel uitgedeeld in betaling over waren waarbij ouders, vrouwen en kinderen tijdens de afwezigheid hebben geleefd.

Zoo ik het hier vroeger reeds zegde, is het die werkman die de neringdoeners van den buiten nog in 't leven houdt. Hij koopt in zijne omgeving wat hij noodig heeft, hij handelt zulks omdat daar alleen hij nog crediet kan bekomen of ook uit erkentelijkheid om vroeger genoten crediet.

Bijgevolg de versproken maatregel van consuls in de hoofdplaatsen der departementen om de belangen der "franschmans" te verdedigen zal niet alleenlijk voordeelig inwerken op den toestand dier uitwijkelingen zelve, maar zal bovendien nog het voortbestaan eener voorname bron van welstand voor de zoo diep beproefde middenklas der samenleving verzekeren.

Ik meen dus dat geene opoffering mag te zwaar vallen om aan die uitwijkelingen eene nationale bescherming in den vreemde te vrijwaren."



Het was De Backer die bij Jules Vandenpeereboom, Minister van Spoorwegen Post en Telegrafie, démarches deed om voor de "franschmans" 50% korting te bekomen op de treinen van hun woonplaats tot hun werkplaats in Frankrijk. Uiteindelijk kregen ze slechts 50% tot Bergen.

SÉANCE DU 19 MAI 1905.

Nous ne pouvons que nous montrer reconnaissants du nouveau témoignage des dispositions amicales que le gouvernement français veut bien nous donner.

M. le président. — La parole est à M. De Backer.

De heer De Backer. — De ondervraging van den achtbaren heer Vandenbogaerde biedt mij de gelegenheid om de aandacht van den heer minister van buitenlandsche zaken in te roepen op andere feiten van dewelke onze landgenooten het slachtoffer zijn in Frankrijk.

In het begin der maand April werd genaamde Eduard De Neve, van Aspelaere, werkzaam in de smeltovens van Haumont, aangetast van de pokken.

De doctor leverde een bevel af om hem in het hospitaal van Maubeuge te plaatsen, dit bevel was tegengeteekend door den burgemeester van Haumont.

De Neve werd vervoerd naar Maubeuge, waar hij ruim eene uur op den koer van het hospitaal in de koude stond te wachten, onder voorwendsel dat verscheidene pleegvormen moesten vervuld worden en zekere maatregelen genomen.

Eindelijk kwam men zeggen, wat men van den eersten oogenblik weten moest — en bijgevolg een voorwendsel om te kunnen weigeren — dat er geen plaats meer over was voor den zieke.

De Neve moest dus weerom terug bij zijnen kostgever, De Schrijver, Constant, rue de la Petite Vitesse, n° 9.

Op wenige dagen was gansch het huis met al de kostkoopers aangetast door de ziekte.

Ze allen niet kunnende verzorgen, worden De Schryver, Victor en Mostaert, Gustave naar 't hospitaal van Bergen overgebracht waar zij vier dagen nadien beide overleden. Jan Van Snick, van Sint-Lievens Esseche, is doodlijk ziek naar zijne gemeente nog kunnen komen.

Het bilan van die handelwijze van het fransch bestuur tegenover Belgen komt dus neer op het volgende :

1° De kostgever, ook een Belg, gansch ten onder gebracht door 't verblijf van dien zieke in zijn huis ;

2° Drie Belgen overleden aan de ziekte die werd medegedeeld door De Neve ;

3° Angst en twijfel in 't hart van duizenden onzer landgenooten om 't lot dat hen in dergelijk geval staat te wachten.

Hier in België worden de vreemden opgenomen in de hospitalen en behandeld als inboorlingen.

De heer minister hoeft maatregelen te nemen opdat de Belgen in Frankrijk ook met dezelfde welwillendheid zouden aanvaard worden en verzorgd.

Vooraleer te sluiten meen ik nochtans hier te mogen bijvoegen, dat wanneer onze Franschmans van wege het fransch middenbestuur, en ook van wege de plaatselijke overheden of bestuurlijke instellingen — liefdadige of andere — met minachting bejegend worden en behandeld, de Belgische wetgever hieraan de voornaamste schuld draagt.

Immers gansch de behoudsgezinde fractie der Kamer, en wel voornamelijk nog dezen die als verdedigers der Franschmans schijnen op te treden, zijn de eersten om aan die « beschermelingen » te weigeren wat nochtans 't beginsel was van die platonische belangstelling, namelijk de uitoefening van hun stemrecht.

Wanneer dus onze landgenooten het voorwerp zijn van miskennis en alle slach van plagerijen, zoodra zij den voet op het fransch grondgebied zetten, meen ik tot de heeren Maenhaut, Verbaegen, de Ghellinck, Bethune...

M. le président. — Monsieur De Backer...

De heer De Backer. — Ik sluit, mijnheer de voorzitter.

Bij mijn opzoekingen in de verslagen van de Kamer val ik op een vraag van De Backer gericht aan Minister van Buitenlandse Zaken in de zitting van 19 mei 1903 waarin hij verwijst naar een voorval in Haumont, een voorstad van Maubeuge waar toen de zware metaalindustrie floreerde.

Hij vraagt de minister om maatregelen te nemen opdat de zieke "franschmans" in Frankrijk op "dezelfde welwillende manier zouden worden behandeld zoals de vreemdelingen in België worden behandeld."

Hij haalt daarvoor het schrijnend voorbeeld aan van Edward De Neve uit Aspelare, een arbeider van de smeltovens van Haumont, bij wie pokken werden vastgesteld.

Op bevel van de burgemeester van het noordfranse Haumont werd de man naar het hospitaal van Maubeuge vervoerd waar hij echter om duistere redenen werd geweigerd.

Hij werd teruggestuurd naar zijn Belgisch logementshuis van Constant De Schrijver met alle gevolgen van dien: hij besmet er nog 3 andere logées die uiteindelijk naar een hospitaal in het Henegouwse Bergen worden overgebracht. Twee van hen overleven het niet, de derde Jan Van Snick kan doodziek nog Sint-Lievens-Esse bereiken.

De reden van minachting van de Fransen voor de Belgen legde De Backer bij de behoudsgezinde fractie in de Kamer. Deze weigerde de verkiezingen te verplaatsen naar een datum vóór of na de jaarlijks terugkerende trektocht van de "franschmans" naar de campagne die met haast mathematische zekerheid toch allen voor de Christen Democraten zouden stemmen. Zo werd hen het recht om te stemmen ontnomen en

werden ze tot tweederangsburgers gedegradeerd. De boerengezinnen hadden doorgaans te weinig grond om van te kunnen leven en dus waren de mannen wel gedwongen elders extra inkomsten te zoeken in de mijn of de fabriek. Seizoenarbeid bood een iets beter loon en een groot aantal van hen verhuisde naar de fabriekssteden over de Franse grens waar zij op de duur veruit de meerderheid van de bevolking vormden.



Mijn overgrootvader Alphonse De Geyter (°1861) was zo een "franschman" die als jonge twintiger naar Frankrijk trok op zoek naar werk. In tegenstelling tot de overgrote meerderheid die tijdelijk in dienst gingen bij een boer verkoos hij naar Hautmont te trekken in het industriële bekken van Mau-



beuge. Hoe belangrijk deze regio was moge blijken uit de aanleg van een 30 km lange dubbelspoorlijn door de private spoorwegmaatschappij *Chemin de Fer de Mons à Hautmont et de Saint-Ghislain* in 1867.

Alfons De Geyter ontmoette er mijn overgrootmoeder Maria Theresia "Treeze" Buyl (°1866) die met haar ouders uit het oost-vlaamse Roborst naar Neuf-Mesnil (een buitenwijk van Maubeuge) was uitgeweken. Ze huwden op 4 december 1886, kregen een talrijke kroost (tien van hun kinderen werden in Frankrijk geboren) en bleven er permanent wonen tot 1903. Zij waren daar zeker niet de enige Vlamingen die de armoede in hun thuisland waren ontvlucht. De "*Franschmans*" waarover wij het eerder al uitgebreid hadden waren niet alleen de seizoenarbeiders die jaarlijks hun diensten tijdelijk verhuurden aan Franse boeren. Blijkbaar waren er ook een aanzienlijk aantal Vlamingen aan het werk in de noord-franse zware industrie wiens belangen De Backer verdedigde.

In een artikel in "*De Werkman*" van 21 april 1905 somde Pieter Daens heel emotioneel de talrijke verdiensten op van De Backer en geeft ondermeer twee voorbeelden van zijn tussenkomst bij ernstige arbeidsongevallen in Oignes en Malakoff. Daaruit blijkt dat De Backer verschillende keren naar Frankrijk is geweest om er de "*franschmans*" te bezoeken, zich ter plaatse van hun levensomstandigheden te vergewissen en om hen bij te staan. Blijkbaar werd hij daarbij zelfs tijdelijk opgepakt. De Franse autoriteiten pikten het niet dat "*un petit belge*" – maar dan wel een mondige – er de belangen kwam verdedigen van arbeiders die er het slachtoffer werden van een arbeidsongeval in één van de fabrieken waar men het niet zo nauw werd met de veiligheid.



Wie heeft menige werkman in Frankrijk bijgestaan als er hem een ongeluk voorgevallen was?
 Wie was het die den franschen werkman heeft gaan bezoeken naar Frankrijk?
 Wie was het die bij Minister Van den Peereboom heeft geweest om afslag op de treins?
 Wie was het die in Frankrijk gevangen gezeten heeft voor het Volk?
 Wie was het die te Merci, Frankrijk, eene meeting gegeven heeft voor de Belgen?
 Wie was het die te Oignes twee schoone bloementuilen ontvangen had na de meeting, waar dat duizende werklieden getuigen van zijn?
 Wie was het die De Coster van Ressegem heeft bijgestaan als hij te Oignes zijn hand in het loodwitfabriek was afgedraaid?
 Wie was het die Lawerier van Appelterre Eychem heeft verdedigd, als hij te Mallikof moortel in zijne oogen gevallen was?
 Altijd Mijnheer DE BACKER.

Uit *De Werkman* van 21 april 1905

De Backer ontving er "twee schoone bloementuilen na zijn meeting waar (ongetwijfeld met een dichterlijke overdrijving) dat duizende werklieden getuige van zijn" en moet dus zeker erg geliefd zijn geweest bij de gewone werkmensen die in hem iemand zagen die aan hun situatie iets kon veranderen en hen effectief vertegenwoordigde in het parlement.

Pieter Daens staft zijn woorden met de namen van de betrokkenen – beiden streekgenoten – en de plaats van het ongeval. De Backer werd dus ongetwijfeld hiervan als uitiem vertrouwenspersoon telegrafisch op de hoogte gebracht om ginds ter plaatse snel tussenbeide te kunnen komen. Uit hetzelfde artikel weten wij ook dat de Backer naar Frankrijk trok en er meetings gaf voor de "*franschmans*". Pieter Daens noemt daarbij Merci [waarschijnlijk bedoelt hij Mercy (Yonne)] en Oignes (Oise) – beiden in landbouwregio's met grote boerderijen (zoals de imposante *Ferme Simonard* hieronder) die dus tijdelijk werk verschafften aan talrijke Vlamingen.



Dat er een permanente Vlaamse aanwezigheid was in Nood-Frankrijk moge blijken uit de Vlaamse naam Van Oyeke van de kruidenier in Oignes.

Of de terugkeer van mijn overgrootouders naar België iets te maken heeft gehad met De Backer en zijn verkiezing tot volksvertegenwoordiger valt moeilijk te achterhalen.



Vader Alfons begon een kolenhandel die hij combineerde met een estaminet aan de Zevenkapel in de Molenstraat dat bezocht werd door daensgezinden.

Hun oudste dochter Irma - toen 16 jaar oud – werd als dienstmeisje gevraagd bij de advocaat wanneer die belangrijk bezoek ontving.

Dat mijn oma op school perfect Frans had geleerd – wat haar op het dorp de bijnaam *“de wallinne” bezorgde* - zat daar waarschijnlijk wel voor iets tussen. Feit is dat ze later tegenover ons - haar kleinkinderen - altijd met veel respect, eerbied en genegenheid over de man sprak en nooit genoeg kon benadrukken welk een groot hart hij had voor de kleine man.

De Backer stelde zijn deur altijd open voor wie iets nodig had: mijn oma gaf als voorbeeld dat de advocaat zelf zijn beste paar schoenen in bruikleen gaf aan een jonge bruidegom opdat die niet op zijn klompen naar de kerk hoefde te moeten gaan...

Het Algemeen Enkelvoudig Stemrecht.



Op 14 maart 1902 vraagt De Backer het woord en houdt een vlammeend betoog voor het algemeen enkelvoudig stemrecht.

Bij het doorlezen van het verslag van de plenaire vergadering blijkt De Backer een getalenteerd pleiter te zijn – niet vies van enige hoogdravendheid - die de techniek van het parlementaire debat met verve beheerst en de aandacht van Kamer weet vast te houden.

Eerst argumenteert hij waarom het zuiver algemeen stemrecht er sowieso zal komen nietegenstaande de nijdige tegenwerking van enige behoudsgezinden.

Vervolgens bewijst hij met talrijke concrete voorbeelden hoe de kieslijsten in zijn arrondissement Aalst werden gemanupuleerd.

Tot slot van zijn betoog riep De Backer *“al de partijen op die het zuiver algemeen stemrecht willen door te gaan tot de herziening der Grondwet met zuiver algemeen stemrecht en evenred'ge vertegenwoordiging, zooniet werkstaking op wetgevend gebied.”*

« La parole est à M. De Backer.

De Heer De Backer. — *'k Wil voorzeker mij de verdienste niet aanmatigen van na zoo rijpe bespreking binnen de Kamer en buiten de Kamer nog nieuwe beweegredenen te kunnen bijbrengen ten voordeele van het zuiver algemeen stemrecht.*

Ten andere, mijne heeren, ik aanschouw dit als volstrekt onnoodig. De politieke gelijkheid is 'ne paristeen op den weg van vooruitgang die 't menschdom in zijne spontane ontwikkeling belooft.

De val van het slavendom was niet het gevolg van bewijsvoering. De val van het laatschap evenmin.

De vervanging van het individualismus door altruïsmus — vertolkt in de democratie — zal het ook niet moeten wezen. Men bereikt hem, en men stapt hem over, meer niet.

Er is immers geene bewijsvoering noodig om te betoogen dat op dees jaar, het jaar 1905 zal volgen.

Als zoo fataal, zoo onverhinderbaar en zoo noodzakelijk aanschouw ik de verwezenlijking van die, van maatschappelijk oogpunt aanschouwd, zoo vereischte hervorming.

Ik mag mij dus beperken bij 't vaststellen van eenige daadzaken en feiten.

De vrije niet aan band gelegde christene democraten zijn van meening dat volledige politieke gelijkheid tusschen de ingezetenen van een land een onbetwistbaar recht vormt. Bijgevolge, wanneer die gelijkheid geweigerd wordt door eene bedriegelijke meerderheid in stemkracht, ze door eene feitelijke meerderheid in getalsterkte mag worden genomen.

Ook, wanneer het volk genoodzaakt wordt tot dien uitersten maatregel zijnen toevlucht te nemen, zullen wij bijtreden en meewerken uit al onze kracht.

Ten andere, het meervoudig stemrecht is genomen geworden door het volk. De evenredige vertegenwoordiging is genomen geworden door het volk.

Het Volk zal ook het zuiver algemeen stemrecht nemen, spijs de nijdige tegenwerking van eenige behoudsgezinden, die enkel kampen voor een hemelgerend voorrecht.

Immers, mijne heeren, wanneer men de beweegredenen in aandacht neemt, die hier tijdens die bespreking zijn ingevoerd tegen die zoo billijke hervorming, dan vraagt men zich van lieverlede af, of wij wel de volkseeuw zijn ingetreden en niet teruggeweken naar de middeleeuwen:

1° « Het volk zou geen algemeen stemrecht vragen ! » Het volk zou geen politieke gelijkheid willen ! » En honderde smeekschriften zijn der Kamer toegezonden om die stelling te bevestigen !

Daarin juist, en in de middelen die men heeft aangewend om die bewijzen af te persen van het volk, ligt het stellig betoog; vooreerst, dat het volk eensluidend die hervorming eischt, en bovendien dat zij zelve die hier het tegendeel bevestigen, overtuigd zijn van dien toestand. Door gansch de Vlaander-een is er eene wezenlijke afpersing van handteekeningen gepleegd.

Overal zijn de veldwachters en hogere politieke beambten belast geweest met die omhaling.

En overal was hun de les gespeld, om een wezenlijk schrik bewind te voorspiegelen: De kerken zouden gesloten worden; de kloosters vernield; de priesters verbannen; de godsdienstige oefeningen verhinderd en bovendien wanneer ze niet naamteekenden zouden de grooten het bemerken op die lijsten, en rekenschap eischen hierover!

Wanneer men tot zulke middelen zijnen toevlucht moet nemen, bewijzen deze niet zelve dat het volk het algemeen stemrecht eischt, en bijgevolg, dat zij, die het tegendeel bevestigen gansch tegen hunne overtuiging spreken ?

Wanneer men zulke middeleeuwsche aanslagen ziet plegen op de vrijheid van het volk, zijn geweld-daden gewettigd op voorhand. Zoo iets stelt de gansche natie in geval van noodweer.

2° De heer minister de Trooz, en voor hem nog verscheidene leden der rechterzijde, hebben hier ook trachten te betoogen, dat het meervoudig stemrecht geene aanleiding geeft tot kiesbedrog en lijst- vervalsching.

Daar men hier zoo dikwerf op de feitelijkheden heeft gezinspeeld die plaats grepen in Aalst, wil ik hier eene korte schets geven van wat gepleegd is in die stad.

En, om de teergevoeligheid van sommige kamerleden niet te kwetsen, zal ik het woord bedrog en vervalsching vervangen door het woord "misgrepen".

Er nochtans tot opheldering bijvoegende dat al die zoogezegde misgrepen alleen in de kiezerslijsten zijn geslopen ten voordeele der behoudsgezinden, die zelve de lijsten opmaakten.

En wanneer er misgrepen ontdekt werden betrekkelijk de aanschrijving van liberaal of socialist of christen demokraat, deze allen zonder uitzondering, de stemkracht verminderden.

Die merkwaardige misgrepen kunnen verdeeld worden in vijf verschillende reeksen :

De eerste betrekkelijk de datum van de geboorte. Zoo werden in Aalst op de kiezerslijsten 1898-1899 een zestigtal jongheden aangeschreven met een verkeerden datum van geboorte.

'k Wil hier eenige stalen opgeven :

....

Ik denk dat het voldoende is, mijne Heeren, om u te bewijzen dat het heel zonderling voorkomt dat zulke misgrepen plaats hebben wanneer de bevolkingsboeken nochtans juiste gegevens nopens den geboortedag der ingezetenen bevatten.

Het eigenaardige dier misgrepen is nog het volgende, dat men 'nen schijn van goede trouw aan die verjaarde misgrepen wil geven, met nu nog voort die zelfde verkeerde geboortedagen te behouden, wanneer het beroepshof nochtans tusschen kwam om het tegendeel te bewijzen.

De tweede reeks van misgrepen heeft tot voorwerp de woonplaats.

Zoo zijn er op de lijsten van 1899-1900, twee en veertig priesters en broeders, met drie stemmen, van de lijsten geschrapt:

... ..

Altijd misgrepen ten voordeele der behoudsgezinde, en nooit eene ten voordeele van een der drie andere partijen.

De derde reeks heeft betrekking met de personeele belasting.

Verhoging van belasting voor vrienden, en vermindering voor politieke vijanden, dit altijd bij misgreep.

Zoo trof men aan op de lijsten van 1899-1900 :

... ..

Nu komt de vierde reeks betrekkelijk niet bestaande eigendommen.

Voor vrienden werd het kadastraal inkomen verhoogd of in de inbeelding van het schepencollegie geschapen; voor vijanden, integendeel, verminderd of volledig weggecijferd!

Zoo kwamen voor:

... ..

Wanneer de achtbare heer Harmignie hier zeker feit aanhaalde, rakende 'nen ingezetene uit het Walenland, die zou ingeschreven geweest zijn ten onrechte, op grond van een niet bestaande getuigschrift van hoogere studiën, jubelde gansch de Kamer. Ik dacht van lieverlede aan de fabel van Lafontaine : « Les animaux malades de la peste ».

Zij roepen : « haro! sur le baudet », en de leeuw is in hun midden. (Bravo ! bravo! links.)

Op de kiezerslijsten van 1902-1905 kwamen kiezers voor met 5 en 4 stemmen als drager zijnde van zekere diploma's.

Ik zal hier de namen doen kennen van twaalf personen die aangeschreven waren op grond van diploma's of getuigschriften van hooger middelbaar onderwijs, en van wien het getal stemmen op aanvraag is verminderd.

... ..

Ik vraag mij af, mijne heeren, of een volk, dat nog een greintje gevoel van eigenwaarde in 't hart heeft, een kiesstelsel, dat gelegenheid schenkt tot zoo berekende misgrepen, langer zou gedogen. En of alle middelen om zoo iets te doen tuimelen niet gewettigd zijn door zulke mogelijkheid tot aalstersche misgrepen ?

... ..

een woord nog. Ik was immer vijand in de politiek van halve maatregelen en ik ben dit nog. En daarom juist doe ik nu oproep tot al de partijen die het zuiver algemeen stemrecht willen en eischen. Weigeren wij — bid ik u — alles, indien wij geen volledige voldoening krijgen.

Het gouvernement zit met schrik bevangen voor onze kalme en rustige houding, voor ons eensluidend voortvaren naar het doel dat wij beoogen.

... ..

Ik meen dus, dat wij van nu reeds een krachtig en onverbidde-lijk besluit aan de vijanden dier noodzakelijke hervorming moeten beteekenen. Herziening der Grondwet met zuiver algemeen stemrecht en evenred'ge vertegenwoordiging, zooniet werkstaking op wetgevend gebied! ”



Sutor ne ultra crepidam (Schoenmaker blij bij uw leest)

In "Klokke Roeland" van 17 september 1899 had De Backer reeds in een open brief de Aalsterse deken snoeihard de levieten gelezen naar aanleiding van diens herderlijke brief waarin hij de evenredige vertegenwoordiging (een kiessysteem waarbij het percentage behaalde zetels bij goede benadering evenredig is met het percentage behaalde stemmen) afdeed als zijnde de oorzaak "van de verdrukking van den buiten en de miskenning van den landbouw..."

Ook haalt hij vernietigend uit naar "de drij vreemdelingen en kasteelheren" die het arrondissement Aalst vertegenwoordigen: Bethune die "tijdens de laatste campagne zelfs niet mocht meegaan op de kiestournees bij het buitenvolk" en De Saedeleer en Dierickx die "in de kamer de vlucht namen wanneer het stemrecht toegekend werd aan dit buitenvolk ..."

... "In 't kort, Heer Deken, met de evenredige vertegenwoordiging zal de landbouw vertegenwoordigd zijn... door landbouwers en niet door een half dozijn luie kasteelheren die den landbouw maar kennen omdat hij het voedsel schenkt aan hun hazen, konijnen en patrijzen."

De facsimile van het ganse artikel kan ik de lezer echt niet onthouden!

<p>Sutor ne ultra crepidam.</p> <p>Op 21 Oogst jongstleden schreef de Eerwerde Heer Deken van Aalst 'nen brief aan de senators en volksvertegenwoordigers van Aalst.</p> <p>En in dien (herderlijken) brief zegt de Eerwerde Heer Deken van Aalst:</p> <p>« Dat de evenredige vertegenwoordiging de verdrukking van den buiten bepaald verzekert en zoode heropbeuring van den landbouw onmogelijk maakt. »</p> <p>De Eerwerde Heer Deken richt zich tot de senators en volksvertegenwoordigers van Aalst, diensvolgens hij vreest die gruwelijke onheilen: « verdrukking van den buiten, — miskenning van den landbouw » voor het arrondissement Aalst.</p> <p>Eerwerde Heer Deken, wanneer ge uw schrijven laat kenbaar maken in bladen, die al hunne kolommen aanwenden om den BIEN PUBLIC, het blad van Monseigneur Stillemans, door den modder te sleuren;</p> <p>In bladen, die regelrecht opstaan tegen het katholiek gouvernement en tegen gansch de hoogere geestelijkheid van België;</p> <p>Dan matigen wij ons het recht toe te antwoorden op uwen (herderlijken) brief.</p> <p>Dit schrijven is de piramidale domheid, de grootste leugen, de afgrijselijkste menschenfopperij die wij ooit hebben gezien.</p> <p>Ook, E. H., kunnen wij niet aannemen — in 't belang der echt katholieke zaak en ook in uw belang — dat dit schrijven uwe bijtreding heeft verworven.</p> <p>Wij meenen, integendeel, dat die bladen uwen naam gebruiken, om aan hunne proza nog eenige kracht en geloofswaarde bij te zetten.</p> <p>We twijfelen niet of ge zult die bladen loogenstraffen.</p> <p>Immers, de buiten, alias de landelijke bevolking van Aalst zou verdrukt worden door de evenredige vertegenwoordiging !!!</p> <p>En nu, Eerwerde Heer Deken ??</p> <p>Ons arrondissement is nu vertegenwoordigd door drij vreemdelingen en drij kasteelheren, die van de belangen van den buiten voorgenaamd niets kennen!</p>	<p>Weet ge niet, dat Bethune, de Congophile, tijdens de laatste campagne zelfs niet mocht meegaan op de kiestournees bij het buitenvolk ?</p> <p>Weet ge niet, dat De Saedeleer en Dierickx in de Kamer de vlucht namen wanneer het stemrecht toegekend werd aan dit buitenvolk ?</p> <p>Kent ge de losfelijke gewoonte niet der dweepzieke pachas uwer stad, om alles naar zich te trekken: bedieningen, eere-ambten en sinécuren, altijd ten nadeele van... dit buitenvolk (Sottegem, Geeraardsbergen en Ninove inbegrepen) ?</p> <p>Begrijpt ge niet, dat de verbittering der mannen, die uwe eenvoudigheid uitbaatten en uw handteeken op dien leugenachtigen factum atroggelden, enkel de wettige eischen vreesden van dit... buitenvolk ?</p> <p>Dat ze afschrikken voor dit kiesstelsel, omdat daarin juist het middel ligt, om eigene vertegenwoordiging te verschaffen aan... dit buitenvolk ?</p> <p>Ziet ge niet, dat ze de moeilijke impasse willen ontvluchten, van een der twee zetels die ze te Aalst nu nog behouden kunnen, te moeten afstaan aan 't Geeraardsbergsche... buitenvolk ?</p> <p>Bemerkt de schrijver van den door u onderteekenden brief dit alles niet ? Neen !!! Hewel, dan roepen wij hem toe: Schoenmaker, blij in 't vervolg bij uwen leest.</p> <p>— En, Eerwerde Heer Deken:</p> <p>De evenredige vertegenwoordiging zou de heropbeuring van den landbouw onmogelijk maken !!</p> <p>Was het niet, E. H. Deken, dat we volstrekt zeker zijn, dat de Aalstersche conservatieve dwingelanden u uwe medewerking aan dit monsterschrift afpersten, juist zoo de Luiksche behoudsgezinde bandieten de knoopbanding van den edelen volkspriester Potde, afdwongen, met bedreiging van den twijfeler liefdewerken; we zouwe » zijt ! (ge nog wel « bij den</p> <p>De evenredige vertegenwoordiging zal, — en dit weet ge — mijnheer De Bruyn doen tuimelen en met M. De Bruyn tuimelt de botervervalsching.</p> <p>Ze zal — en dit weet ge — die Antwerpsche groote geneverstokers doen tuimelen, en met hen tuimelt de verdrukking der landbouwstokerijen —</p>	<p>bronnen van veevoeder, van vette en... van welstand op den buiten.</p> <p>Met de evenredige vertegenwoordiging tuimelt de overmacht dier landbouwaristo's die hun kiesdravers beloonen met conferentiën over stikstof en waterstof en chloorpotasse, wat de boeren niet begrijpen, bij gebrek aan verplichtenden schoolgang, die nu komen zal.</p> <p>Met haar tuimelen al de fantaisiepaarden en ossenkeurders die nu bezonder alleen voor hunnen zak zorgen en weinig voor den boer.</p> <p>Met haar komt de klimmende belasting, 'n redplank voor den landbouw; met haar komt de regeling der pachten; met haar de volle ontlasting der kleine eigendommen; met haar de staking der Congo-uitgaven en toevoeging der gelden aan doelmatige wegen en verkeermiddelen; met haar den verplichtenden legerdienst ten nadeele van uwe gearfumeerde stadsfiskens en ten voordeele onzer boerenzonen.</p> <p>Met haar komen de factoren en de stapelhuizen in vreemde landen voor fruiten, en legumen, en pluimgedierte.</p> <p>In 't kort, Heer Deken, met de evenredige vertegenwoordiging zal de landbouw vertegenwoordigd zijn in onze wetgevende Kamers door landbouwers en niet door een half dozijn luie kasteelheren, die den landbouw maar kennen, omdat hij 't voedsel schenkt aan hun hazen, konijnen en patrijzen.</p> <p>Hij zal vertegenwoordigd zijn door mannen van 't vak, zoo het zijn moet om voordeelig — met eigen belang — vertegenwoordigd te zijn.</p> <p>Wanneer ge 'ne zieke moet bezoeken en gaan troosten, ge zendt uwen koster niet, Heer Deken: ge gaat zelf.</p> <p>'t Zelfste zullen de landbouwers doen — ze zullen zelf gaan.</p> <p>En juist dat is het, dat de mannen die uwe onnoozelheid verschalkt hebben, begrijpen en met veel gezonde rede voorzien en vreezen.</p> <p>Neen, — niet waar, Heer Deken, — g'hebt dien aartsdommen epistel niet onderteekend met volle bewustzijn van 't geen ge deed ?</p> <p>Daarom, wij vergeven u !</p> <p>A. DE BACKER.</p>
---	---	--

De Boeren van Transvaal

In zijn tussenkomsten in 1900-01 nam hij ook de verdediging op zich van de door de Britten met uitroeiing bedreigde Boeren of Afrikaners die vochten voor onafhankelijkheid.

De Britse overheersers van de Kaap regio waren in eerste instantie niet geïnteresseerd in het verder annexeren van de boerenrepublieken in het noordoosten van het land. Maar de ontdekking van rijke diamant- (1867) en goudaders (1886) maakte ook die gebieden interessant voor de Britten.

Het werd een heel smerige oorlog. Het was in feite een handjevol boeren tegen hele regimenten Britten. Een prominent Boeren-leider in de opstand tegen het Britse bestuur was Paul Kruger.

Één van de zeldzame keren dat hij de Kamer toesprak in het Frans was tijdens de zitting van 21 december 1900. Toen hij in een plechtig debat over de Boeren van Transvaal het woord nam, wilde hij ook door de Walen worden begrepen en begon hij zijn toespraak als volgt:

“Voor ditmaal wijk ik af van den regel, welken ik mij gesteld heb, om hier uitsluitend Vlaamsch te spreken. Die lichte afwijking is door de omstandigheden gewettigd.”



“Boeren” van Transvaal

De Boeren waren afstammelingen van voornamelijk Nederlandse kolonisten, die als pioniers (“Voortrekkers”) naar de binnenlanden van Zuid-Afrika trokken en daar ondermeer Oranje Vrijstaat en de Zuid-Afrikaanse Republiek stichtten.

“Wij vrije christene democraten zijn van meening : Moest er, uit een kiesch verzet legen 't geen in Zuid-Afrika wordt gepleegd, eene verkoeling voortvloeien tusschen België en Engeland, dit onheil veel geringer zijn zou dan 't bewustzijn onzer medeplichtigheid door stilzwijgen in den aanslag op de Europeesche beschaving die in Zuid-Afrika door Engeland wordt gepleegd.”

(zitting van 17 dec 1901)

En in de zitting van 26 maart 1903 staat hij nog eens op zijn vlaamse strepen en haalt scherp uit naar de Belgische nederlandsonekundige consul in de Kaapkolonie:

“Zeer onlangs kon men in de belgische bladen het volgende lezen, en ik meen hierop de bijzondere aandacht van den heer minister van Buitenlandsche Zaken te moeten inroepen, nu dat heropbouwning van Transvaal en Oranje-Vrijstaat de uitwijking van Vlamingen langsover de Kaapkolonie voor gevolg zal hebben. Eenige jaren geleden stuurde het Nationaal Vlaamsch Verbond aan den heer Knight een vlaamschen brief om inlichtingen. Die belgische consul, geen nederlandsch verstaande, liet dat schrijven onbeantwoord. Men zou hem dus moeten vervangen door een echt belgische consul die de twee nationale talen kent (luid applaus op de banken van de linkerzijde!)

De Boers zijn maandag door Koning Leopold ontvangen, en eilaas! eilaas! de Koning der Belgen kan in de taal der meerderheid van zijn volk niet spreken! Hij kan engelsch, duitsch, latijn, grieksch, misschien spaansch en russisch, maar Vlaamsch niet!... Wat moeten de Boeren van Transvaal gepeisd hebben: Spreek maar Hollandsch, zegde Sire, en er was een taalman noodig om hunne woorden te vertolken!... Welke ellendige manier van opvoeding!... De President en zijn Ministers zijn naar Wa-

Land van Aelst – 27 april 1884

Jaren voordien had hij in het *Land van Aelst* al geen blad voor de mond genomen over “Koning Leopold, de Koning der Belgen die de taal der meerderheid van zijn volk niet kan spreken!”. “Wat moeten de Boeren van Transvaal gepeisd hebben: “Spreek maar Hollandsch” zegde Sire maar er was een taalman nodig om hunne woorden te vertolken!”

De Hopboeren, een geval apart



De Backer steunde priester Daens, Frans Lambrecht en anderen in hun strijd tegen de oneerlijke buitenlandse concurrentie waarvan de Vlaams-Brabantse hopboeren het slachtoffer waren.

Voor het Land van Aalst was de hophandel één van de bijzonderste nijverheidstakken. Deze hop ging naar Frankrijk, Duitsland, Holland en zelfs Engeland. De Aalsterse markt was vooral afgestemd op Holland en Duitsland. Een groot aantal Duitse brouwerijen uit de streek tussen Elbe en Weser gebruikten haast uitsluitend Aalsterse hop, die via de havens van Hamburg en Bremen werd ingevoerd.

Vanaf 1891 zagen de hopboeren hun inkomsten spectaculair dalen enerzijds ten gevolge van een aantal heel slechte oogsten en dure prijzen, en een aantal goede oogsten met heel lage prijzen.

Anderzijds hadden België en Duitsland in 1893 een handelsakkoord gesloten waardoor o.a. de wederzijdse invoer van hop werd geregeld.



Op de Belgische hop uitgevoerd naar Duitsland diende een invoerrecht te worden betaald van 14 mark (17,5 fr) per 100 kg. De buitenlandse (duurdere) hop daarentegen mocht - onder het mom van betere kwaliteit te zijn - tolvrij uit Duitsland en Frankrijk in België worden ingevoerd waardoor de hopboeren onmogelijk konden produceren onder de marktprijs met alle gevolgen vandien: het landbouwareaal voorzien voor de hopteelt halveerde!

Belgische bierbrouwers kochten dus



tolvrij ingevoerde Duitse hop (dikwijls goedkoop aangekochte Vlaamse hop!) die driemaal duurder was dan de in Vlaanderen geproduceerde hop. Adolf Daens pleitte op 25 maart 1903 in het Belgische parlement voor de promotie van de eigen Vlaamse hop, in het bijzonder van de "Groene Belle", een (verdwenen) hopvariëteit uit de hopstreek Aalst-Asse in Oost-Vlaanderen en Vlaams-Brabant. Het verhaal gaat dat een hopboer een baal van zijn voor de uitvoer naar Duitsland bestemde hop heimelijk

had gemarkeerd en die enkele weken later terugvond bij een lokale brouwer als zijnde Duitse kwaliteits-hop!

Op 22 mei 1903 dienden Priester Daens en De Backer hun wetsvoorstel in *"bepalende dat op vreemde hop een recht wordt geheven gelijkstaande met dit waarmee de Belgische hop is belast"*.

WETSVOORSTEL

Artikel 1. — Op vreemde hop wordt een recht geheven gelijkstaande met dit waarmee de Belgische hop is belast.

Artikel 2. — Het accijnsrecht op bier wordt met een vierde verlaagd en valt dus van 10 frank op 7 fr. 50 c. per 100 kilos aangegeven bloem.

Artikel 3. — Het is verboden de benaming van bier te geven aan elken drank die niet uitsluitend is bereid uit hop en uit mout van gerst of tarwe.

A. DAENS ; A. DE BACKER.

Om de brouwers niet tegen het hoofd te stoten die een dergelijke prijsverhoging niet zagen zitten vroegen ze een verlaging van de accijnsrechten met een vierde zodat de prijs voor de consument zelfs kon dalen. Bovendien wilden ze met hun wetsvoorstel ook de consument beschermen tegen de toene-

mende vervalsing van het bier. Daarom wilden ze het Duitse *"Reinheitsgebot"* dat geldt als de oudste warenwet ter wereld ook in België invoeren. Volgens dit gebod mocht bier alleen gemout graan, water en hop bevatten en werd een minimum hoeveelheid aan hop per hectoliter bier vastgelegd.

De Meetingen. — Niemand kan de Hopboeren tegenhouden; dat Koning Leopold kome met g'heel

zijn Leger, hij is onmachtig tegen het Leger der Hopboeren, en wij mogen zeggen van al de Boeren, want de Boeren beginnen te verstaan dat hun Belangen wederzijds zijn; als men d'Hop treft, dat al de Boeren benadeelid worden. Zondag sprak Volksvertegenwoordiger De Backer tot Herdersem; hij had er veel Volk en oogstte grooten bijval; Frans De Poorter kon niet komen; hij was sedert vrijdag met zijn biekorven naar 't Meetjesland... Smid Lambrecht en wij spraken te St-Ulricks-Capelle, boven Ternath; 't was een lastige baan, in den regen en te voet... Maar nihil sine labore... De vogelen vinden hun aas, maar ze moeten ervoor vliegen... Er was veel Volk op de Meeting; er moest gesproken worden van in de venster tusschen d'herbergplaatsen en den koer. Na de Meeting werd de Petitie geteekend en de Marsch der Hoppeboeren gezongen... Elk heeft gehoord gat de Meeting vrij was en onpartijdig... Is er iets schooner en voordeeliger dan de openbare belangen besproken in 't openbaar? Indien d'Hop hier geweldig en boosaardig moest vermoord worden, wij hopen het anders, doch moest het zoo komen dat Duitschland in ons Land omhoog gestoken wordt, dan, dan zullen de verarmde Hoppeboeren voor eeuwig in hun gedacht houden de verblindde of kwaadwillige menschen die in den naam van den Godsdienst, de menschen willen beletten van te strijden voor hun Broodgewin...

In *"De Werkman"* van 31 juli 1903 lezen wij dat volksvertegenwoordiger De Backer in Herdersem de hopboeren toesprak: *"er was heel veel volk en hij oogstte grooten bijval"* en op 30 augustus 1903 *"te 5 uren geeft volksvertegenwoordiger de Backer meeting voor d'hop onpartijdig bij Arijs in de Langestraat op Aalst-Mijlbeek"*.

Hoe belangrijk de hopteelt in het Land van Aalst ooit is geweest moge blijken uit de naam Hopmarkt in Aalst.

Een christen-democratische internationale

De Christen Democraten van Adolf Daens zochten geestesverwanten buiten de grenzen en vonden die in Nederland. In augustus 1899 trok Adolf Daens, op uitnodiging van het bestuur van de Enschedese *Roomsche Katholieke Arbeiders-Vereeniging* die in het najaar van 1898 opgericht werd door een groep katholieke textielarbeiders, naar Enschede.

Einde oktober (1899) begaf hij zich naar Holland en sprak hij te Enschede, Breda, Delft, 's Gravenhage, Hengelo, Rotterdam, Nijmegen, Haarlem, Utrecht ... Maar er moet onmiddellijk aan toegevoegd worden, dat aangezien hij nergens lokalen kon krijgen waar hij het woord wou voeren het dan de Hollandse socialisten waren - de sociaal-democraten - die hem hún lokalen ter beschikking stelden.



Op zondag 5 november ging Daens op uitnodiging van de Ontwikkelingsclub 'De Toekomst' naar Nijmegen. In de kerken werd 's morgens nog fel gepreekt tegen de komst van Daens en bij het verlaten van de kerk deelde de Volksbond pamfletten uit, waarin de Nijmeegse katholieken werden opgeroepen om ervoor te zorgen dat de zaal leeg zou blijven. Daens arriveerde om 11.43 uur met de trein in het gezelschap van Jan Brinkhuis. Van het station liepen zij naar sociëteit De Vereeniging, waar de lezing om 12 uur zou beginnen. Bij aankomst daar werden Daens en Brinkhuis uitgescholden en bespot door een joelende en tierende menigte. De politie moest voor hen de weg vrij maken tot aan de ingang van de zaal, die was gevuld met zo'n 800 toehoorders.

Na het optreden van Daens werd de situatie nog dreigender: *"Het gepeupel, dat aan de ingang wachtte, had niet veel goeds in de zin; scheldwoorden gingen van mond tot mond en stenen en straatvuil vlogen door de lucht. De heer Van Oudheusen, pachter van het sociëteitsgebouw, vroeg Daens of hij niet liever door de achterdeur het gebouw wou verlaten. Daens antwoordde dat hij door de voordeur was binnengekomen en er ook weer door de voordeur uit wou. De politie moest hem beschermen."*

Daens verwachtte aanvankelijk veel van het contact met de Nederlandse katholieke democraten. Hij hoopte dat de katholieke democraten door internationale samenwerking sterker zouden komen te staan tegenover het kerkelijk gezag.

Op 28 april 1901 hielden de katholieke democraten uit Nederland en België het eerste Internationaal Congres der Christen-Democraten in Antwerpen. Volksvertegenwoordiger De Backer sprak er het congres toe en pleitte vurig voor de oprichting van een christelijk-democratische internationale. Leken zouden in staatkundige en sociale vraagstukken volledig onafhankelijk van de kerkelijke autoriteiten moeten kunnen handelen.

In de zomer van 1901 reisde een christen-democratisch gezelschap bestaande uit de priester Adolf Daens en Florimond Fonteyne, Wildiers, Aloïs De Backer en Du Ca(s)tillon een laatste maal naar Nederland, om te Enschede de kandidatuur van de socialist Van Kol bij te staan in de strijd met de katholiek Piet Aalberse om de Tweede Kamerzetel van het kiesdistrict Enschede.

In de zomer van 1901 reisde een christen-democratisch gezelschap bestaande uit de priester Adolf Daens en Florimond Fonteyne, Wildiers, Aloïs De Backer en Du Ca(s)tillon een laatste maal naar Nederland, om te Enschede de kandidatuur van de socialist Van Kol bij te staan in de strijd met de katholiek Piet Aalberse om de Tweede Kamerzetel van het kiesdistrict Enschede.

De plannen voor de oprichting van een christelijk-democratische internationale werden echter nooit concreet. Daens moet teleurgesteld zijn geweest over de praktische resultaten van zijn bezoeken aan Nederland en vanaf 1902 hadden de Christen-Democraten geen directe contacten meer met Nederland, noch met katholieke noch met sociaal-democraten. Bij de onthulling van het grafmonument van De Backer stuurden de Katholieke Democraten echter bij monde van Brinkman een telegram uit Enschede om hulde te brengen *"aan den grooten Christen-Democraat van België."*

Schrijver ten dienste van het volk

In het spoor van zijn politieke en journalistieke activiteiten schreef De Backer ook een viertal brochures waaronder zijn *“Handwijzer voor de Vlaamsche Kiezer”* dat een groot succes kende en in 1913 al aan een vijfde druk toe was.

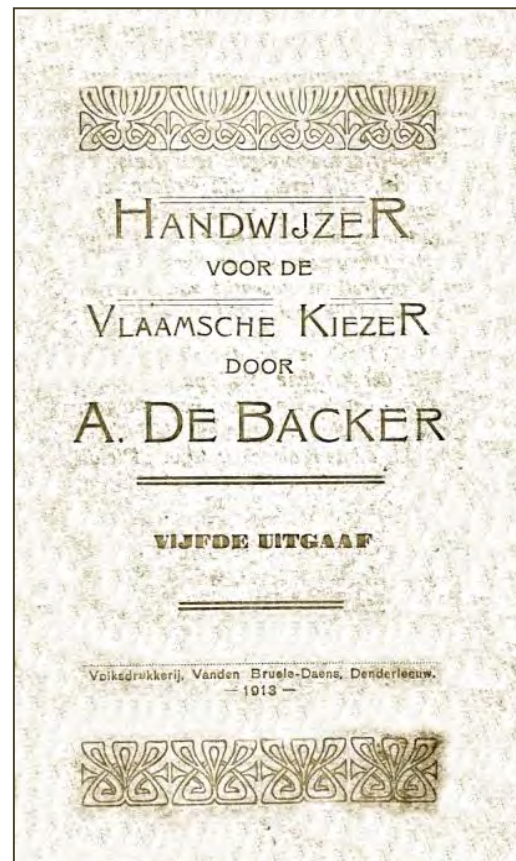

In zijn voorwoord somt De Backer de verschillende redenen op waarom hij in dit 40 bladzijden tellend boekje *“het program van de Vlaamsch-Christene Volkspartij (wil) uiteenzetten tot in de kleinste hoekjes van het land”*. Let op het voorvoegsel *“Vlaamsch”* voor Christene Volkspartij!

Niet alleen wordt dit in de meeste gemeenten verhinderd door de *‘behoudsgezinden’* die niet in debat willen treden om de tegenstellingen uit te klaren maar ook om iedereen die uit hoofde van zijn beroep of bedrijf zich niet durft te vertonen op een meeting uit vrees gebroodroofd te worden toch het partijprogramma rustig zou kunnen doornemen.

Ook voor *“anderen die uit hoofde van land dat ze in pacht hebben of woonstede in huur niet durven of mogen op onze meetings komen”* maar ook om zij die wel de meetings bijwoonden de kans te geven zich nog een beter en grondiger inzicht te vormen in de politieke en maatschappelijke standpunten van de partij.

De Backer brengt in tien lessen het programma, de doelstellingen en motieven van de daensistische beweging en gebruikt daarvoor de catechismusmethode van vraag-antwoord.

1. Over de politieke strekking
2. Over de politiek in het algemeen
3. Over ons tegenwoordig kiesstelsel
4. Over de heersende landbouwcrisis
5. Over de maatschappelijke crisis in het algemeen

6. Over de financiële crisis op den buiten.
7. Over den wederlandschen strijd voor 't leven of Internationale concurrentie
8. Over ons belastingstelsel.
9. Over de heersende crisis in de kleinhandel, ambachten, nering en nijverheid.
10. 't Besluit van al 't overige

De voornaamste gegevens uit elke les vatte hij samen in een beknopte 'synthesis' . Het boekje werd geschreven in een volkse taal - het handelsmerk van De Backer - die niet vrij was van demagogie - maar wel in klare begrijpbare taal en geïllustreerd met praktische voorbeelden.

Enkele blikvangers uit het boekje:

“Het ontstaan der vlaamse christen democratie was noodzakelijk : zij moest aan het vlaamse kiezerskorps de gelegenheid schenken van voor mannen te kiezen die de belangen van de volksklas verdedigen en terzelfdertijd getrouw blijven aan onze voorvaderlijke gebruiken en geloofsprincipes.”

“ De werkman uit zijn overdiende ellende helpen... kan alleen met het zuiver algemeen stemrecht” ... “Elke werkman die zijn belang kent en eenig gevoel van eigenwaarde en fierheid bezit, zal enkel stemmen voor dezen die zuiver algemeen stemrecht willen, met woord en DAAD”

De Backer haalt ook sterk uit naar zijn rechtreekse politieke tegenstanders Woeste, de Sadeleer en de Bethune die niet alleen tegen het eenvoudig algemeen stemrecht waren maar ook nog zijn amendement wegstemden om de verkiezingen plaats te laten vinden vóór het vertrek of na de terugkeer van de *franschmans* van of uit de jaarlijkse 'campagne' . Op die manier beletten ze zo vijfduizend man hun stem uit te brengen die haast zeker naar de christen-democraten zou gaan.

Wat hij ook als heel onrechtvaardig aanvoelt in verband met de financiële crisis op “den buiten” zijn de praktijken van de notarissen, *“zij zijn immers de geldschieters op den buiten, zij nemen het geld in bewaarnis aan twee en twee en half, en zij leenen met hypotheek aan vier en vieren half. Bijgevolg hebben de wezenlijke eigenaars van 't geld nu ook in veel gevallen maar twee en half; de notarissen trekken 't verschil en hebben zuivermakingen en kostelijke akten alle vijf of tien jaren - dit alles ten koste van den ontleener; 't zij boer, werkman of neringdoener.”*

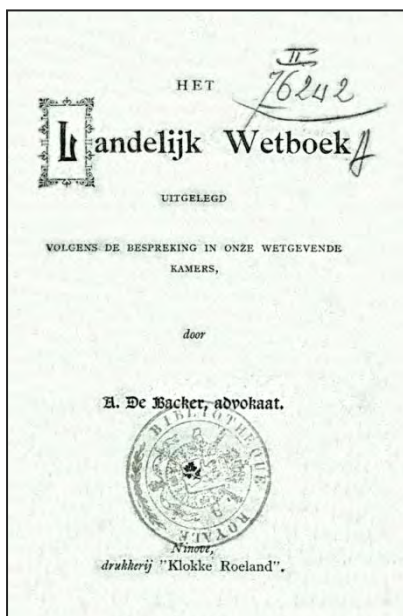

'Het Klein Familiewetboek - ten gebruike onzer Vlaamsche bevolking' (Klokke Roeland, Ninove, 1897) resumeert *'rechten en verplichtingen tegenover malkander, als eigenaars, als pachters, als vruchtgebruikers en als geburen, zoo ten huize als te velde'*, m.a.w. *'de eerste beginselen van landelijk en burgerlijk recht'*.

De Backer - die er de lezer attent op maakte dat dit het eerste boekje was van die aard in het Nederlands - ontleedt in negen hoofdstukken de voornaamste artikels die verband houden met problemen van planten van bomen en hagen, het recht op andermans eigendom, het recht van overpad, de afloop van daken, de erfdienstbaarheden en het vruchtgebruik.

In **'Het Landelijk Wetboek - uitgelegd volgens de bespreking in onze wetgevende kamers'** (Klokke Roeland, Ninove, 1899, 103 blz) gaat hij op deze en soortgelijke problemen nader in.

De Backer schreef dit boekje omdat de Nederlandse tekst van het veldwetboek officieel slechts ingevoerd werd door ... de wet van 8 april 1969. In het veldwetboek van 7 oktober 1886 stonden een aantal verplichtingen en rechten met betrekking tot nabuurschapsproblemen op het platteland.

IS VERSCHENEN :
Het Landelijk Wetboek
door Adv. De Backer

Het is uiterst belangrijk en zal aan burgers en boeren vele moeilijkheden en loopmerkt sparen. Geen twijfel of die het zoo nuttig « Familiewetboek » bezit, zal het « Landelijk wetboek » bezit. Het bevat 120 bladzijden, — het dubbel van 't Familiewetboek.

De volgende artikels zijn er in uitgelegd:

1. Het recht van delving. — 2. Over den akkerbouw, de inoogsting, de vruchten en de bieën. — 3. Over de bewatering en droogmaking. — 4. Over het recht van vroente en stoppelweide. — 5. Over de afsluiting der erflanden en den afstand der plantingen. — 6. Over het vaststellen der scheidingslijn en de uitspalingen. — 7. Over de landelijke politie. — 8. Over de veldwachters. — 9. Over de nasporing of opzoeking der misdrijven en overtredingen. — 10. Over de vervolging van de misdrijven en overtredingen. — 11. Over de teruggaven en schadevergoedingen. — Over de uitvoering der vonnissen.

Het Landelijk Wetboek

is daarenboven geene bloote, koude verhandeling, maar is doorzaaid van nuttige wenken, geprononceerde opmerkingen, enz., uiterst geschikt voor ons jong studeerend volk.

In het eerste deel verwijst hij af en toe naar Het Klein Familiewetboek" om herhalingen te vermijden.

In het tweede deel handelt hij over het bestuur van een landelijke gemeente, de taken en verplichtingen van de landelijke politie, de burgemeester en veldwachter, over de boeren en de straffen die aan plattelandbewoners kunnen worden opgelegd.

Beprekter van omvang was '*Schets van landelijke Huishoudkunde, of verkoop van Armengoederen en omzetting van het product in Belgische rent (eene hervorming op landelijk gebied)*' waarvan ik evenwel nergens een exemplaar kon terugvinden. Toch kennen wij uit een artikel van De Backer in Klokke Roeland van 3 september 1899 de reden waarom hij zo voorstander was van de verkoop van de armengoederen: fondsen verzamelen om iedereen een *menswaardig pensioen* te kunnen geven.

Tot het einde van de 18de eeuw was hulp aan de armen uitsluitend een kerkelijke aangelegenheid die werd bekostigd met de opbrengst van renten en pachten van armgoederen, dwz. geërfde eigendommen. Die werden later door de Franse republikeinse legers geconfisqueerd en het beheer ervan ondergebracht "weldadigheidsburelen". De Backer schatte de opbrengst van de verkoop ervan op 10 miljoen en berekende de verkoop het dubbele van de jaarlijkse pacht aan intrest zou opbrengen.

De drie laatstgenoemde brochures tonen nogmaals De Backers grote zorg om anderen te helpen. Meestal ondertekende hij zijn artikelen altijd met zijn naam voluit. Maar soms werden meerdere teksten van De Backer in hetzelfde nummer van Klokke Roeland opgenomen. Zo kwam het dat hij zich bij landbouwrapraadgevingen wel eens verschool achter het pseudoniem '*De Neêrhasseltschen Boer*', en zelfs enkele artikelen anoniem liet verschijnen.

<i>HET KLEIN FAMILIE-WETBOEK ten gebuïke onzer Vlaamsche bevolking, door A. De Backer, advokaat, candidaat-notaris en beëdigde landmeter</i>	0,50
<i>HET LANDELIJK WETBOEK, uitgelegd volgens de bespreking in onze wetgevende Kamers door A. De Backer</i>	0,60
<i>VERKOOP DER ARMENGOEDEREN, en omzetting van het produkt in Belgische rent (eene hervorming op landelijk gebied) door A. De Backer</i>	0,25
<i>De drie werken ineens genomen</i>	1,20

Ook kon hij in zijn publicaties niet nalaten er terloops op te wijzen dat sommige misbruiken in stand werden gehouden door conservatieve politici en dat de strijd tegen die misbruiken het doel was en bleef van de '*Christene Democratie*'

Priester Daens naast advocaat De Backer in de Kamer

Priester Daens was dus terug in de Kamer, als Volksvertegenwoordiger van Hoofdstad en Arrondissement Brussel; hij nam zijn plaats nevens zijn Vriend Advokaat De Backer.

De Zittijden van 1902-03-04 getuigen het: Priester Daens en Advokaat De Backer werkten broederlijk te samen. Nooit kon men de minste schijn van nijd of onverschil bespeuren. Advokaat De Backer was een buitengewoon veruft; bedeesd en schuchter in den aanvang, maar eens in 't vuur van tegenspraak en redetwist, een ontombare Leeuw. Reeds van in 1903 was hij weemoedig, neêrgeslagen door harden tegenspoed en een ziekte die zijn kloek lichaam ondermijnde. In 1902-3 hield hij gelijken tred met Priester Daens, die 42 malen het woord voerde en De Backer 25 malen, ge ziet dat onze Volksvertegenwoordigers een deftig aandeel hadden in de Beraadslaging; doch in 1903-4, terwijl Priester Daens 35 Redevoeringen uitsprak, bepaalde De Backer zich met 9, en meermaals hoorde ik Priester Daens zeggen: «Och, wat heeft De Backer toch! Hij woont alle zittingen bij, volgt met aandacht; doch ik kan hem met moeite het woord doen vragen.» Het was de ziekte die hem neersloeg, daarbij de zware last van zijne Raadplegingen, aan welke hij zijne bijzondere zorg toewijdde. 's Morgens hield hij dikwijls zittingen te Geeraardsbergen, Ninove, Aalst en Sottegem, dan moest hij met den noentrein naar Brussel, ging daar roef-roef iets eten, liep naar de Kamer, ging weg met trein van rond 6 ure, en moest van Ninove te voet naar Denderhautem, alwaar hem elken dag Volk en Werk afwachtte.

Uit De Werkman van 22 mei 1914

iets tussenzat en dat zal ongetwijfeld ook gedeeltelijk wel ook zo zijn geweest. Dat hij jarenlang woerde met zijn krachten kon niet straffeloos blijven en heeft ongetwijfeld roofoebouw gepleegd op zijn lichaam met een wankele gezondheid tot gevolg.

Maar de gebroeders Daens en De Backer hadden ook verschillende opvattingen over de strategie van hun partij.

Aloïs De Backer was enigszins ontgoocheld in Adolf Daens omdat die in de eerste jaren van zijn loopbaan als kamerlid geen enkel werkelijk initiatief had genomen ten voordele van de Vlaamse ontvoogdingsstrijd, toch één van de topprioriteiten van De Backer.

Bovendien was De Backer uitgesproken antisocialistisch en zag hij helemaal geen heil in een samenwerking met links. De Backer behoedde - met de steun van Hector Plandquaert - de partij voor de lijstverbinding met liberalen en socialisten. Hij verdedigde vóór alles een onafhankelijke koers en weigerde stelselmatig met de socialisten mee te stemmen. Hij onthield zich daardoor nogal eens in aangelegenheden waar de daensistische aanhang alleen een uitgesproken "ja" of "neen" verwachtte, een houding die de gebroeders Daens vaak teleurstelde.

Anderzijds weigerde hij toegevingen te doen aan de katholieke conservatieven en streefde hij bewust naar een autonome partij.

Die verborgen onenigheid bestond al langer en bleef ook niet onopgemerkt. Getuige daarvan een artikeltje in "De Denderbode" van 16 september 1900 in verband met De Backers goedkeuring ten voordele van Prins Aalbrecht (*bedoeld wordt de latere koning Albert*): "Nu de onenigheid bestaat maar 't

Door precies Adolf Daens en Aloïs De Backer naar het parlement te zenden, worden de twee belangrijkste groepen aanhangers van de partij vertegenwoordigd: de anti-socialistische en uitgesproken vlaamsgezinde landelijke bevolking van landbouwers, kleine zelfstandigen en intellectuelen omheen De Backer én de nieuwe groep in de partij, de fabriekwerkers en al de armen voor wie het optreden van priester Adolf Daens een veropenbaring was.

Pas 10 jaar na het overlijden van De Backer vinden wij in "De Werkman" iets terug van Pieter Daens over de samenwerking tussen zijn broer Adolf en Aloïs De Backer: "Nooit kon men de minste schijn van nijd of onverschil bespeuren. De Backer was een buitengewoon vernuft; bedeesd en schuchter in den aanvang, maar eens in 't vuur van tegenspraak en redetwist de ontombare Leeuw."

Maar vanaf 1903 wordt De Backer "weemoedig, neêrgeslagen door harden tegenspoed en een ziekte die zijn kloek lichaam ondermijnde".

Hij vraagt slechts 9 maal het woord wat Priester Daens de vraag ontlokt wat De Backer toch mag schelen want hij volgt de zittingen toch aandachtig. Pieter Daens schrijft achteraf dat de slepende ziekte en de vermoeidheid daar voor

paard staat daar niet gebonden waar M. De Backer het beweert" ... "Wij houden oogen en ooren open".

De Backer zag de partij als een middel om de oppermachtige Katholieke Partij te dwingen democratischer, socialer, vlaamsgezinder te worden zodat de ontvoogdingsstrijd van het volk zo snel mogelijk kon leiden tot afdoende structurele hervormingen.

Adolf Daens heeft zich op de eerste plaats toegelegd op het verwezenlijken van een sociale politiek en op het bereiken van het algemeen stemrecht. Zowel op het gebied van de sociale politiek als ten opzichte van de Vlaamse Beweging waren zijn standpunten gericht op het praktische, d. w. z. op datgene wat, gezien de omstandigheden, bij voorrang moest bereikt worden.

De jarenlange conservatieve en klerikale bekrompenheid, tegenwerking en vervolging, en in het bijzonder de verguizing van priester Daens dreven een deel van de aanhang naar fel antiklerikalisme. Steeds luider gingen stemmen op onder daensistische prominenten voor samenwerking met linkse partijen, temeer daar sommigen direct electoraal succes verwachtten van de op handen zijnde evenredige vertegenwoordiging. Dat antiklerikalisme was er de oorzaak van dat verschillende van de "Roelanders" die aan de wieg stonden van de Christene Volkspartij de partij verlieten:



De Denderbode - 16 september 1900

Roelander van het eerste uur, **Dokter Hilaire Van de Velde**, medestichter van de Christene Volkspartij en medewerker van *Klokke Roeland* wenste al in 1894 niet meer te fungeren op de kandidatenlijst. Toch bleef hij het gedachtengoed van de Christene Volkspartij trouw en steunde de actie voor verneerlandering van de Gentse universiteit verder.

In Aspelare werd dr. Van de Velde als 'onafhankelijk katholiek' eerst schepen van 1896 tot 1904 en vervolgens burgemeester van 1904 tot 1911. Hij was aanwezig op de begrafenis en bij de onthulling van het grafmonument van zijn vriend De Backer.

De andere Roelander **Victor Soens**, de volksjongen uit Aspelare die zijn diploma van landbouwkundige dankte aan Vanlangenhake, verdween vroeg uit de beweging en trok naar Amerika. Na de beschoppelijke berispingen was er inderdaad een ernstig familieconflict ontstaan want zijn familie telde immers drie priesters en een kloosterzuster. Veel later keerde hij terug naar Strombeek-Bever.

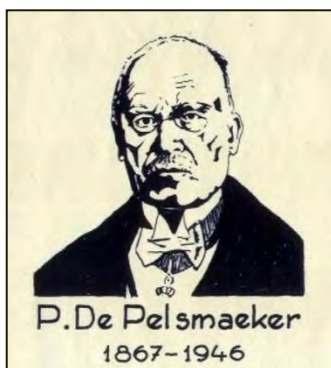

Eén van de allereersten die de Daensistische Beweging, waarvan hij mee aan de wieg stond, verliet was De Backer's *soulmate* en Roelander **Prosper De Pelsmaecker**. Hij verstond zich beter met zijn intellectuele en aristocratische vrienden Renkin en Carton de Wiart dan met Adolf Daens en trok zich uit de strijdende politiek terug in 1899 zonder echter één jota van zijn overtuiging af te staan. Hij motiveerde zijn vertrek uit de partij met een verwijzing naar het antiklerikaal karakter van de partij maar bleef een overtuigd Vlaming. Hij werd op 15 november

1907 in Gent docent "Strafrecht en Strafvordering" in het Nederlands en in 1909 professor aan de Gentse universiteit met het onderwijs (in het Frans) van het Personen- en Zakenrecht.

Petrus Van Schuylenbergh, was weliswaar één van de ondertekenaars van de eerste programma-tekst van de Christene Volkspartij maar zag de partij van bij haar ontstaan slechts als een tijdelijke dissidentie die de Bewarende Katholieke Vereeniging moest democratiseren en vervlaamsen en het socialisme moest terugdringen. Hij had in 1898 Klokke Roeland overgenomen en meteen had De Backer - die ook een belangrijke aandeelhouder was - zich in een sleutelpositie gebracht die zijn visie op het blad wilde doordrukken. Het blad was o.a. begin 1898 hevig van leer getrokken tegen de Brusselse niet-daensistische democraten Renkin en Carton de Wiart, en was daarvoor ook in ruzie gekomen met de Antwerpse daensisten, die - onder impuls van Lebon - pleitten voor een zo breed mogelijk democratisch front. In 1901 verhuisde hij van Ninove naar Aalst waar hij als drukker-uitgever een concurrent werd van Clemens Van de Putte maar ook van zijn partijgenoot Pieter Daens. "Klokke Roeland" besteedde veel aandacht aan het optreden en de redevoeringen van De Backer in de Kamer. Maar toen in 1904 volksvertegenwoordiger Aloïs De Backer stierf, volgde niet Petrus Van Schuylenbergh, die nochtans vanaf 1900 opvolger was voor Aalst, hem op maar Pieter Daens. Sterk ontgoocheld verliet hij in 1905 het Daensisme en werd de centrale figuur van het katholiek syndicalisme in het arrondissement Aalst. Van 1919 tot 1946 was hij trouwens vlaamsgezind volksvertegenwoordiger voor de katholieken.

Léonce Du Ca(s)tilion die steevast geloofde in een breed democratisch en progressief front werd uit de partij gezet. Enkele bladen insinueerden dat Du Castillon zich bij de socialisten wenste aan te sluiten. Daarop lanceerde Plancquaert in "*Het Recht*" van december 1902 een hevige aanval. Daarin vroeg hij de uitsluiting van Du Castillon uit de Volkspartij. In de ruzie die daarop volgde speelden politieke én persoonlijke belangen mee. Die kreeg veel ruchtbaarheid in niet-daensistische en zelfs Franstalige bladen en culmineerde op 10 februari 1903 in de uitsluiting, een straf die op een congres in Aalst in maart 1904 werd bevestigd. Over de specifieke rol van De Backer in dit conflict is niet veel bewaard gebleven. In de partijtop speelde de gedachte om Du Castillon op een zijspoor te plaatsen. Plancquaert noemde met name De Backer en Frans Lambrecht, die eisten dat Du Castillon niet meer als kandidaat zou optreden in Dendermonde. Zeker is dat De Backer in Du Castillon een compromitterende figuur zag, en dat hij en priester Daens hem begin 1903 de raad gaven zich uit de politiek terug te trekken.

Over de beslissende vergadering van de Middenraad bestaat geen verslag. Volgens Du Castillon was De Backer er niet op aanwezig. Volgens "*Het Recht*" was hij voorzitter en moest hij dus optreden als scheidsrechter. Twee dagen later zou hij aan Du Castillon verklaard hebben dat hij zich uit solidariteit bij de beslissing van de meerderheid had aangesloten. Hij heeft zich gematigd en zoveel mogelijk afzijdig gehouden in de perspolemie die nog maanden tussen Du Castillon en andere daensistische prominenten heeft gewoed. Na de dood van De Backer heeft Du Castillon in de "*Vlaamsche Gazet*" een lovend In Memoriam over De Backer gepubliceerd

De periode van daensistische strijd is een bewogen stuk geschiedenis, waarin – om Jos Verdoodt te citeren – *“de felle priester Daens voor de opwinding en de noodzakelijke revolutionaire geest zorgde en een meer serene De Backer voor de doctrine.”*

Onenigheid onder de daensisten hebben het imago van De Backer zeker geschaad en veel gematigde kiezers doen afhaken. Dat de zwaargewichten van de partij regelmatig lijnrecht tegenover elkaar stonden in hun politieke opvattingen, was voor de beweging nooit positief maar zolang priester Daens leefde, bleven de meeste partijconflicten zoveel mogelijk binnenskamers.

Anderzijds slaagde De Backer er niet in om zijn zienswijze aan de ganse beweging op te dringen. Door zijn gezondheidstoestand en zijn te vroeg overlijden kon hij ook geen compromissen uitdokteren die door de grote meerderheid konden worden aanvaard.

Of hij de daensistische beweging na 1900 naar een eensgezinde formatie en naar een politieke en parlementaire doorbraak had kunnen voeren, zullen wij ook nooit weten.

De aanloop naar de verkiezingen van 29 mei 1904 en een totaal onverwachte wending met aasgieren en jakhalzen.

Op 29 mei 1904 mogen er in Aalst voor het eerst 5 volksvertegenwoordigers worden gekozen. Veel informatie over het laatste levensjaar van De Backer puurden wij uit krantenartikels verschenen in het daensgekleurde "Land van Aelst" en in de katholieke "Denderbode".

"Advocaat De Backer deed meer dan hij kon. De kiezing was den 29^{sten} mei omdat den lesten franchman weg zou zijn. Den zondag 8 mei kwam hij 't Aalst op een vergadering. 't Was heel slecht weer, een meeting was voor hem aangekondigd te Me(i)re rond 6 ure. Men raadt hem af naar Meire te gaan; neen zegde hij, ik moet er zijn. Hij gaat, hij geeft daar zijn meeting en trekt dan te voet naar Denderhautem."



Ziekte van M. De Backer.

HET LAND VAN AELST kondigt de ziekte aan van M. De Backer, uittredende Volksvertegenwoordiger der democraten. Bijzondere berichten melden ons ook dat M. De Backer ziek is.

Wij hebben dikwijls en hardnekkig M. De Backer bestreden, en zullen hem nog als politiek man blijven bekampen omdat wij denken dat zijne partij noodlottig is voor het geluk van 't Vaderland.

Nochtans, is het met spijt dat wij vernemen dat die huisvader van een talrijk kroost thans geteisterd schijnt door eene ziekte, waarschijnlijk veroorzaakt door zijne zelfopoffering voor het in puinvallend kraam van de afgescheiden democratie.

Mocht M. De Backer eindelijk zijn ongelijk bekennen en afzien van zijnen kampstrijd voor eene verlorene zaak en een streven even gevaarlijk voor Godsdiens en Vaderland.

Kort nadien valt hij ziek en enkele dagen later schrijft "De Denderbode" op 15 mei verwijzend naar een artikel verschenen in Het Land van Aelst:

"Men meldt ons dat M. Aloïs De Backer, de eerste kandidaat der groene socialisten ernstig ziek is en dat de Geneesheren hem een volkomen rust gedurende 6 maanden hebben bevolen. Op de Meetingen wordt hij vervangen door zekeren Albert Van den Bru(e)lle, een jongeling van nauwelijks 18 jaar, dus nauwelijks de vaantjesbroek ontwassen".

Pieter Daens ontkenne het bericht van de verplichte volle en platte rust van De Backer. Hij zag er een manoeuvre in van de Katholieken om te doen uitschijnen dat de fragiele gezondheid De Backer zou beletten zijn taken van volksvertegenwoordiger opnieuw op te

nemen. De toon in "De Denderbode" is echter opvallend mild: ja, wij hebben De Backer altijd bekampt als politicus "omdat zijne partij noodlottig is voor het geluk van 't Vaderland", zij betreuren zijn ziekte die ongetwijfeld het gevolg is van "zijne zelfopoffering voor het in puinvallend kraam van de afgescheiden democratie" en eindigen met de verzuchting "mocht Mijnheer De Backer (opvallend beleefd, de 'boschadvokaat' van weleer is ver weg!) eindelijk zijn ongelijk bekennen en afzien van zijnen kampstrijd voor eene verlorene zaak en een streven even gevaarlijk (sic!) voor Godsdienst en Vaderland."

Na zijn dood verscheen in "'t Getrouwe Maldeghem" over het afsterven van De Backer:

"Een nieuwe kiessstrijd naderde. De Backer ving hem aan met weemoed. Niet dat hij twijfelde aan den zegepraal, maar hij voelde zijne krachten slinken.

Zijn dokter legde hem volledige rust op, doch het was geen man om te rusten. Hij was van het geslacht der Zetternams en Damiaans, die aan het volk alles geven wat hun geest en hun hert bevat en dan vallen, als vermoeiden langs de baan. De mare zijner ziekte verspreidde zich bliksemsnel door het land. De deelneming was algemeen en aller oogen stonden angstig op Denderhoutem gericht.

Daar, bij het venster zat de brave man, moede, uitgeput in hoofd en lichaam.

Hij sprak nog eenige woorden, deelde nog enkele bevelen uit voor zijne verkiezing maar voelde wel dat het einde nabij was.

De inwoners van Denderhoutem in eene opwelling van vurig verlangen en opperste liefde, beloofden eene negendaagsche bedevaart naar de kappellekens van O.-L.-Vrouw van de VII Weeën, opdat hun vriend en verdediger zou herstellen. Duizenden menschen togen negen dagen lang, luid biddend, in zwarten indrukwekkenden stoet, door de avondschemering."

Intussen werkten de daensisten zich op kiesmeetings de ziel uit het lijf om De Backer te laten herverkiezen. Even was er zelfs sprake dat De Backer terug meeting zou geven tijdens de eindsprint naar de verkiezingen van 29 mei. Dit bericht werd echter op 23 mei tegengesproken.

De Backer's echtgenote Emilie schrijft aan priester Daens: "Eerwaarde Heer, Aloïs heeft dezen morgen zijne H. Rechten gehad. Wij hebben een consultatie op 1 ½ u: zoo het schijnt is er nog iets van hoop" – getekend Vrouwe D.B.

(volgens "De Denderbode" van 26 mei 1904 gebeurde dat op Tweede Sinksendag, maandag 21 mei te 6u00 en zou DB wellicht nooit meer zijn ambt van volksvertegenwoordiger kunnen opnemen.)

Toen De Backer stervende was liet hij pastoor Van de Putte roepen. Karel Van Isacker mocht op 7 juni 1956 van toenmalig pastoor Peerenboom het persoonlijk dagboek van pastoor Van de Putte inkijken in de Atomse pastorij (het dagboek bevindt zich nu in het RA. Gent) waarin hij in chronologische volgorde optekende wat hij meemaakte en waarnam.

Hij vond er de volgende notitie: "Ik heb advocaat De Backer berecht. Goddank wij zijn verzoend..."

Jos Verdoodt kon uit de mond van De Backers oudste dochter Eleonora, toen al 82 jaar oud, nog volgend verhaal optekenen:

«Het is straks zeventig jaar geleden, maar ik herinner me nog duidelijk de dag waarop vader overleed; ons huis was vol mensen en het verdriet was zo groot, wij wisten wel dat vaders genezing onwaarschijnlijk was, maar wij bleven toch nog hopen.»

De Backer had zich te pletter gewerkt voor zijn ideaal en overleed op woensdagnamiddag, 25 mei 1904 te 16u00 slechts 46 jaar oud.

1904

MAANDEN.	EIGENNAMEN.	AKTEN VAN OVERLIJDENS.
21 Mei	De Backer Aloysius	<p>Het jaar negentien honderd vierden Zed en twintigsten Mei ten negen ure voor middag voor Ont Emme Camille Lebeke, ambtenaar van den burgerlijken stand van Denderbanching Provincie Vlaanderen zijn verschenen: Den Heer Albert Maes, Ont Dertig jarig, Die krouwer en Em Beeke Sheri Maes, Ont vier en twintig jarig, ingenieur beide wonende te Denderbanching, Wyk de Plaats 11, Heerbroedert van den Verkeeren, Davelde, Ont halve eeuw oud, Ont Gilderey, Ont vier en twintig jarig, Mei den vierden na middag den Heer Aloysius De Backer, Ont vier en twintig jarig, Advocaat, Ont in de gewoone wijze, Ont raads. De Geborene van wonende te Denderbanching, echtgenoot van Camé Emilia Maria Josephina Stobiers Maes, Ont vier en dertig jarig, zonne beroep, wonende te Denderbanching, zoon van Germainus De Backer, zonne beroep, wonende in deze Gemeente, en Ghaciel De Bruyn, alhier Overleden: is Gestorven in zijn huis wyk de Plaats 11, Wyk de Dagen Gild de Houde, Opgeteld en nu bevestiging met de Komparanten hebben Gedeeld.</p> <p>Ch. Baet. Albertus Combrinck</p>

26 Mei 1904 -

Madame

Ik kom met ontzetting van
slag te versien die ee en ons allen
haant te heffen!

U is een ware ramp. Die diep
grievet zal worden door al een
een Vlaamsch en Volksgemint hart heff
voor ee oek, maverus, en de dood van
onze Veert een onherstelbare waldie
en ons haant is gheheffen. Door
medelyden als we denken op een
davefheid en de eener kinderen.

Ik wou ee profan te hooren, doch
ik heb zelve in dit opraal hoort en
sammelijfing roodij

Ik hoop myffhans dat God ee zal
he hulpe komen en wij van onzen
haant wij zullen al het onyghste rooy
van de ramp die ee trifft eoveral
vunghel te vinnel

een diepbekeurd
H. Planquaert
Jant 26 mei 1904

Laurent Meganck tekende het ver-
haal van die fameuze woensdag op
zoals het in Lebeke van generatie op
generatie werd verteld:

"In het klooster van Denderhoutem
is de zuster les aan het geven. Al de
kinderen weten dat advocaat De
Backer ernstig ziek is. Ook de oudste
meisjes van Fideel's/Wiezes zitten
daar en misschien dat ze er juist aan
denken dat hun vader deze week al
een paar keer gaan waken is bij zijn
oude vriend. Het raam staat open.
Plots passeert daar zuster Bernardi-
ne en al de kinderkopjes draaien in
de richting van het venster. Zuster
Bernardine kijkt naar de zuster die
voor de klas staat, steekt haar ge-
streckte wijsvinger naar boven en
fluistert, terwijl ze naar de hemel
blijft wijzen: Monsieur De Backer.
De kinderen begrepen dat advocaat
De Backer gestorven was."

(uit "De Mannen van het Houten Ge-
loof").

Het nieuws van de dood van De
Backer verspreidde zich snel: onge-
loof en droefheid maar ook onze-

Rouwbeklag van Hector Planquaert aan de we-
duwe De Backer - 26 mei 1904



Dood van M. De Backer.

De heer Aloïs De Backer, eerste candidaat der christene volkspartij, is Woensdag namiddag, om 4 uren, in den nog jeugdigen ouderdom van 46 jaren. godvruchtig overleden aan de gevolgen der onverbiddelijke ziekte die zijn in den schijn kloekgestel, sedert geruimen tijd, ondermijnde.

De plechtige Begrafenis heeft heden Zaterdag om 10 1/2 uren zonder politieke betooging plaats gehad. Men bemerkte de tegenwoordigheid der heeren De Sadeleer, B^{on} Leo de Bethune en Pieraert. M. Woeste was belet.

uit De Denderbode van zaterdag 28 mei 1904

Bij de begrafenis en lijkdiens van wijlen M. Aloïs De Backer te Denderhautem is er ook aan de twee verdwaalde triestige priesters Daens en Fonteyne verbod gedaan ter offerande te gaan en dan heeft de groene Drukkers er geen gerucht over verwekt.

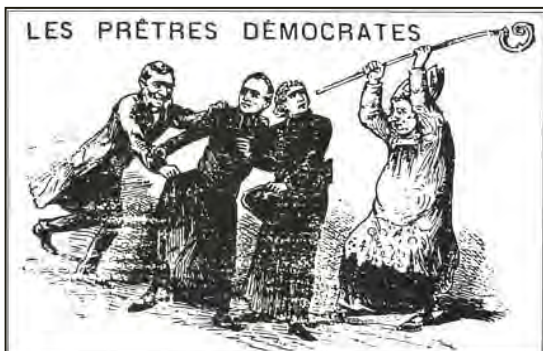

kerheden alom in het verweesde kamp van de "Doozjn".

Maar ook verschijnen er onmiddellijk aasgieren in de lucht: voor de Katholieken maar ook voor enkele liberalen kwam de dood van De Backer op enkele dagen voor de verkiezingen wel heel gepast:

"De Backer is dood en zijn lijst is ook dood. Vruchteloos voor hem nog te stemmen."

De Backer werd op zaterdag 28 mei te 10u30 begraven. De drie jaar geleden vernieuwde en uitgebreide Sint Amanduskerk zat barstens vol en was veel te klein voor de opgekomen massa volk.

Uit 't Getrouwe Maldeghem:

"Den 25 Mei 1904, ontsliep hij zachtjes in den Heer, wiens dienaar en verdediger hij immer geweest was. Zijne begrafening, den 28 Mei, was vorstelijk.. .

Duizenden menschen kwamen naar Denderhautem gesneld om den Vlaamschen O'Conell hun laatste stil maar vurig offer van dankbaarheid te brengen.

Tranen blonken in veler oogen en de deelneming kon zich niet bedwingen, toen het lijk, gevolgd door De Backer's lieve weezen, naar de kerk werd gedragen. Niemand vergeet dien roerende stond !

's Anderdaags kwam De Backer's naam zegevierend uit de stembus."

Dat De Backer een zeker aanzien genoot bij zijn politieke tegenstanders moge blijken uit de aanwezigheid van zijn rechtstreekse politieke tegenstanders uit zijn kiesarrondissement: Louis De Sadeleer, Baron Leo de Bethune maar ook de Geraardsbergse volksvertegenwoordiger Paul Piéraert. "De Denderbode" schreef dat Woeste zelf "belet" was.

De offergang duurde eindeloos lang. Adolf Daens en Priester Florimond Fonteyne namen er geen deel aan. Pieter Daens schrijft hierover later "ze waren verwittigd" maar "De Denderbode" schreef dat "de twee verdwaalde triestige priesters Daens en Fonteyne verbod was gedaan ter offerande te gaan."

Woeste drijft Daens en Fonteyne naar een woedende, met zijn bisschopsstaf dreigende, Mgr. Stillemans

De sociaal voelende priester **Florimond Fonteyne** had begin 1895 Adolf Daens uitgenodigd om te spreken voor de Tieltse 'Christene Volksbond' die hij had gesticht. Als vriend der armen profileerde hij zich. In zijn 'congregatie van jongelingen' vond hij diegenen die de eerste kern van zijn christen-democratische partij zouden vormen. Begin 1897 werd hij naar de kleine landelijke parochie Zarren "verbannen" en besloot hij politiek actief te worden. Hij verliet zijn ambt en verhuisde naar Antwerpen, waar hij in 1900 aan de verkiezingen deelnam. Het mager resultaat was ontgoochelend voor de christen-democraten. Fonteyne bouwde echter een reputatie op die zich verder dan Antwerpen uitstreckte. In 1901 werd hij uitgenodigd op een congres van gelijkgezinde christen-democraten in Rotterdam. In 1904 werd Fonteyne uitgenodigd om de kamerlijst van de Daensisten aan te voeren in Gent. Hij werd niet verkozen maar oordeelde dat het behalen van 7.271 stemmen een succes was.



Begin 1905 kwam, op verzoek van Charles Woeste een veroordeling van de Belgische christen-democraten vanuit het Vaticaan. Daens en Fonteyne reageerden hierop woedend. Priester Daens verzoende zich uiteindelijk met de kerkelijke hiërarchie en Fonteyne kwam in ernstige meningsverschillen met de nieuwe voorman Hector Planquaert.

In 1912 werd hij dankzij zijn voorkeurstemmen verkozen tot volksvertegenwoordiger voor het arrondissement Brugge. Na de oorlog werd hij niet meer verkozen. De aantrekkingskracht van het Daensisme was voorbij. De christen-democratische partij stierf een stille dood. Zonder inkomen, berooid en verlaten, ventte Fonteyne met koffie. In 1920 legde hij het priesterkleed af en in 1922 trok hij, voor rekening van zijn Brugse vriend, de likeurhandelaar Van Loo, naar Algerije waar hij aan een ziekte overleed.

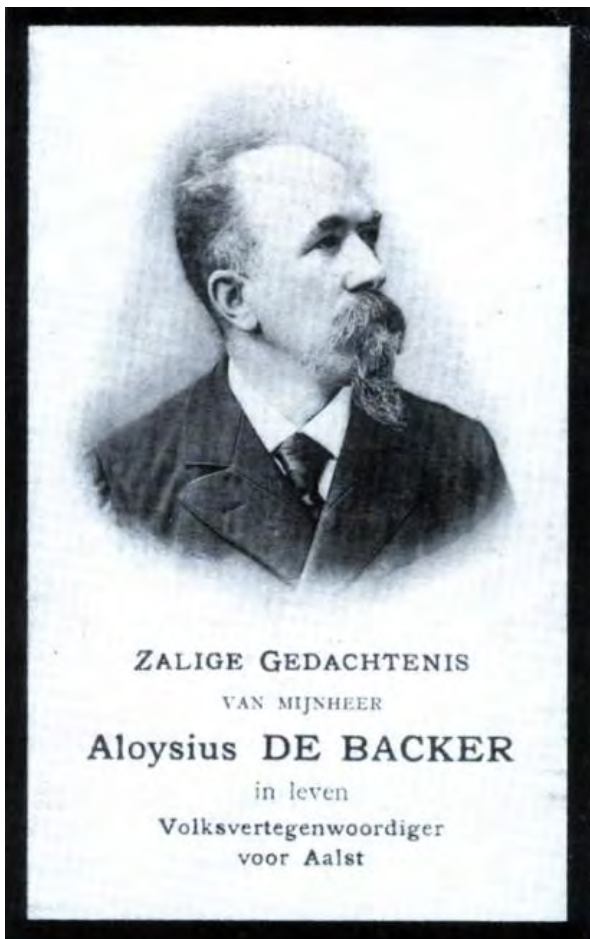

Na de uitvaartdienst trekt de lijkstoet naar het "nieuwe" kerkhof in de Molenstraat "dat opgevuld was van 't volk". Eind 19de eeuw moest de gemeente op zoek naar een nieuw kerkhof omdat het oude kerkhof rondom de kerk om hygiënische redenen diende te verdwijnen. De nieuwe begraafplaats moest buiten het centrum aangelegd worden en ommuurd zijn uit eerbied en om misbruiken te voorkomen.

De Backer werd begraven in het centrum van het kerkhof, pal op de kruising van de 2 diagonalen.

Op de foto van het herdenkprentje van de onthulling van zijn grafmonument één jaar later zijn er nog helemaal geen andere graven te zien zijn. (zie verder)

Aan het graf van De Backer werden niet minder dan 6 lijkreden uitgesproken door Leopold Beun-De Beer (namens de *Brusselsche Vlamingen*), door Norbert Van der Speeten (namens *den Onderlingen Bijstand*), door Fr. De Muyter (namens de *Veeverzekering St. Amandsbond* en de *Melkerij St. Paul*), door A. De Backer (namens de *Muziekmaatschappij Gevaert*), door D. Boriau (namens *De Jonge Wacht Denderleeuw*) en uiteraard ook door Priester Daens zelf:

Uit de lijkrede van Priester Daens:

"De ziel van Vlaanderen is getroffen in één van zijn edelste en duurbaarste kinderen. Wie kende beter, wie beminde vuriger dan hij ons lief maar vervallen Vlaanderen?"

De vruchtbare Vlaamsche Landhouwen verrukten hem. Hoe dikwijls heeft hij ze niet doorwandeld, gelijk de Italiaansche dichter, al mijmerende van liefde en droefheid, rognara de amore o tristitia, omdat hij het Vlaamsche Volk zo duurzaam aan zijn hart, miskend zag, onderdrukt en diep vervallen.

Zijn liefste droom was de opbeuring en de veredeling van ons Volk: aan die verhevene taak, heeft hij al zijn krachten en vermogens toegewijd; in dat edel strijdperk heeft hij als een held geworsteld en is hij gesneuveld als een Martelaar."

De ingetogen sfeer bij de begrafenis van De Backer werd echter grondig verstoord door de tegenstanders van de Christene Volkspartij die in de nacht van 26 op 27 mei groene affiches hadden aangeplakt in de straten van Denderhoutem maar ook in de 71 andere gemeenten van het arrondissement Aalst.

Pieter Daens werd de zaterdagmorgen al om 4u00 gewekt door een vriend met het nieuws van de valse groene affiches:

"Er hangen groen affichen uit, geteekend eenige Kristen Demokraten, ze raden aan, in naam der Partij, niet voor De Backer te stemmen, vermits hij dood is, maar voor Moyersoen en Bethune die nog iets of wat Democraat zijn."

Pieter Daens reageert onmiddellijk:

"Ik maak aanstonds een waarschuwing op voor de Gazet; ik doe eenige duizend kaarten drukken; ondertusschen 't is heden Lijkdienst en Begraving van den duurbaren Vriend, den grooten Held. Twee rijtuigen staan gereed; in droeve mijmering naar Denderhautem; wreed veel volk; de kerk veel te klein; langen offer, Priester Daens en Priester Fonteyne nemen er geen deel aan: ze waren verwittigd."

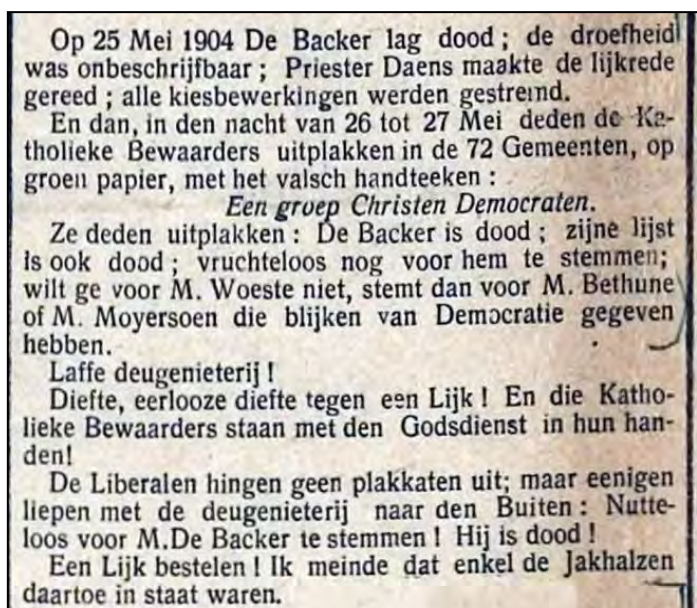

Op 25 Mei 1904 De Backer lag dood; de droefheid was onbeschrijfbaar; Priester Daens maakte de lijkrede gereed; alle kiesbewerkingen werden gestreind.
En dan, in den nacht van 26 tot 27 Mei deden de Katholieke Bewaarders uitplakken in de 72 Gemeenten, op groen papier, met het vals handteeken:
Een groep Christen Democraten.
Ze deden uitplakken: De Backer is dood; zijne lijst is ook dood; vruchteloos nog voor hem te stemmen; wilt ge voor M. Woeste niet, stemt dan voor M. Bethune of M. Moyersoen die blijken van Democratie gegeven hebben.
Laffe deugenieterij!
Diefte, eerlooze diefte tegen een Lijk! En die Katholieke Bewaarders staan met den Godsdienst in hun handen!
De Liberalen hingen geen plakaten uit; maar eenigen liepen met de deugenieterij naar den Buiten: Nutteloos voor M. De Backer te stemmen! Hij is dood!
Een Lijk bestellen! Ik meinde dat enkel de Jakhalzen daartoe in staat waren.

(uit "Priester Daens" door Pieter Daens)

* * *

In het manifest de dood van M. De Backer aankondigende en door Pie Daens gedrukt en verspreid, lezen wij :

« Wij als kandidaten verbinden ons bij »
 » geval van kiezing jaarlijks eene som af »
 » te staan voor de Weduwe en Weezen »
 » van onzen, helaas ! te vroeg ontrukten »
 » Vriend. En al degenen die nog eenig »
 » gevoel van menselijkheid bezitten, »
 » zullen aan die heilige taak te samen »
 » met ons meêwerken...

Kan men nu eene bloedigere belediging slingeren in 't aangezicht van eene beproefde familie ?

Voorwaar, neen !...

Wij kennen de familiën De Backer en Maes en durven, alhoewel wij er niet toe verzocht zijn, in hunnen naam Pie Daens toeroepen : **Moest ge verkozen worden, wij verstooten uwe aalmoes !**

Wij zeggen niets meer...maar nogthans voegen wij erbij dat wij het als eene poging van kiesomkooprij aanschouwen. Men verwekt 't medelijden en men belooft de beproefden te zullen helpen op voorwaarde dat men verkozen worde... **Is dat geene poging tot kiesomkooprij ?**

In bedoeld manifest vragen de groene kandidaten nog zelfs geen schietgeboden voor hunne te vroeg ontrukten vriend.

uit "De Denderbode" van zaterdag 28 mei 1904

In dezelfde uitgave van zaterdag 28 mei van "De Denderbode" doemt bij de Aalsterse Katholieken al het spook op dat – nu De Backer is overleden - Pieter Daens "nen perfecten zeeveeraar, die in zijne domme verwaandheid, aan groot en klein de les voorspellen wil" mogelijk wordt verkozen.

Ze doen dan ook een hartstochtelijke oproep tot "de vele Roelanders die christen, catholiek en koningsgezind zijn gebleven" om niet voor Rens (liberaal), niet voor de "roode" socialisten en zeker niet voor "Groene Pie" ("want die wordt verfoeid") te stemmen maar wel "voor de catholieke kandidaten onder nr 4".

Vervolgens citeren zij uit het kiesmanifest dat Pieter Daens als tegenreactie op de valse groene affiches had laten drukken:

"wij als kandidaten verbinden ons bij geval van kiezing jaarlijks eene som af te staan voor de Weduwe en Weezen van onze, helaas ! Te vroeg ontrukten Vriend".

Dat Pieter Daens daarbij een oproep deed tot "al degenen die nog eenig gevoel van menselijkheid bezitten" werd als lijkpikkerij en morele omkoperij beschouwd.

Die verwijzing naar een financiële regeling ten gunste van de weduwe van De Backer heeft ongetwijfeld ook een zekere rol gespeeld in de verkiezingen.

De Backers goede vriend Frans Baeyens (Mèlsjn) ging bij hem waken aan zijn sterfbed en "Op zondag 29 mei was hij getuige voor de Christene Volkspartij in Geraardsbergen. Toen ze in het telbureau zagen hoeveel stemmen De Backer had gehaald opperden de Geraardsbergenaren: "Domme boeren, voor nen dode stemmen!" Maar de domme boerkes wisten wel beter: zij stemden voor De Backer opdat zijn weduwe een pensioen zou trekken..."

(uit "De Mannen van het Houten Geloof" – Laurent Meganck)

De Backer werd inderdaad – trouwens met vlag en wimpel – verkozen maar persoonlijk ben ik er van overtuigd dat zijn herverkiezing eerder dient beschouwd te worden als het ultieme laatste eerbewijs van het volk dat hij zo lief had. Opmerkelijk in de uitslag per kanton is het aantal voorkeurstemmen van De Backer. Traditiegetrouw scoorde De Backer heel hoog in de uitgesproken Roelanders-gezinde kantons. Nu haalde hij echter meer dan het dubbele van de voorkeurstemmen van Pieter Daens. Eerbetoon? Zeker, maar ook uit dankbaarheid voor de man die er altijd stond voor de "kleine" man.

En Pieter Daens volgde inderdaad De Backer op als volksvertegenwoordiger.

Een andere frappante uitslag vinden wij bij de Katholieken waar Pieraert met een monsterscore van 1620 voorkeurstemmen vanop de 4de plaats niet verkozen raakte (haast evenveel als de 3 boegbeelden Woeste, De Sadeleer, de Bethune samen. De Backer noemde hen ooit smalend "de drij vreemdelingen en kasteelheren die het arrondissement Aalst vertegenwoordigen...").

De mensen vergaten De Backer niet. Voor de simpele lieden uit wier midden hij gekomen was en die hij niet verloochend had, was hij de wijze leider en de vader. Jaren nadien, op kermis Knibberhoek, zongen ze in de Lebeke met ontroering :

*“Nu ziet hij op ons neder, Van uit een hoger sfeer
Zo vaderlijk en teder, Zo goedig als weleer
Want groot was zijn verleden, Hij is ons voorgedaan
Wij volgen zijne schreden, Voor 't vrije volksbestaan.”*

En op de begrafenis van De Backer sprak één van de “bewaarders” de volgende woorden:

*Het was een braaf man, een man zoals er te weinig zijn;
wiens karakter men meer moest aantreffen in alle partijen:
“overtuigd, maar verdraagzaam”*

Algemeene uitslag ^{D. 2. R.} wetgevende kiezingen

VAN 29 MEI 1904.

VOLKSKAMER. — Arrondissement Aalst.

Canton Aalst.

Kiescijfers. — Catholieken, stemmen op lijst 10761; op naam 1200 — 11962
 Liberalen „ „ 3620; „ 566 — 4186
 Groene socialisten „ „ 3064; „ 318 — 3379
 Roode socialisten „ „ 1019; „ 43 — 1062

Voorkeurstemmen: Als werkend lid: Woeste 186; De Sadeleer 113; de Bethune 532; Piraert 66; Moyersoën 304. Als plaatsvervangers: MM. Piraert 29; Moyersoën 81; Van der Linden 21; Van der Taelen 67.

Voorkeurstemmen: Als werkend lid: MM. Rens 60; Van der Schueren 427; De Deyn 13; Van Heddegem 1; Verbrugghen 55. Als plaatsvervangers: MM. Van der Schueren 8; Van Cleemputte 17; Leveau 62; Ceuterick 2.

Voorkeurstemmen: Als werkend lid: MM. De Backer 127; Daens 114; Boriau 2; Dumont 68; Lambrecht 7. Als plaatsvervangers: MM. Daens 3; Boriau 0; Dumont 1; Lambrecht 2.

Voorkeurstemmen: Als werkend lid: MM. Stautemas 22; Uytterhaegen 4; De Wals 7; De Taeye 1; Nichels 9. Als plaatsvervangers: MM. Clerebaut 2; Meert 1; Van der Meirsch 0; Nichels 1.

Canton Ninove.

Kiescijfers. — Catholieken, stemmen op lijst 5716; op naam 520 — 6236
 Liberalen „ „ 1099; „ 234 — 1333
 Groene socialisten „ „ 2756; „ 303 — 3059
 Roode socialisten „ „ 545; „ 14 — 559

Voorkeurstemmen: Als werkend lid: MM. Woeste 103; De Sadeleer 51; de Bethune 134; Piraert 204; Moyersoën 28. Als plaatsvervangers: MM. Piraert 3; Moyersoën 6; Van der Linden 7; Van der Taelen 17.

Voorkeurstemmen: Als werkend lid: MM. Rens 24; Van der Schueren 64; De Deyn 140; Van Heddegem 4; Verbrugghen 2. Als plaatsvervangers: MM. Van der Schueren 3; Van Cleemputte 1; Leveau 0; Ceuterick 1.

Voorkeurstemmen: Als werkend lid: MM. De Backer 230; Daens 31; Boriau 24; Dumont 1; Lambrecht 17. Als plaatsvervangers: MM. Daens 0; Boriau 1; Dumont 0; Lambrechts 1.

Voorkeurstemmen: Als werkend lid: MM. Stautemas 10; Uytterhaegen 2; De Wals 1; De Taeye 1; Nichels 0. Als plaatsvervangers: MM. Clerebaut 0; Meert 0; Van der Meirsch 0; Nichels 0.

Canton Geeraerdsbergen.

Kiescijfers. — Catholieken, stemmen op lijst 4019; op naam 1396 — 5415
 Liberalen „ „ 2338; „ 210 — 2548
 Groene socialisten „ „ 639; „ 35 — 674
 Roode socialisten „ „ 742; „ 22 — 766

Voorkeurstemmen: Als werkend lid: MM. Woeste 56; De Sadeleer 8; de Bethune 25; Piraert 1128; Moyersoën 179. Als plaatsvervangers: MM. Piraert 20; Moyersoën 2; Van der Linden 32; Van der Taelen 22.

Voorkeurstemmen: Als werkend lid: MM. Rens 168; Van der Schueren 27; De Deyn 10; Van Heddegem 3; Verbrugghen 2. Als plaatsvervangers: MM. Van der Schueren 3; Van Cleemputte 37; Leveau 5; Ceuterick 3.

Voorkeurstemmen: Als werkend lid: MM. De Backer 14; Daens 9; Boriau 0; Dumont 2; Lambrecht 10. Als plaatsvervangers: MM. Daens 0; Boriau 1; Dumont 0; Lambrechts 0.

Voorkeurstemmen: Als werkend lid: MM. Stautemas 2; Uytterhaegen 1; De Wals 0; De Taeye 16; Nichels 3. Als plaatsvervangers: MM. Clerebaut 2; Meert 0; Van der Meirsch 0; Nichels 1.

Canton Sottegem.

Kiescijfers. — Catholieken, stemmen op lijst 4325; op naam 381 — 4706
 Liberalen „ „ 1035; „ 166 — 1201
 Groene socialisten „ „ 664; „ 57 — 721
 Roode socialisten „ „ 213; „ 46 — 259

Voorkeurstemmen: Als werkend lid: MM. Woeste 91; De Sadeleer 38; de Bethune 45; Piraert 170; Moyersoën 37. Als plaatsvervangers: MM. Piraert 2; Moyersoën 1; Van der Linden 2; Van der Taelen 5.

Voorkeurstemmen: Als werkend lid: MM. Rens 18; Van der Schueren 8; De Deyn 4; Van Heddegem 10; Verbrugghen 26. Als plaatsvervangers: MM. Van der Schueren 0; Van Cleemputte 2; Leveau 1; Ceuterick 10.

Voorkeurstemmen: Als werkend lid: MM. De Backer 30; Daens 22; Boriau 0; Dumont 1; Lambrecht 4. Als plaatsvervanger: MM. Daens 0; Boriau 0; Dumont 0; Lambrechts 0.

Voorkeurstemmen: Als werkend lid: MM. Stautemas 4; Uytterhaegen 40; De Wals 0; De Taeye 2; Nichels 0. Als plaatsvervangers: MM. Clerebaut 0; Meert 0; Van der Meirsch 0; Nichels 0.

Canton Herzele.

Kiescijfers. — Catholieken, stemmen op lijst 5884; op naam 653 — 6537
 Liberalen „ „ 1698; „ 269 — 2067
 Groene socialisten „ „ 1406; „ 241 — 1647
 Roode socialisten „ „ 160; „ 35 — 195

Voorkeurstemmen: Als werkend lid: MM. Woeste 84; De Sadeleer 302; de Bethune 119; Piraert 52; Moyersoën 96. Als plaatsvervangers: MM. Piraert 20; Moyersoën 2; Van der Linden 32; Van der Taelen 22.

Voorkeurstemmen: Als werkend lid: MM. Rens 46; Van der Schueren 191; De Deyn 4; Van Heddegem 4; Verbrugghen 124. Als plaatsvervangers: MM. Van der Schueren 6; Van Cleemputte 0; Leveau 0; Ceuterick 3.

Voorkeurstemmen: Als werkend lid: MM. De Backer 174; Daens 57; Boriau 7; Dumont 2; Lambrechts 1. Als plaatsvervangers: MM. Daens 2; Boriau 0; Dumont 0; Lambrechts 0.

Voorkeurstemmen: Als werkend lid: MM. Stautemas 7; Uytterhaegen 4; De Wals 15; De Taeye 2; Nichels 7. Als plaatsvervangers: MM. Clerebaut 0; Meert 0; Van der Meirsch 0; Nichels 0.

ALGEMEENE RECAPITULATIE.

MM. Woeste lijststemmen 30705; op naam 520 gekozen
 De Sadeleer „ „ „ 512 „
 de Bethune „ „ „ 855 „
 Piraert „ „ „ 1620 „
 Moyersoën „ „ „ 644 „

Totaal op naam 4151
 Lijststemmen 30705

Kiescijfer der catholieken 34856

MM. Piraert en Moyersoën zijn verkozen als plaatsvervangers.

MM. Rens lijststemmen 9790 op naam 316 gekozen
 Van der Schueren „ „ „ 717 „
 De Deyn „ „ „ 171 „
 Van Heddegem „ „ „ 122 „
 Verbrugghen „ „ „ 209 „

Totaal 1535
 Lijststemmen 9790

Kiescijfer der liberalen 11325

M. Van der Schueren is gekozen als plaatsvervanger.

MM. De Backer lijststemmen 8526 op naam 575 gekozen
 Daens „ „ „ 233 „
 Boriau „ „ „ 33 „
 Dumont „ „ „ 74 „
 Lambrechts „ „ „ 39 „

Totaal 954
 Lijststemmen 8526

Kiescijfer der groene socialisten 9480

M. Daens is verkozen als plaatsvervanger.

MM. Stautemas lijststemmen 2679 op naam 45
 Uytterhaegen „ „ „ 51 „
 De Wals „ „ „ 23 „
 De Taeye „ „ „ 22 „
 Nichels „ „ „ 19 „

Totaal 160
 Lijststemmen 2679

Kiescijfer der roode socialisten 2839

KIESCIJFERS :

Catholieken		54,856	stemmen.
Liberalen	11,325		
Groene socialisten	9,480		
Roode socialisten	2,859	25,644	
Catholieke meerderheid in gansch 't Arrondissement	11,212		

In de nasleep van de verkiezingen van 1904

De Katholieken hadden het heel moeilijk met de kiesuitslag. Getuige daarvan volgend artikel dat verscheen in "De Denderbode" van 5 juni 1904. Daarin werd het succes van de "groene socialisten" toegeschreven aan hun "strafbare kuiperijen openbaarlijk en schriftelijk de verbintenis aan te gaan van, indien verkozen, een deel van de parlementaire vergoeding af te staan aan de weduwe en de weezen" van De Backer. Verder nog "Daarbij is nog te voegen de verleidende leugen, namelijk dat de verkiezing van M. De Backer een titel zou wezen of was "om voor zijne weduwe een pensioen te bekomen van 't Gouvernement."

"De Dendergalm" (Liberaal weekblad) van 05 juni 1904 schreef inderdaad dat "de dood van M. De Backer door M. Daens te baat genomen om door beloften meer dan 2000 kiezers, uit medelijden voor de weduwe en weezen van den afgestorvene voor hem te doen kiezen" en "Recht en Vrijheid" (socialistisch weekblad) schreef dat "de kiestruk der christene democraten van het pensioen der weduwe De Backer heeft ook een rol gespeeld en 't is ook gelukt."

Arrondissement Aalst.

De uitslag der kiezing van Zondag 11. in ons Arrondissement beantwoordt niet ten volle aan de algemeene verwachting. Wij herhalen het, noch wij, catholieken, noch de liberalen, noch de groene socialisten voorzagen den val van onzen vierden catholieken candidaat, den heer Pieraert.

Onbetwistbaar is de zegepraal der groene socialisten verkregen door den ellendigen kiestruk, door de strafbare kuiperijen die de groene kandidaten in 't werk hebben gelegd.

En inderdaad eene strafbare kuiperij is het van openbaarlijk en schriftelijk de verbintenis aan te gaan van, indien men verkozen wordt, een deel der parlementaire vergoeding te zullen afstaan aan de weduwe en weezen van hunnen door vervolging en tegenspoed, zoo gezegd verarmden eersten candidaat.

Daarbij is nog te voegen de verleidende leugen, namelijk, dat, de verkiezing van M. De Backer een titel zou wezen of was « om voor zijne weduwe een pensioen te bekomen van 't Gouvernement. »

Die twee manifesten zijn bij duizenden in de Cantons Aalst, Ninove, Herzele en Geeraardsbergen verspreid geworden.

Die beide schriften hebben voor de groene kandidaten het uitwerksel gehad dat zij verhoopten er door te bekomen...

Zij hebben de compassie verwekt voor de beproefde M^{me} De Backer en hare zeven kinders die zij voorstelden als van alle bestaansmiddelen beroofd door 't overlijden van haren echtgenoot en vader.

Nu de groene kandidaten wisten beter dan iemand dat M^{me} De Backer nooit in nood zou verkeerden ten ware hare bemiddelde familieleden haar verlaten zouden. En hiervoor is geene vrees.

Overigens men verzekert ons uit verschillende bronnen dat die handelwijze der groene kandidaten de familiën De Backer en Maes grootelijks misnoegd heeft.

Groene zendelingen zag men te Denderhautem en in de gemeenten er rond gelegen, om overal te verkonden dat Pieter Daens zich verbonden had eene jaarlijksche hulp van duizend franks aan M^e De Backer en hare weezen te betalen en bovendien nog een pensioen van den Staat.

Smid Lambrecht was de zending te Oultre, Aspelaere, Appel terre, Santbergen enz. en dit kan door geloofwaardige personen bevestigd worden.

* * *

Meer dan duizend stemmen hebben die ellendige kuiperijen aan de groene kandidaten bezorgd. Talrijke vrouwen door medelijden vervoerd, bewogen, hebben bij hare echtgenooten en zonen aangedrongen om toch voor het pensioen van M^e De Backer te stemmen.

En kiezers die, onophoudend sedert hare stichting, de groene socialisterij (of Roelandism) bevochten hadden, gaven toe of luisterden naar de bedriegelijke beloften der groene kandidaten. Zij stemden voor M^{me} De Backer en hare weezen, voor den onderstand beloofd door de groene kandidaten en 't zoogezegd pensioen van 't Gouvernement.

Is eene zegepraal aldus verkregen wel eene eerlijke zegepraal, eene zegepraal waarover men mag fier zijn?

Mag men met verheven hoofd de Volkskamer binnentreden?

En kan eene verkiezing verkregen door zulke ellendige, schandalige volksfopperij dan goedgekeurd worden?

uit "De Denderbode" van 5 juni 1904



In de zitting van donderdag 22 december 1904 zetten niet de gebroeders Daens maar wel de Katholieke volksvertegenwoordiger **Henry Carton de Wiart**, de grote opponent van Daens, volgend agendapunt – in het Frans uiteraard - op de kameragenda:

« *Discussion et vote :*

1° *sur la prise en considération de la proposition de loi accordant une pension à la dame BOIZET, Mélanie, veuve de M. Gustave DEFNET(*) ;*

2° *sur la prise en considération de la proposition de loi accordant une pension à la dame MAES, Emilie, veuve de M. Aloïs DE BACKER »*

M. Carton de WIART. — Messieurs, la Chambre a reçu ce matin les développements d'une proposition de loi tendant à allouer une pension à la veuve de notre regretté collègue M. De Backer.

La Chambre ne verra pas d'inconvénient, je l'espère, à raison des circonstances, à statuer d'urgence sur la prise en considération de cette proposition. (Assentiment.)

En het voorstel wordt met éénparigheid van stemmen goedgekeurd waaruit eens te meer blijkt dat De Backer zeker aanzien genoot en respect afdwong boven de partijgrenzen heen.

(*) *Gustave DEFNET, van beroep aanvankelijk typograaf, was in 1884 secretaris en lid van het comité van de algemene raad van de Federatie van Brusselse werkersbonden. Eén jaar later was Defnet medeoprichter en lid van de algemene raad van de Belgische Werkliedenpartij (BWP) en vanaf 1894 tot 1904 volksvertegenwoordiger voor het arrondissement Namen. Hij overleed op 14 mei 1904.*

Anderzijds verplicht de waarheid ons dan ook weer te schrijven dat Pastoor Van de Putte van Denderhoutem (de broer van de uitgever van "De Denderbode") meer dan waarschijnlijk na de verzoening aan het sterfbed van De Backer zijn relaties met succes had aangewend om een overlevingspensioen aan de 34-jarige weduwe De Backer in de Kamer gestemd te krijgen. Karel Van Isacker kreeg hiervan trouwens de bevestiging (uit het dagboek?) tijdens zijn bezoek op 7 juni 1956 aan toenmalig pastoor Peerenboom.

Dat Pieter Daens - zich steunend op hetzelfde voorrecht dat aan de weduwe van het socialistisch kamerlid Defnet was verleend – zou gezorgd hebben voor het weduwepensioen van De Backers

echtgenote is dus flagrant onjuist: beide pensioenen werden in dezelfde zitting van de kamer goedgekeurd.

*** EEN PENSIOEN van 2000 fr. 's jaars komt door de Volkskamer aan de W^e van Alois De Backer en hare kinderen te Denderhoutem toegestaan te worden. Die som gevoegd bij het deel zijner parlementaire vergoeding die Groene Pie zich openbaarlijk verbonden heeft aan M^e De Backer af te staan, zal haar toelaten gemakkelijker over de baan te geraken. Maar Groene Pie zal van Houdegem zijn want hij staat naar 'toordje lijk de duivel naar eene ziel! En nogthans 't is dank aan die verbintenis dat hij door afkeurlijke middelen de Volkskamer is binnengeslopen!...

uit De Denderbode van 5 maart 1905

In De Denderbode van 5 maart 1905 lezen wij dat de Volkskamer "een pensioen van 2.000 fr 's jaars heeft toegekend aan de weduwe De Backer. Die som gevoegd bij het deel zijner parlementaire vergoeding die Groene Pie (lees Pieter Daens) zich openbaarlijk heeft verbonden af te staan aan Mme De Backer zal haar toelaten gemakkelijker over de baan te geraken."

Al heeft de schrijver wel bedenkingen of Daens zich zal houden aan die verbintenis waaraan hij zijn verkiezing te danken heeft.

Of Pieter Daens zijn belofte om ieder jaar 1.000 fr van zijn parlementaire wedde af te staan aan mevrouw De Backer al dan niet is nagekomen kon ik nergens terugvinden.

Bij het overlijden van De Backer had zijn echtgenote nog 7ha 26a 90ca onroerend goed in Denderhoutem, grotendeels van haar erfdeel als dochter van notaris Maes.

Weduwe De Backer ging met haar gezin in 1909 in Anderlecht wonen, in de huidige Victor Rauterstraat. Of die verhuis iets te maken heeft gehad met het beëindigen van de financiële overeenkomst tussen Pieter Daens en de weduwe De Backer op het einde van de termijn van 4 jaar waarin hij De Backer verving als volksvertegenwoordiger is ons niet bekend.

Na de Eerste Wereldoorlog kwam ze met haar schoonvader overeen om al het onroerend goed waarop Aloïs als zijn enig kind recht had, te verkopen. Door die verkoop kon het gezin het financieel verder rooien. In 1921 was haar onroerend goed in Denderhoutem geslonken tot 1ha 46a 70ca.!

Haar dochter Eleonara getuigde op hoogbejaarde leeftijd in een gesprek over haar ouders aan Jos Verdoodt:

"Mijn vader was een erg brave man en een geduldige opvoeder. Hij verlangde dat wij allen middelbaar onderwijs zouden volgen. Wellicht wou hij ons behoeden voor de moeilijke weg die hijzelf had afgelegd. Mijn vader was energiek en nauwgezet en zeer ernstig van natuur. Mijn moeder was een heel ander type, ze was een opgeruimde vrouw, een echte kunstenaarsziel, ze was zeer muzikaal.



Achille YSEBAERT

Toch kon ze hard doorzetten als het moest, zij heeft zichzelf en haar gezin altijd flink over de zorgen heen geholpen. Haar hele bezit - en dat was nogal aanzienlijk - is besteed aan vaders ideaal."

Eleonora De Backer

Emilie De Backer-Maes overleed in juli 1940.

Haar zoon Felix engageerde zich tussen de twee wereldoorlogen in het Vlaams-nationalisme. Na de oorlog werd hij veroordeeld tot dwangarbeid in de Limburgse koolmijnen.

Haar dochter Elmire kocht een huis in de nabijheid van haar moeder (in de huidige Weggevoerdenstraat). Ze was onderwijzeres in Anderlecht en overleed in een rusthuis in Sint-Ulriks-Kapelle.

De Backer had ook een bastaardzoon Achille (° 8.12.1892) bij Maria Marcelina Souffriau die door Sefrien Ysebaert werd erkend bij zijn huwelijk in 1901. Achiël geleet wonderwel op zijn vader en werd onderwijzer aan de Bisschoppelijke Normaalschool van Sint-Niklaas in 1911.

Hij overleefde de oorlog en was één van de initiatiefnemers voor de oprichting van een monument voor de Atomse gesneuvelden van de "Grote Oorlog". Achiel was soldaat in de Wereldoorlog I aan het front waar hij ook schilderde en tekende. Hij hield een boekje bij waar hij foto's en tekeningen maakte van de dorpen aan het front alsook enkele schetsen en in het boek 'Couleurs au front 1914-1918 – Peintures au front Belge' wordt als volgt naar hem verwezen: "*Dans la série des allégories le premier prix sont revenu à Achiel Ysebaert pour son dessin "Le dernier espoir de la Belgique"*".

Achiel Ysebaert was een overtuigd Vlaams-nationalist. In juni 1926 richtte hij in Denderhoutem, samen met O. Van der Speeten, "De Volkswil" op, een bank en verzekeringsfonds, tegen een plaatselijke figuur die het Vlaams-nationalisme niet genegen was.

Denderhoutem
BANK DE VOLKSWIL.
 Van heden af zal in afwachting dat het bankgebouw in orde komt, alle stortingen, leeningen, bankverrichtingen, enz. ontvangen worden ten huize van A. Ysebaert. 's Zondags van 8 tot 11 uur, door O. V. d. Speeten.
 Donderdags van 8 tot 12 uur, door A. Ysebaert.
 Men zegge het voort.

BANK "DE VOLKSWIL"
 NAAMLooZE VENNOOTSCHAP
DENDERHAUTEM
 Tel. Ninove 138. Postcheckrekening 170553.
ALLE BANK- EN BEURSVERRICHTINGEN
 SPAARKAS 5,50 t. h. OP ZICHT 3,50 t. h.
 Disconte, incasseering — Checks op vreemde (aan en verkoop) — **Sektie Beurs : Enkel Komptant.** — Uitbetaling van alle coupons. — Aan- en Verkoop van alle vreemd geld en checks aan de officieele middenkoersen. — Alle stortingen mogen op de post gedaan worden, we zenden ontvangstbewijs binnen de 24 uren.
VOLKOMEN ZEKERHEID. STIPTE GEHEIMHOUDING.

Hij stak er veel geld in. Maar het fonds leed zwaar verlies, sloot aan bij de *Vlaamsche Spaar- en Leenbank* in Aalst en ging na enkele jaren failliet.

Hij woonde jarenlang in Denderhoutem, verhuisde dan naar het Antwerpse en werd daar met zijn vrouw Emma Van Dijck één van de 900 slachtoffers van het falikant afgelopen geallieerde bombardement van 5 april 1943 op de voormalige Minerva-autofabriek in Mortsel waar het Duitse bedrijf ERLA jachtvliegtuigen Messerschmitt Bf 109 van de Luftwaffe herstellde.



Vader Ferdinandus (Fernand) De Backer overleefde zijn vrouw Theresia De Bruyn († 23.11.1893) en zoon en bleef alleen wonen op de boerderij. Op het einde van zijn leven verbleef hij in het "hospice" ofte het klooster van Denderhoutem waar hij overleed op 18 april 1919.

30 april 1905: De onthulling van het grafmonument van De Backer.

Een grafzerk. — De groenen hebben eene inschrijving geopend om een zerk te plaatsen op 't graf van wijlen den heer Alois De Backer. Wij hebben er niets tegen dat zij den persoon verheerlijken willen en de nagedachtenis bewaren van hem die een hunner leiders was. Maar waar tegen wij opkomen 't is dat die zerk een priem moet zijn in 't hert van zijne tegenstrevers die De Backer gedood hebben, lijk « De WERKMAN » schrijft.

Indien die zerk een priem moet zijn in 't hert dan behouden de groene chefs hem voor zich zelve. Wie weet er niet dat reeds van voor 't jaar 1900 wijlen M. De Backer door de geneesheeren ernstig gewaarschuwd werd dat de toestand zijner gezondheid dringend rust vereischte. En wellicht zou hij aan die raadgeving hebben geluisterd ware hij niet opgezweept geweest door haatvolle lieden, wier wraakgierigheid en baatzucht geene palen kent. En voorwaar zij zijn het die den priem in 't hert verdienen ?

Uit "De Denderbode" van 12 juni 1904

Gedenkteeken De Backer	
Vorig bedrag bekomen in de gemeente	
Denderhautem	392,00
M. V. M. ingenieur Zonhove	10,00
Lijst Iddergem	25,95
Lijst Idegem	16,30
Eenige vrienden uit Antwerpen	10,00
Lijst Terjoden	14,70
Lijst Oultre-dorp	41,50
3 vrienden uit Zarren	5,00
Lijst De Meerleer, Brussel	14,50
M. C. Burms, Ninove	5,00
Lijst Okegem	36,50
Totaal fr. : 571,45	
De vrienden, die met een inschrijvingslijst, of door hunne persoonlijke bijdrage medewerken voor het gedenkteeken van wijlen Advokaat De Backer, mogen tot gemak der inzameling, indien zij het noodig achten, de lijsten tot einde Augusti houden.	
<i>Het Midden-Comiteit te Denderhautem.</i>	

dag tot dag beter geschat en weldra werd het denkbeeld geopperd hem een grafzuil op te richten bij middel van volksinschrijving. Het geld was gauw bijeen. Den 5 Februari werd een algemeene kampstrijd uitgeschreven.

De "Levenschets van Advokaat De Backer" (Drukkerij Roeland - Aalst - 48 blz) geschreven door Stijn Storms (pseudoniem van Karel Leopold Van Opendenbosch) kwam er al heel vlug op vraag van zijn talrijke aanhangers in gans Vlaanderen. Het boekje werd te koop aangeboden (30 ct) in allerhande dag- en weekbladen o.a. in

De vrouwe Maldeghem

Al heel vlug na de dood van De Backer besloten de daensisten hem te eren met een grafmonument.

Nauwelijks 2 weken na zijn overlijden werden de inschrijvingen al geopend om bij te dragen in de kosten van een grafzerk voor De Backer.

"De Denderbode" van 12 juni schrijft geen probleem te hebben met het feit dat de Groenen zo De Backer willen eren maar heeft het wel moeilijk met de bewering van "De Werkman" dat zijn politieke tegenstanders de oorzaak zouden zijn van zijn al te vroeg overlijden. De dokters hadden De Backer reeds in 1900 verwittigd dat zijn gezondheid door zijn druk leven zodanig was verzwakt dat hij niet straffeloos verder kon blijven woekeren met zijn krachten.

Al heel snel werd er in Denderhoutem een zeskoppig "Midden-Comiteit" opgericht dat zich zou bezig houden met het bijhouden van de ingezamelde bedragen om een grafmonument te bekostigen en de onthulling ervan practisch voor te bereiden.

Dat De Backer niet alleen gekend en geliefd was in eigen regio moge blijken uit de bedragen die uit gans Vlaanderen werden overgemaakt aan het Midden-Comiteit. De afdeling Borgerhout roept er zelfs een bijzondere algemene vergadering voor bijeen (7.8.1904) en ook Ledeborg en Gentbrugge laten zich niet onbetuigd.

Uit de "Levenschets van Advokaat De Backer"

"Dagbladen van alle kleur spraken met hoogsten lof over den afgestorvene; zijne waarde werd van

Het ontwerp van M. Jules Birmant, bouwkundige en bestuurder der stedelijke teekenschool van Ninove, werd waardig geacht. Deze zette zich weldra aan het werk met zijn broeder Karel Birmant, steenkapper te Ninove en vertrouwde de uitvoering van De Backer's portret in medaillon toe aan den beeldhouwer Joris Vande Voorde.

Dat dit knappe drietal echt meesterwerk leverde, daarvan kan elk zich overtuigen die het kerkhof van Denderhoutem bezoekt."



De 35-jarige – en toen nog relatief onbekende - Jules Birmant specialiseerde zich voor zijn doorbraak als architect in het ontwerpen van grafmonumenten die hij liet uitvoeren door zijn broer-steenknapper Karel.

Later kwamen daar ook oorlogsmonumenten bij zoals trouwens het monument voor de gesneuvelden in Denderhoutem)



Dikwijls werden de grafmonumenten versierd met een bronzen bas-reliëf waarvoor hij steevast beroep deed op de Kortrijksaan Georges Vandevoorde, een romantisch-realistisch beeldhouwer van borstbeelden, bas-reliëfs, medaillons en allegorische figuren. Vandevoorde maakte het medaillon van De Backer op basis van de foto die zijn doodsprentje siert.



Het grafmonument vormt aldus een tastbaar bewijs van de piëteit en de eerbied van de levenden voor hun geliefde doden. In de grafkunst, meer dan in welke andere vorm van artistieke expressie ook, heeft de mens getracht zijn diepste roerselen en gedachten over dood en hiernamaals gestalte te geven.

Op het grafmonument van De Backer werden alle traditionele symbolen verwerkt. Helemaal bovenaan niet het kruis maar wel de gesluiserde urne, het symbool van de dood en van de vergankelijkheid. De urne wordt wel bekroond met een vlam: de goedheid van een mens is een vlam die wel

verborgen, maar niet gedoofd kan worden. Idem dito voor zijn gedachtengoed. Boven het medaillon de 5-puntige ster, een van de oudste symbolen ter wereld, die in de christelijke leer staat voor de vijf wonden van Christus.

Onderaan de marmeren herdenkingsplaat het kruis in de krans: het kruis staat voor het geloof en voor het eeuwig leven, de krans voor oneindigheid en eeuwigheid.

Kruis met krans komt ook terug op de zijkant van het monument maar dan wel deels laurier (symbool van eeuwigheid) en deels rozen (van liefde en dankbaarheid) vervolledigd met een lelie (symbool van zuiverheid en waardigheid.)



ONTHULLING
VAN HET GEDENKTEEKEN
 van wijlen
ADVOKAAT
De Backer
 Volksvertegenwoordiger voor Aalst

Die Plechtigheid zal op ZONDAG 30 APRIL aanstaande, om half 3 uren, te DENDERHAUTEM plaats grijpen.

Al de Vrienden worden uitgenoodigd om stoetsgewijs een laatsten huldeblijk te brengen aan onzen immer onvergetelijken en diepbetreunden Vriend, den koenen Strijder voor Volk en Taal.

De Stoet zal aan de herberg « DE BARREEL » Kasseide Ninove-Denderhautem, gevormd worden en de Optocht naar het Kerkhof onder het uitvoeren van treurmarschen geschieden.

De heeren deelnemers die in groepen denken te komen, worden verzocht zulks aan het Comité bekend te maken.

HET COMITÉIT :
 N. Van der Speeten, J. Roelandt, B. Van der Paelt,
 R. Eeman, A. De Backer.

30 April 1905 zal dus een groote dag zijn, een heuglijke dag voor onze Vlaamsche Volkspartij ! Van alle kanten van ons Vlaamsche Land zal het vrije Volk toestroomen, om eene laatste hulde te brengen aan onzen betreunden Vriend Al. De Backer. En die hulde zalgemeend zijn en grootsch, weerdig van den trouwen Vriend en edelen Volksman.

Aloïs De Backer, zijn naam uitspreken alleen is genoeg om door heel het Vlaamsche land en bij alle vrienden en in alle geesten, het oorbeeld te verwekken van den grooten Volksheld !

Een taaie en onvermoeibare werker, die al de krachten van zijn sterke geest versleten heeft, om de groote vragen van den tijd te doorpeilen en te doorgronden ;

Een edelmoedig hert, die welstand en weelde, zweet en gezondheid, alles heeft opgeofferd, om het arme Volk, zijne arme broeder, bijstand en hulpe te bieden.

Een goede Vriend, zoo teergevoelig, zoo innig goed, die allen die hem ooit kenden mochten, bij den eersten handdruk, een trouwe vriend werd en gebleven is.

De Backer, onze Volksheld, die in stilte, in eenzaamheid, voor onze heilige Volkszaak zoo bitter heeft geleden !

Mannen van Vlaanderen, uit het diepste van onze herten aan hem, onzen grooten man eene grootsche hulde ! Een laatste traan geweed op zijn graf, maar ook den dierbren eed gezworen van heldenmoed in den grooten kamp voor het verdrukte Volk en ridderlijke trouwe aan de vrije Vlaamsche Volkspartij. **PRIESTER FONTEYNE.**

Op 26 maart verschijnt in "Het Land van Aelst" de eerste praktische informatie over het programma van de onthulling van het grafmonument. Een reis naar Denderhoutem bleek een heel avontuur te zijn want "de vrienden die zich op 30 april naar Denderhautem willen begeven nemen de trein naar Gent en stappen af in Denderleeuw, welke één uur gaans van Denderhautem verwijderd is. Reizen zij tot Ninove dan is het slechts drie kwartuurs doch zij moeten van trein veranderen in Denderleeuw en de reis is wat kostelijker".

"Voor de lijn van Kortrijk stappen zij af te Haeltert op 45 minuten van Denderhautem ofwel reizen zij verder tot Denderleeuw"

De Backer had inderdaad gelijk wanneer hij ijverde voor een buurtspoorweg van Herzele naar Denderleeuw langs Ressegem, Aaigem, Heldergem en Denderhoutem die de regio moest ontsluiten...

Op 2 april 1905 doet Priester Fonteyne een warme oproep in "Het Land van Aelst om een 'laatste gemeente en grootse hulde' te brengen aan Aloïs De Backer.

Het Comité geeft de eerste praktische informatie over de onthulling van het gedenkteken van De Backer: op zondag 30 april zal verzameld worden "aan de herberg "De Barreel" op de kasseide Ninove-Denderhoutem" vanwaar stoetsgewijs om half drie zal opgestapt worden "naar het Kerkhof onder het uitvoeren van treurmarschen".

Deelnemers die in groep komen worden verzocht dit vooraf kenbaar te maken.

Dat er een massa volk naar Denderhoutem zou komen stond vooraf al vast: "De Jonge Wacht" van Denderleeuw geeft één week later nog meer praktische informatie bij "de nota over 't treinengebruik dat bij al de democratische gazetten als bijvoegsel was gegeven."

In Denderleeuw wordt samengekomen "op 't statieplein om 12u½, dus na aankomst van alle treinen uit Brussel, Gent, Kortrijk en Ninove. Om 1u stipt vertrekken de vrienden, democraten stoetsgewijze naar Denderhautem voorafgegaan van 't Volksmuziek en de Jonge Wacht".

Tevens werd aan de deelnemers informatie gegeven over de uurregelingen van de treinen, hun stopplaatsen onderweg, die de deelnemers 's avonds terug naar huis zouden brengen.



Aan M. De Backer

Oultre Eychem, 18 April 1905.

M. Petrus Daens, Volksvertegenw.

In naam der Demokraten en Franschmans, kunnen wij onze innige betuigingen niet genoeg uitvoeren voor onzen diepbetreunden Volksvriend De Backer, die zoo vroegtijdig aan onze harten ontrukkt is; maar wij zullen zijn naam nooit vergeten in onze gebeden, hij zal voor eeuwig in onze harten geprent blijven staan, die als slachtoffer op het oorlogsterrein is nedergeploft en voor het Volk al zijne krachten en levensbaan heeft ten beste gegeven; en daarom wij eenen oproep aan al de Vrienden en Demokraten en Fransche Werklieden, voor een laatste hulde te brengen aan de nagedachtenis van onzen achtbaren Volksvertegenwoordiger De Backer, die uit onze armen ontrukkt is: dat God den oppersten Meester hem naar de Eeuwigheid geroepen heeft. Ik laat eenige woorden volgen over zijn banen die hij op de wereld doorkruist heeft; dat hij altijd tot den werkmans standpunt is teruggekeerd; dat hij langs zeggen van eenen geestelijken: dat den heer De Backer hardmoedwillig was voor de Volksklas; wie was de Volksvriend van alle standen? Menheer De Backer, en waarom?

Wie was den verdediger op Tribunalen, in een woord, in alle vakken? Wie was den vurigsten om het Volk indachtig te zijn? Wie heeft de Volkspartij helpen stichten? Wie kon zijn woord doen voor den werkmans? Wie was altijd den eersten om op de bres te springen? Wie heeft het Volk ingelicht?

Wie heeft zijn leven ten besten gegeven voor het Volk?

Wie was den helper voor het Volk?

Wie ontvingde kosteloos het Volk?

Wie was den trooster van het Volk?

Wie was den gelukzoeker voor het Volk?

Wie kende het om met 't Volk om te gaan?

Altijd Mijnheer DE BACKER.

Wie was den Advokaat van den Werkman?

Wie heeft menige werkmans in Frankrijk bijgestaan als er hem een ongeluk voorgevallen was?

Wie was het die den franschen werkmans heeft gaan bezoeken naar Frankrijk?

Wie was het die bij Minister Van den Peereboom heeft geweest om afslag op de treins?

Wie was het die in Frankrijk gevangen gezeten heeft voor het Volk?

Wie was het die te Merci, Frankrijk, een meeting gegeven heeft voor de Belgen?

Wie was het die te Oignes twee schoone bloemtuien ontvangen had na de meeting, waar dat duizende werklieden getuigen van zijn?

Wie was het die De Coster van Ressegem heeft bijgestaan als hij te Oignes zijn hand in het loodwitfabriek was afgedraaid?

Wie was het die Lawerier van Appelterre Eychem heeft verdedigd, als hij te Mallikof moortel in zijne ooggen gevallen was?

Altijd Mijnheer DE BACKER.

Wie was de raadpleger van den werkmans? Wie was het die voor het Volk gestreden heeft? Wie was het die den voornaamste was voor het Volk?

Wie wordt er altijd van het Volk bemind? Wie heeft in ballottering geweest met M. Woeste? Wie is er naar de Kamers gezonden door het Volk?

Wie heeft er aangedrongen om den kiestijd te veranderen, terwijl de fransche werklieden in hun Vaderland waren? Wie was den verlosser van het Volk? En nog vele andere artikels te lang om te melden.

En zoodus Vrienden, den kop omhoog en op 30 April gevlogen naar Denderhautem, om nogeens den laatsten vaarwel te drukken aan onzen achtbaren Volksvertegenwoordiger M. De Backer.

Hopende dat gij, al de Vrienden, Demokraten, Fransche en Belgische werklieden, met mij eens zult te vrede zijn.

Een ouden Demokraat.

"Charelken, de gazetter uit Ressegem" doet in De Werkman van 21 april een oproep om "mede te gaan om het Gedenkteeken van onze Vriend Advokaat De Backer in te huldigen. Ik ben geschikt om juist ten 12 uuren 's middags te vertekken door Aygem en Heldergem. Hoe meer Volk hoe liever en die bij mij is zal in den stoet gaan in den naam van 't Land van Herzele!"

Nog in De Werkman van 21 april brengt Petrus Daens, volksvertegenwoordiger, hulde aan De Backer, lijst diens prestaties op en roept *"al de Vrienden, Demokraten, Franschmans en Belgische werklieden" op om een laatste maal hulde te brengen aan "onzen betreunden Volksvriend".*

Over die huldiging op 30 april schrijft Pieter Daens in zijn boek over Priester Daens (p.193): *"Priester Daens had de vreugd te Denderhautem het prachtig Gedenkteeken in te huldigen van zijnen vriend De Backer; het was een luisterlijk en kristelijk feest: goed ingericht, door een Komiteit van Denderhautem als voorzitter en wel gelukt; men rekt op 10 à 12.000 man. Priester Daens deed een treffende aanspraak. Op order van Burgemeester Schouppe mocht de stoet op 't Kerkhof niet komen; de poort bleef gesloten en werd bewaakt door Gendarms te peerd"*



Pieter Daens verwijst ook naar een artikel in het katholieke "De Denderbode" van 7 mei: *"Aan 't hoofd gingen twee zwarte kleddens, te vuil en te slordig om ze met tangen aan te pakken."* De Denderbode bedoelde natuurlijk Priester Daens en Priester Fonteyne, die aan het hoofd van een massa aanhangers naar het kerkhof van Denderhoutem trokken.

Uiteraard probeert "De Denderbode" het ganze

gebeuren met een schatting van 14 à 1500 deelnemers te minimaliseren maar kan niet omheen de 4 muziekkorpsen die treurmarsen speelden en de 15 ingeschreven groepen niet alleen uit eigen arrondissement maar ook uit Antwerpen, Boom, Brussel, Brugge en Kortrijk. En de duizenden anderen waren "nieuwsgierigen van alle kanten aangekomen om de twee rare vogels, de veroordeelde priesters Daens en Fonteyne van nabij te kunnen bewonderen".

<p>Denderhautem. — Betooging De Backer. — Zondag 11. heeft de onthulling plaats gehad van den grafzuil door de groene socialisten opgericht ter nagedachtenis van wijlen Alois De Backer.</p> <p>Indien men de groene profeten gelooven wilde dan zouden er, dank aan de rechtbaarheid door de groene organen er aan gegeven, 80 duizend groene socialisten te Denderhautem toestroomen niet alleen uit België maar zelfs uit Frankrijk, Holland en Duitschland.</p> <p>Uit Aalst vertrok er een groepje van ongeveer 120 à 125 groenen met twee vlaggen en een rouwroon en samengesteld uit een dertigtal Aalstenaars, groene natureelen uit Herdersem, Hofstade, Gijsegem, Lede, Moorsel, Meldert, Baerdegem en een veertigtal Bruggelingen waarvan de overgrote meerderheid schenen van 't Minnewater gedronken te hebben.</p> <p>De veroordeelde priesters Daens en Fonteyne en Groene Pie reden er in kutse naar toe; 't gezelschap uit Aalst was zeker te gemein voor hen.</p> <p>Gansch Denderhautem zou aan het huldebetoog hebben deelgenomen en in de gansche parochie bemerkte men nauwelijks een twintigtal vlaggen waarvan 7 met groenen strik op de dorpplaats. Priester Fonteyne drukte hierover zijne groote verwondering uit.</p> <p>De stoet was samengesteld uit 4 muzieken en 15 sociëteiten of groepen uit ons Arrondissement en uit Antwerpen, Boom, Brugge en Kortrijk; 't waren allen groene en roode socialisten en liberalen.</p> <p>Uit Antwerpen en Brussel was 't soortje aangekomen men bemerkte het aan hunne liederlijke uitdrukkingen.</p> <p>Vooraf bemerkte men de liberale chefs van Ninove en ook eenige vrouwslouren blootshoofd uit Denderleeuw. Hun gezamenlijk getal was ten hoogste 14 à 1500.</p>	<p>Achter 't muziek van Denderhautem gingen geen 50 kiezers; de democraten der Eigenstraat waren vertegenwoordigd door een twintigtal snotneuzen en vaantjesbroekmannen.</p> <p>Er waren met duizenden nieuwsgierigen van alle kanten aangekomen om de twee rare vogels, de veroordeelde priesters Daens en Fonteyne, van nabij te kunnen bewonderen. Men wees ze elkander met den vinger aan.</p> <p>De muzieken speelden treurmarchen. Voor den stoet gingen de mannen met de beurs voor 't strijdenpenningke.</p> <p>Op 't Kerkhof zijn een zootal personen toegelaten geweest. Dominé Fonteyne hield eene redevoering op 't voorplein des Kerkhofs. Onder anderen riep hij uit: Mannen van Denderhautem belooft gij den strijd voor het volk van onzen Vriend De Backer voort te zetten? Ja, riepen eenige stemmen... Vriend De Backer, hoort ge het? vroeg Fonteyne... Ja, antwoordde een kluchtspeler en de Dominé was uit zijn lood...</p> <p>Bij de onthulling van den grafzuil, speelden de muzieken op 't voorplein treurmarchen.</p> <p>Voegen wij er ook bij dat de twee dominés een gebed zegden in 't latijn.</p> <p>Dominé Daens was wat ongesteld of ziekskes en kon zijne lijkrede niet uitspreken maar ze werd gedrukt en rondgedeeld. 't Is eene aaneenschakeling van leugens en schijnheiligheid. Wat hij van wijlen M. De Backer zegt is voor al wie hem gekend hebben, juist het tegenovergestelde van de wezenlijkheid. Wellicht heeft Dominé Daens zich door spotternij willen wreken, want 't is van algemeene bekendheid dat M. De Backer hem in 't geheel in 't harte niet droeg. Nadat Dominé Fonteyne en advocaat Slap uit den Anderenbroek nog eenige woorden tot de aanwezigen hadden gesproken, was de comédie geëindigd.</p> <p>Groene Pie vroeg aan den heer Burge-</p>	<p>meester om 't volk op 't kerkhof toe te laten maar hij werd afgeschept en hij trok er van onder juist lijk Azor die een schop heeft gekregen. De aanwezigen zijn dan bij groepjes op 't Kerkhof toegelaten geworden.</p> <p>Domine Daens sprak eenige woorden in eene herberg en Snotvink Van den Bruelle zeeverde wat van door eene venster op 't dorplein.</p> <p>Bij den terugkeer van 't Kerkhof speelden de muzieken blijde pas-redouble's;</p> <p>Meester De Deyn, Burgemeester van Ninove, stond aan het estaminet Goubert, voor de kerk als een generaal die de hulp troepen der vrijmetselaarslogie in oogenschouw neemt. Ook M. H. Van de Velde, Burgemeester van Aspelare werd bemerkt.</p> <p>De twee dominés, armtierig gekleed, ongeschoren, vuil en beslijkt om medelijden te verwekken, gingen de eene in den stoet, de andere (Fonteyne) er nevens en hield een druk praatje met de Denderleeuwsche slouren.</p> <p>ook twee groepen zongen het revolutionaire lied « La Marseillaise ». Gansch Denderhautem spreekt met verontwaardiging over de vuile vrouwspersonen die in den stoet manifesteerden en mee zongen.</p> <p>Zekere Roelanders zijn thuis gebleven uit den stoet, niet achter de voddens willende loopen van de twee veroordeelde priesters.</p> <p>De familie van den overledene M. De Backer is van gansch den dag nergens te zien geweest.</p> <p>Dank aan de krachtadigheid van den heer Burgemeester Schouppe is alles tamelijk rustig afgelopen en om 6 uren was Denderhautem al zoo stil als op een gewonen zondag.</p> <p>Wie er meest profijt hebben uitgetrokken, het zijn de catholieke herbergen welke druk bezocht werden door de Woesten.</p>
---	---	---

Uit De Denderbode van 7 mei 1905



Burgem. Camille SCHOUPPE

Volgens "De Denderbode" werden er slechts een 200-tal personen op het kerkhof toegelaten: Priester Fonteyne hield een toespraak op het voorplein van het kerkhof en priester Daens – die er toen al heel vermoeid en getekend uitzag – liet de tekst van zijn toespraak ronddelen. "De Denderbode" kon niet nalaten er aan toe te voegen "dat M. De Backer hem niet in het hart droeg". Op de volgende bladzijde staat de integrale tekst van de redevoering: de waarheid lijkt mij eerder dat indien ze uitgesproken werd anders heel lang zou uitvallen terwijl ze nu achteraf rustig door iedereen kon worden nagelezen.

Pieter Daens vroeg vergeefs aan burgemeester Schouppe alsnog het kerkhof open te stellen voor de opgekomen menigte. De Backer's passage in Nederland was niet ongemerkt gebleven en hij had zeker indruk gemaakt want onze noorderburen stuurden al op 29 maart 1905 volgend telegram naar het Comité in Denderhoutem: "De Katholieke Democraten van Holland brengen hulde voor de oprichting van een gedenkzuil voor De Backer, den grooten Christen Demokraat van België" – getekend Brinkman

REDEVOERING VAN PRIESTER DAENS
BIJ DE ONTHULLING VAN HET
GEDENKTEEKEN DE BACKER
te Denderhaute den 30 April 1905.

Geen schooner woord heeft er ooit in de wereld geklonken dan het woord CHRISTEN; dat woord komt van geen menschen, maar van God zelf. Het Evangelie, dat goddelijk boek, bestempelt met de namen van Christenen de leerlingen en navolgers van den God-Mensch, Jezus-Christus.

Al de andere woorden, door menschen uitgevonden, worden licht van hunnen zechten zin verdraaid en door aardse belangen of menselijke driften oertaard; het woord CHRISTEN is zuiver gebleven van alle stoffelijke besmetting: 't is met dat woord op de lippen: «Ik ben Christen!» dat duizende Christen in de eerste eeuwen van het Christendom hun bloed hebben vergoten om getuigenis te geven aan de Waarheid; 't is met dit goddelijk gewapend, dat nu nog, in de XX^e eeuw, duizende Democraten strijden tegen den geldduivel die de wereld beheerscht, om de Rechtvaardigheid te doen zegepralen.

De Backer, de felle kampioen, wiens helaas! te vroegen dood wij eeuwig zullen betreuren, was een CHRISTEN in den echten en vollen zin van 't woord. Was hij fier Vlaming en Demokraat te zijn, hij echte oneindig meer prijs aan zijnen titel van CHRISTEN; dit karakter van Christen aanzag hij als de ziel en de kroon van zijne Vlaamsche Volkgezindheid.

Hij wist dat er geen Democratisch boek bestaat dan 't Evangelie, 't onsterfelijk wetboek van Rechtvaardigheid en Broederlijkheid in de wereld; hij had er de twee gouden spreuken in gelezen, die al de wenschen en al de rechten van 't arbeidende volk bevatten: «de arbeider is zijn loon waardig» en «de vruchten van den arbeid moeten eerst en vooral behooren aan den arbeider die ze voortbrengt.»

Meer vraagt de Democratie niet: en waren die twee goddelijke spreuken in de Maatschappij verwezenlijkt geen Arbeider zou nog een ellendige loonslaaf zijn, maar allen zovden een menscheijk en zelfs aangenaam leven genieten.

Voor De Backer dus, een ware Christen moet Demokraat zijn; hij verstond niet dat men kan Katholieke Bewaarder zijn en terzelvertijd beweren dat men de leerling volgt van Christus en 't Evangelie. Maar dat woord Christen mag geen ijdele naam zijn en geen bedriegelijk sieraad; de daden moeten volgen en gansch de levenswijze moet overeenkomen met de leering van den Christen Godsdienst.

Eerst en vooral, de Christen moet een EERLIJK man zijn, recht en rechtvaardig in alles.

Gij moogt de grootste kwezelaar de aarde zijn, alle dagen uren lang gaan bidden in Kerken en in Kapellen, deel maken van alle Congregatiën, Broederschappen en Katholieke Kringen, ja zelfs voor goede werken kostbare geschenken, dikwijls van gestolen goed; — zijt ge niet rechtvaardig, verdrukt gij den armen mensch, buit gij uwe werklieden uit met hongerloozen te geven, terwijl gij u zelven verrijkt; — ge zijt geen Christen, ge zijt zelf slechter dan een Heiden en ongelovige die het licht van 't Evangelie niet hebben gekend.

De Backer was rechtvaardig; in hem straaldie deugd boven alles uit. Hij was geestdriftig en onstuimig voor de Rechtvaardigheid. Geen onrecht kon Hii liiden.

Liever zou hij gestorven zijn van ellende en armoede, dan een centiem op te nemen op onrechtvaardige wijze. Het Recht was de grootste drijf zijner ziel; voor 't Recht heeft Hij gestreden tot den dood toe, in Hem zal in der eeuwigheid volgen den schoonen lof van God zelve in den Bijbel: agonizare pro justitia.

De Rechtvaardigheid wilde Hij doen heerschen in en rondom Hem en in gansch de Maatschappij.

't Was genoeg verdrukt te zijn en verongelijkt om in De Backer eenen onvermoeibaren verdediger te vinden, en hij was maar te vrede als het onrecht was overwonnen en verdwenen.

Maar een parel zou ontbreken aan de kroon van den Rechtvaardigen, indien Hij niet vervolgd werd, miskend en gelasterd.

Dat heeft onzen Goddelijken Zaligmaker voorgezgd als Hij uitriep: Zalig zijn dezen die vervolging lijden om de Rechtvaardigheid, want het rijk der Hemelen behoort hun toe.

Die parel der Rechtvaardigheid werd aan onzen betreurden vriend De Backer in overvloedige mate geschonken.

Wie werd er meer dan Hij, miskend, gelasterd, vervolgd en gebroodroofd?

Jaren lang was hij het mikpunt van schimp en spottelij in de zo gezegde katholieke Bewaardersgazetten van Aalst en Ninove; 't was de boschadvokaat van hier, de menschenfopper van daar. Laffe en schaamteloze penneknechten schilderden hem af, dien edelen en onbaatzuchtigen man, als een verdwaalde die uit eerzucht en geldzucht zich aan het hoofd had gesteld der Christene Volkspartij.

Die eerlooze laster heeft geduurd zoolang onze betreurde vriend De Backer heeft geleefd, en het is slechts na zijne dood dat de tegestrevens zelven begonnen hulde te brengen aan zijn edelmoedig karakter, aan zijn buitengewoon talent en zijne heldhaftige opoffering voor het Vlaamsche Volk.

Die lof van politieke tegestrevens na zijne dood betuigt de hooge verdienste van onzen betreurden vriend, maar is ook een ontegensprekelijk bewijs van de boosheid en schijnheiligheid dier politieke vijanden.

In 't midden van dien laster en die vervolgingen bleef De Backer steeds zachtmoedig en verduidelijk; geen bitter woord ontsnapte hem ooit tegen zijn vervolgers en broodroovers.

Het onrecht bekampte hij met al den gloed zijner manhaftige ziel; maar voor de personen was hij zacht en goed.

Wrok en wraakzucht was hem onbekend; hij wist dat er niets tegenstrijdiger is met den Katholieken Godsdienst dan zich te willen wreken en om politieke redenen te vervolgen of te broodrooven; hij wist dat er niets tegenstrijdiger is met den geest van 't Evangelie dan trotsch, met het hoofd in de lucht, als een overheerscher vooruit te komen en schijnen te zeggen: mijne tegestrevens zullen voor mij buigen of ik zal ze verpletteren of vernielen!

De Backer was nederig van harte: nederig in den triomf gelijk hij kalm bleef en onverschrokken in de nederlaag.

De Rechtvaardigheid moet in den Christen voltooid worden door de Liefde tot den evenmensch.

Daarin zal men erkennen dat ge mijne discipelen zijt, zegt Christus, indien gij elkander bemint.

De christene liefde van De Backer strekte zich over alle menschen uit; vijanden kende hij niet; aan allen was hij bereid dienst te bewijzen met een oprecht gemoed, ja zelfs ~~ook voor allen om te offeren.~~

Maar de ellendigen dezer wereld, de armen en verarmde arbeiders waren zijne beste vrienden; 't is om hun lot te verbeteren dat hij opgeofferd heeft alles wat hij bezat: geld en goed, gezondheid en zijn leven zelf.

Had De Backer gewild, had hij zijn talent ten dienste van de rijke Bewaarders, een gemakkelijk en aangenaam leven ware hem beschoren geweest, eer en fortuin in overvloed; maar hij heeft zijn arm Volk van Vlaanderen niet willen verlaten noch verraden: Hij heeft liever met dat arbeidersvolk armoede en vervolging geleden dan met deszelfs uilbuiters te prijken in glorie en rijkdom.

De Backer zag verder dan het kortstondig belang van heden.

Hij was overtuigd dat de Christene Volkspartij, thans vernederd en vervolgd, alleen de Maatschappij redden kan, omdat zij niets anders is dan de leer van 't Evangelie op maatschappelijk gebied toegepast.

Dat zag De Backer in een helder licht; en daarom heeft hij gestreden tot ter dood toe.

Zekerlijk, de voorzichtigten dezer aarde zullen hem beknibbelen en afkeuren, omdat hij niet meer voor zijn eigen heeft gezorgd; maar De Backer werd meegesleept door een hooger ideaal; hij wilde medewerken tot de verlossing en opbeuring van het Vlaamsche Volk.

Aan dat hemelsch schoon ideaal heeft hij alles opgeofferd; hij is gevallen als een held op het slagveld, als een slachtoffer der heiligste zaak die ooit bestond; hij heeft geleefd als een Christen en hij is gestorven als een Martelaar.

Daarom — in onze harten rust dat zoet vertrouwen — heeft onzen vriend De Backer uit den mond van den Rechtvaardigen Rechter het woord van Zaligheid reeds gehoord: «Goede en getrouwe dienaar, kom binnen in de Vreugde des Heeren.»

Daarom ook zal zijn geheugen in zegen en roem blijven zoolang het Vlaamsche Christene Volk zal bestaan!

De toespraak van Adolf Daens was geen redevoering maar eerder een homilie, een laatste eerbewijs waarmee hij De Backer wilde eren zoals zelfs zijn politieke tegenstanders dat deden na zijn dood:

“Had De Backer gewild, had hij zijn talent ten dienste gesteld van de rijke bewaarders, een gemakkelijk en aangenaam leven ware hem beschoren geweest; eer en fortuin in overvloed: maar hij heeft zijn arm Volk van Vlaanderen niet willen verlaten noch verraden.

Hij heeft liever met dat arbeidersvolk armoede en vervolging geleden dan met deszelfs uitbuiters te prijken in glorie en rijkdom!”

Na de huldiging trok het gezelschap in stoet en onder begeleiding van fanfaremuziek naar de “Plesj” waar Priester Daens nog een toespraak hield evenals “snotvink” Albert Van Den Bruelle “*die wat zeeverde door eene venster op het dorpsplein.*” (bedoeld wordt de Estaminet van Camille Van den Brempt.)

Van Den Bruelle had trouwens voor de gelegenheid namens “De Backer’s Studiekring” de tekst voor een gelegenheidslied “Vlaanderens Rouwdag” geschreven.

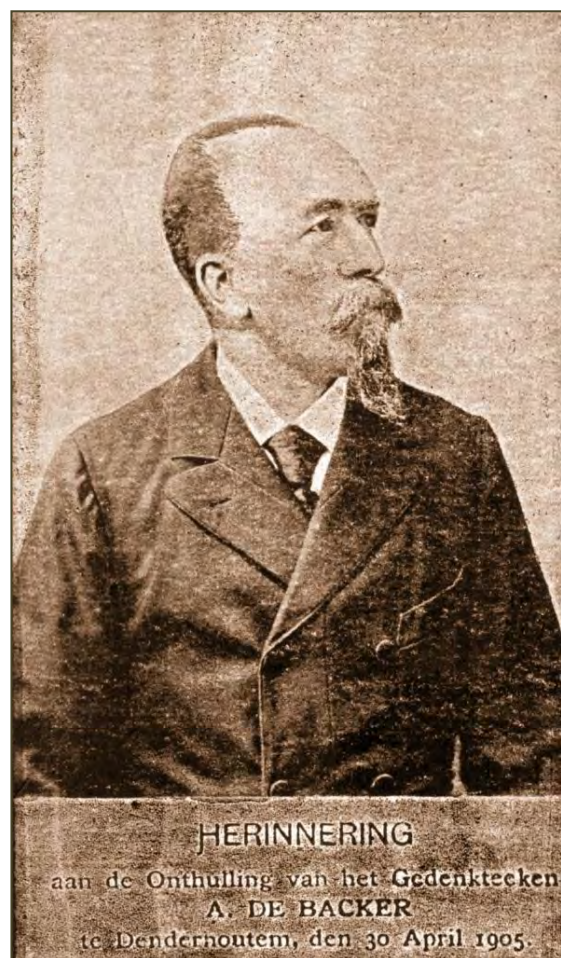
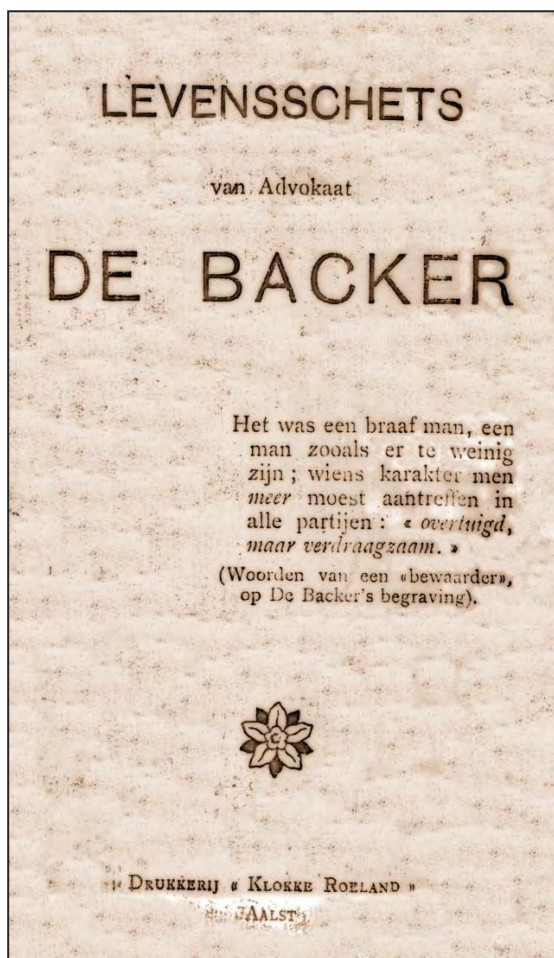

Ter gelegenheid van de onthulling van het grafmonument van De Backer werden door het de “kommissarissen van het Comité” (*herkenbaar aan hunnen rouwbedekten groenen armband*) “*De Levensschets van Alois De Backer*” van Stijn Storms (pseudoniem van Karel-Lodewijk Van Opdenbosch), “*de photographie der gedenkzuil en zijn albumportret*” te koop aangeboden.

Het post De Backer-tijdperk

Na de dood van De Backer werd het drama van het daensistisch isolement plots veel groter. Het noodlot heeft gewild dat het Daensisme van dat moment af verengd werd tot de strijd der gebroeders Daens.

In 1906 werd Adolf niet meer herverkozen. Zonder inkomen, kreeg hij financiële steun van enkele vooraanstaande Brusselse liberalen. In januari 1907 werd hij zwaar ziek. Er werd morele druk op hem uitgeoefend door voor- en tegenstanders om zich te onderwerpen aan zijn bisschop en om afstand te nemen van de Christene Volkspartij. Daens betreurde zijn ongehoorzaamheid aan de bisschop, maar weigerde de principes te verloochenen waarvoor hij gestreden had.

Omdat daarover tegenstrijdige berichten werden verspreid, vroeg hij op 3 februari 1907 aan de leiders van de Vlaamsch-Christene Volkspartij om hem niet meer als voorzitter of als erevoorzitter te herkiezen. Het congres van 17 februari 1907 in Gent vroeg evenwel een duidelijke stellingname.



Moegestreden overleed Adolf Daens op 14 juli 1907



Uit het Archief voor Daensisme en Hedendaagse Geschiedenis van de Denderstreek (D.A.D.D. vzw)

Toen Daens die niet gaf, werd hij geschrapt als lid van de partij. Hector Plancquaert werd de nieuwe voorzitter. Priester Daens overleed in Aalst op 14 juni 1907.

De dood van Adolf, de denker van de partij, heeft op het eerste zicht geen negatieve gevolgen voor de partij, maar vanaf 1907 namen de interne strubbelingen tussen de beide protagonisten Pieter Daens en Hector Plancquaert dermate toe dat een finale ondergang onvermijdelijk leek.

Plancquaert wist samen met priester Fonteyne de partijlijn te radicaliseren, maar kwam hierdoor in botsing met Pieter Daens die als volksvertegenwoordiger vaak een eigenzinnige koers volgde.

In september 1907 kwam het zelfs tot een openlijke scheuring tussen Hector Plancquaert en Pieter Daens. Het gevolg was een diepe malaise, waarbij de partij weer een deel van haar aanhang verloor. En dit kon ze missen, want door de onenigheid in eigen rangen, door de hevige haatcampagne van de katholieken, door de chantage van de conservatieven op de christelijke kiezers en door het uitblijven van directe resultaten van het partijprogramma, hadden al veel gematigde kiezers afgehaakt.



Op 13 september 1908 werden in Aalst niet alleen het grafmonument voor priester Adolf Daens onthuld maar ook een bronzen borstbeeld, vervaardigd naar een ontwerp van beeldhouwer Pieter-Jan Braecke.

Vanaf 1910 probeerden jonge elementen, de zogenaamde "Jong Daensisten", de partij er bovenop te helpen. Ze slaagden erin om opnieuw een beperkte samenwerking tot stand te brengen tussen de verschillende afdelingen en fracties. En in Hector Plancquaert zagen ze hun nieuwe sterke man.

Zondag te DENDERHAUTEM voor d'Inhuldiging van 't Lokaal DE VOLKSWIL: Een zee van volk, vier Muzieken, aanspraken door Daens en Plancquaert; nieuw Volksgezang; men ziet het: De geest van den onvergeetbaren De Backer leeft in de zielen der volkeren; elk zal zijn beste doen voor de kristene eerlijke Volksmacht, nu dat de Kiezers zoo schandig, zoo wreed, zoo eerloos bedrogen zijn door de Katholieken.

Uit "De Werkman" van 27 maart 1914

In Denderhoutem bleven de Christen-Democraten een sterke aanhang hebben. In die mate zelfs dat op zondag 22 maart 1914 Pieter Daens en Hector Plancquaert het nieuwe lokaal "De Volkswil" feestelijk kwamen inhuldigen.

De "Doozjenzaal" aan de Zevenkapel naast Het Volkshuis (beter gekend als "'t afgebrand zegelkeskot" tijdens W.O. II gehoord door de rantsoenerings- en de ravitaillingsadministratie voor de zegelbedeling en niet bij toeval in brand

gestoken.) zal decennia lang het kloppend hart blijven van de daensisten.

Na de oorlog werd het café en de zaal het 'voetballokaal' van Verbroedering Denderhoutem.

Diezelfde zondag werd er een poll gehouden in Ninove en Aalst om de plaats der kandidaten te bepalen op de kieslijst voor de verkiezingen van 24 mei 1914: Pieter Daens kreeg 1106 stemmen, Plancquaert 1077, De Backers poulain Albert Van Den Bruelle 966, Denis Ceuterick 777 en Marinus Meert 712 stemmen. Planquaert voerde de kiesstrijd aan de zijde van Pieter Daens en de lijst behaalde 20.117 stemmen (aanwinst 8.000!) wat net niet genoeg was voor een tweede parlamentszetel. De lijst van de Christen Democraten haalde in Aalst 28 % van de stemmen!

ALGEMEEN TOTAAL :

Christen Democraten 20118 ; Social. 3832; Kathol. 36139; Liber. 11359

Gekozen : Woeste, Moyersoën, de Bethune, kath.; Daens, Christen Democr.; Rens, Liberaal.

De lijst van de Christen Democraten won in vergelijking met de vorige verkiezingen 7500 stemmen bij. De lijst Woeste verloor 5700 stemmen! Pieter Daens bleef als enige volksvertegenwoordiger zetelen, en voor Plancquaert was dit de zoveelste ontgoocheling in zijn politieke loopbaan-zonder-mandaat.

Het succes van de partij in de verkiezingen van 24 mei was voor Van Den Bruelle een extra stimulans om de geplande tiende verjaardag van het overlijden van zijn politieke mentor De Backer extra luister te geven met wat hij in "De Werkman" van 19 juni 1914 – heel bombastisch – "De Verheerlijking van Advokaat De Backer" noemt.



Renaat DE CANCK

Het succes van de daensisten bij de verkiezingen deed in Denderhoutem de "bewarende" Katholieken pijn. Onderstaand detail uit de oorlogscorrespondentie uit 1914 tussen de vroegere onderpastoor **Renaat De Canck** en één van zijn vroegere goede "bewarende" katholieke oudparochianen mag in dit boek zeker niet ontbreken. De afkeer die de clerus had voor de daensisten moet wel heel erg diep hebben gezeten...

De groote hulde van onzen roemvollen zegepraal van 24 Mei leggen we op 28 Juni neder, eerbiedig en stil, op het kerkhof te Denderhoutem, aan de voeten van De Backer.

Dát heeft Hij verdiént !

Dát zal Hij krijgen !

Welaan dan democraten van het arrondissement Aalst in eerste geval, maakt u allen gereed, brengt uwe vrouwen en kinderen mee en doet ze bloemen plukken voor De Bakker's graf.

En gij, democraten uit de andere arrondissementen, van Gent, Brussel, Audenaerde, Antwerpen, Kortrijk, Brugge, Mechelen, Turnhout, Hasselt, Dendermonde, enz. enz. dat geen uwer afwezig weze.

Het aloude Denderhoutem moet nog eens zinderen op zijne grondvesten, onder de macht der duizenden democraten.

Als we willen, we kunnen !

En 't zal zoo schoon zijn, zoo versterkend, het leger, tot den kleinsten soldaat toe, na den grooten slag die we doorworstelden, samengetrokken rond den grafzerk van een gesneuveld generaal en daar elkander de hand te drukken en in eene broederlijke omhelzing den duren eed te hernieuwen :

« De Backer, dierbare vriend, we zweeren het hier nogmaals, uwe gedachten en uwe partij getrouw te blijven tot ter dood toe en als 't moet de Christen Democratie met ons bloed en ons leven te verdedigen ! »

Mannen van Denderhoutem zet u aan 't werk voor den Nationalen Hoogdag der democraten, wij zullen er zijn met duizenden en duizenden, ik sta er borg voor.

A. VANDEN BRUELE.

Uit De Werkman van 19 juni 1914

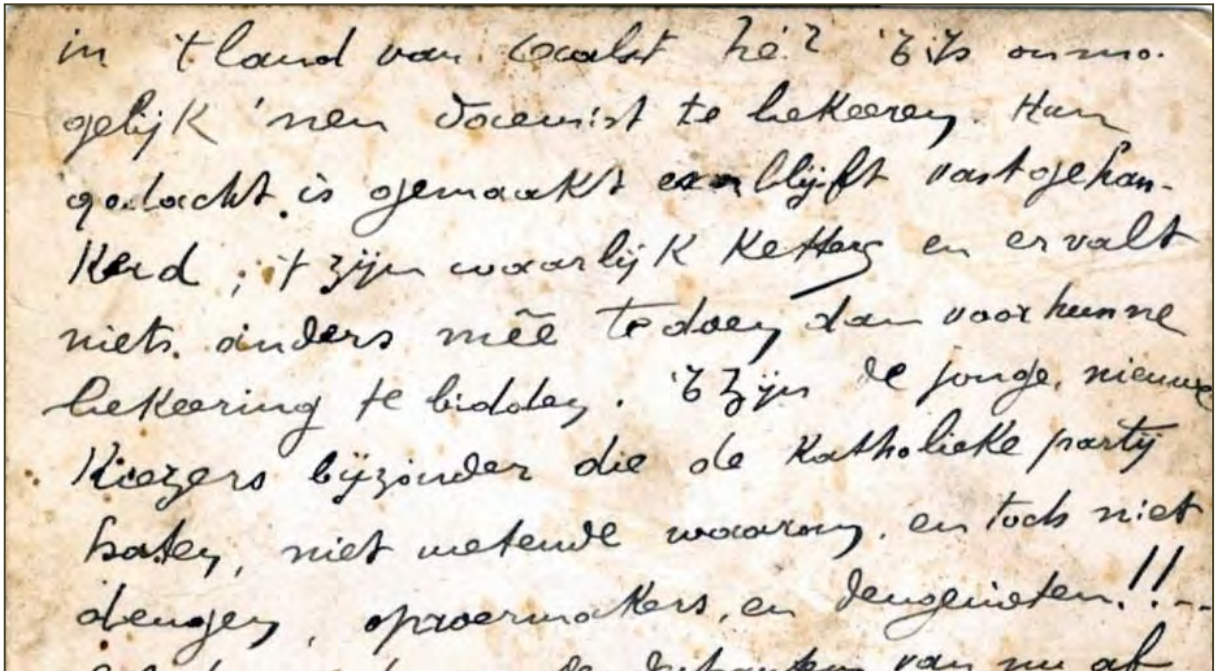

Verstuurd vanuit Hamme op 25/9/1914 naar aanleiding van de verkiezingen van 24 mei 1914.

" 't is onmogelijk nen daensist te bekeeren. Hun gedacht is gemaakt en blijft vastgekankerd; 't zijn waarlijk ketters er valt niets anders mee te doen dan voor hunne bekeering te bidden. 't Zijn de jonge nieuwe kiezers bijzonder die de Katholieke partij haten, niet wetende waarom en toch niet deugen, oproermakers en deugenieten !!!"

25 juni 1914: "De Verheerlijking van Advokaat De Backer"

Verheerlijking De Backer
te Denderhautem op 28 Juni

De groote Demokraat DE BACKER wordt plechtig herdacht op zijn geboortedorp, ter gelegenheid van zijn tienjarig afsterven. Hij is gesneuveld in den strijd, in de volle kracht van zijn geestesgaven.

Hard was zijn leven; hard was zijn strijd. Van hem mag waarlijk gezegd worden: Zijn leven was strijden — en strijden was lijden. — Eenvoudige volksjongen — tot zijn 23 jaar gewone boer — heeft hij zich zelf opgewekt tot hoogere studiën en bewijzen gegeven van schranderheid en buitengewoon vernuft.

Hij was vurig Demokraat — van de eerste uur was hij in den strijd en als Volkskind voelde hij zeer goed wat er zijn Volk ontbrak om op te klimmen tot den rang van ontwikkelde burgers. Hij kende de miserie der massa, de verdrukking uitgeoefend door de rijken, bezitters en werkgevers. Tegen alle inkorting van vrijheid trok hij kloekmoedig en onversaagd te velde.

Hij was vurig Vlaming en streed manhaftig voor onze moedertaal.

De grootste Zoon van Denderhautem moet worden gevierd op prachtige wijze! Alle Demokraten brengen dien dag hun groet van hulde, liefde en dankbare herinnering aan den Volksheld voor al het goed dat hij deed.

STINUS.

De Demokraten-kinderen, meisjes en jongens, gelieven te vergaderen, Zondag 14 Juni, om 1 uur, in 't Lokaal, om schikkingen te nemen voor den Stoet.

Over "De Verheerlijking De Backer" lezen wij voor het eerst in "De Werkman" van 12 juni 1914 in een artikel ondertekend door "Stinus" (Stijn Storms alias Karel-Leopold Van Opdenbosch?). Daarin werd de viering van de tiende verjaardag van het afsterven van De Backer aangekondigd.

Tevens werden de kinderen van de Demokraten uitgenodigd om op zondag 14 juni te vergaderen in het lokaal (= De Volkswil zie hoger) waar "de schikkingen worden genomen voor den Stoet."

De Backer en zijn gedachtengoed moeten inderdaad een blijvende ereplaats hebben verworven bij de Christen-Demokraten om de bombastische woordkeuze van "Verheerlijking" 10 jaar na zijn overlijden te kunnen begrijpen — laat staan — te verklaren.

Uiteraard zal ook het succes van de Christen-Demokraten bij de verkiezingen van 24 mei daar ook wel een rol in hebben gespeeld.

Het eerste verslag van het verloop der gebeurtenissen van zondag 28 juni lezen wij in "De Werkman"

van 3 juli 1914 — na een sneer naar het gemeentebestuur van Denderhoutem dat heel weigerachtig blijft staan tegenover de door De Backer altijd gevraagde tramverbinding maar — die jaren na datum — toch door Woeste, de Bethune en Moyersoën wordt gesteund.

"Een processie van volk, langs alle kanten karrekes en rijtuigskes vol volk... goede ontvangst in al d'herbergen... groet en handdruk aan ontelbare partijgenoten: wij zien Brussel, Kortrijk, Ronse, Nazareth, Deinze en uiteraard Aalst met misschien 50 vrouwen met bloemruikers.

Rond 4 ure staat de oude Daens beneden op de Plesj waar de stoet voorbij moet komen. Helemaal vooraan Denderhoutem met vlag en een groep kinderen met plakkaarten met opschriften van Volksontwikkeling die komen uit de ziel van De Backer en... het portret van de Backer."

Volgt een lange opsomming van de delegaties: Ninove, Kerksken, Outer, Nederhasselt, Voorde, Idemgem, Heldergem, Zanbergen, Geraardsbergen, Aalst, Erembodegem, Herdersem, Nieuwerkerken, Moorsel, Meldert, Denderleeuw, Welle, ...

"Die lange stoet trok eerbiedig en treurig naar 't kerkhof tussen een haag van deelnemend volk; nergens een woord een teken van onpas: eere en dank aan Denderhautem!"

Aan het kerkhof ("de ijzeren grilje toe") werd de stoet — opnieuw op bevel van het gemeentebestuur van burgemeester Camille Schouppe en de katholieke schepenen Aloïs Brijs en Benoît Van Vaerenbergh) tegengehouden door zes gendarmes te paard en zes te voet. De champetter meldde dat slechts een beperkte vertegenwoordiging van elke delegatie zou worden toegelaten.

De Aalsterse vrouwen (die 2 uur te voet afgelegd hadden) mochten het kerkhof niet op: Pieter Daens maakte zich kwaad en de joelende menigte stond op ontploffen. Gelukkig kwam het niet tot een confrontatie en konden kronen en bloemstukken uiteindelijk toch worden neergelegd aan het grafmonument dat onder de bloemen werd bedolven.

Na de huldiging aan het graf van de Backer ging het naar het lokaal "De Volkswil" waar Planquaert de menigte toesprak en Pieter Daens een dankwoord uitsprak.

Spreuken van DE BACKER :

- «Wat rechtvaardig is komt toch in 't kort of in 't lang»
30 April 1899.
- «Een echte vrije demokraat kent geen rust» 22-11-1901
- «Waar onkunde heerscht willen wij licht doen worden»
Landelijk wetboek
- «Demokraten, is uwe macht in den beginne klein, groot zal zij later wezen.»
16 Nov. 1898.
- «Alleen de school en het onderwijs kunnen een land op den voorrang helpen.»
- «De dag der vergelding gloort aan den gezichteinder»
- «Niet strijden voor de leute maar op leven en dood.»
- «Vooruit, mannen, met vlaamsche koppigheid en onvermoeibare taaiheid.»
- «Hij die onverschillig blijft, zijn evenmensch laat verongelijken, het recht onder het geweld laat verdrücken, is een lafaard.»

Denderhautem

Verheerlijking van DE BACKER

— Hoe is ze geweest ?

— Luisterlijk, aandoenlijk ;
Een echt Democraten-weër ;

In een gloeiende Zon, rond 2 en half, trokken Aalst op, ons Muziek voltallig; een groot, groot getal Leden, o. a. misschien 50 Vrouwen, die bloemruikers droegen. Och, hoe spijtig dat die volkrijke uitgestrekte Gemeente zonder Tram blijft.

— Hoe komt dat toch ?

— Ja, hoe komt dat ? Een lamlenig Bestuur, ook rijke kromdenkende Boeren die denken : Als men gemakkelijk naar de Stad rijdt, waar zullen wij ons Koe-wachters halen. Zal 't werkende Volk niet klimmen in macht en weerde ?

Met een Tram Aalst-Denderhoutem-Ninove-Geerdsbergen, het zou Volk gestroomd hebben naar Denderhoutem; volgens den geest van De Backer, Denderhoutem, doorkruist van Trams, zou een middenpunt geweest zijn voor Landbouw en Nijverheid.

De oude Daens had plaats gekregen op een karren, in aangenaam gezelschap. Goed weër en een schoone baan. Een Processie van Volk, langs alle kanten karrekes en rijtuigskes vol Volk. *Bella vista, mervilloso*, luisterlijke optocht; daar is een zweet gelaten, maar 's avonds te voet naar Aalst in die reine frissche lucht, hoe aangenaam..

We zijn op 't kloek Denderhautem; lange onafzienbare kouters, zacht geheuveld; 5 à 6 wijken verborgen tusschen 't geboomte.

Een groot gewoel in de Parochie! goede ontvangst in al d'herbergen; groet en handdruk aan ontelbare Partijgenoten. We zien Brussel, Kortrijk, Ronsse, Nazareth, Deinze en vele anderen; rond 4 ure, de oude Daens staat met eenige Vrienden beneden de Plaats waar de Stoet voorbij moet. Daar is DENDERHOUTEM, de Vlag, een talrijke groep kinderen, och lieve duurzame Kinderen-Demokraten; let op: ze dragen plakkaarten met opschriften van Volksontwikkeling, die komen uit de vrome Ziel van De Backer; elk leest ze met ontroering... Ik heb ze gevraagd om aan 't hoofd van ons Gazetten te staan. Zie, ach zie het Portret van De Backer,

O groote Volksheld

ge leeft en ge spreekt in uw afbeeldsel. Dan volgen het Muziek van den Buiten, en zend klagende toonen in de lucht; het Democratisch Bestuur; de Leden der Bonden, een lange, lange schaar van vrij Volk; het onmliggende, Ninove, Kerkxken, Oultre, Neerhasselt, Voorde, Idegem, Helderger, Santbergen, enz. enz. Partijgenooten uit Geeraardsbergen.

AALST: De Groote Vlag met Wijk Vlaggen, een talrijke Groep van Vrouwen met groote geurige prachtige Bloemruikers, een tafereel van onbeschrijf-bare aandoenlijke schoonheid, ons Muziek, de Volksvertegenwoordiger, met Raadsheeren, Bestuur-Leden en ontelbare Leden; Erembodegem, Herderssem, Nieuwerkerken, Moorsel, Meldert, enz. enz.

DENDERLEEUEW met Feestvlag en Muziek, het borstbeeld De Backer verguld, in een krans van Rozen. Voor het Lokaal, een onafzienbare groep Democraten; WELLE met Vlag en Zangkoor en Mannen die het lief gazetie verkochten: *De Wellenaar*, het kleinste gazetteken der wereld, maar groot en rijk van inhoud, per N^o 1 cens, Ab. van Bescherming 1 fr. 's jaars. Bestuur en Redactie: Lokaal der Maatschap bij « *Kunst en Eendracht*, » bij Gust. D'Haeseleer, Steenweg.

Welle, zeggen wij, en achter Welle een mengeling van Volk uit talrijke Gemeenten; want de Vrije Kristene Democratie meer en meer verspreid wordt overal. Die lange Stoet trok eerbiedig en treurig naar 't Kerkhof, tusschen een haag van deelnemend Volk; nergens een woord een teeken van onpas.

EERE EN DANK AAN DENDERHAUTEM

Daar zijn wij aan 't Kerkhof; daar staan zes gendarms te voet en zes te peerd; daar wordt de deftige Rouwstoet tegengehouden; de Champetter heeft het bevel:

« Enkel een Deputatie van elke groep mag binnen; als Aalst komt, de vrouwen die 2 uren te voet aflegden, de Bloemruikers op hun armen, ze mogen niet binnen; het ijzeren hekken is toe !!! Champetter en Gendarms moeten de bevelen volgen. Daens, de oude Daens springt er tusschen, hij verheft zijn stem en vraagt of men zulken smaad tegen een Overledene, tegen een Rouwstoet zou durven plegen in Rusland of in Turkijë; door zijn tusschenkomst, met beroep tot rust en orde, mogen talrijke Vrouwen hun Kroonen gaan neerleggen op 't graf van De Backer, ander Vrouwen geven hun Bloemen aan Mansvolk,

Een Overledene vereeren als Advokaat De Backer, een Volksheld, leven en vertier op de Gemeente brengen meer als op een Kermis; Bloemen leggen op een Graf, is dat een Misdaad ?

Uit de menigte van jong kloek Volk ging een gloeiende gewoel op, gereed om los te barsten; zeker oogenblik de geslotene ijzeren poort ging weggedrommen worden; wat volgen kon weet niemand; gelukkig dat de geest van De Backer heerschte.

EERBIED AAN DE WET !

Gelukkig ook dat de achtbare Democratische Overheden van Denderhautem handelden volgens de geest. Bij die Zee van Volk, de Gendarms hebben het gezien van op hun paarden, in die zee van Volk niet de minste wanorde.

Korts nadien terug naar 't Lokaal gaande, ik zag het Kerkhof eenzaam en doods, enkel eenige bewakers, en rond de grilje de Gendarms, het plein afgesloten en al d'oogen gericht naar 't Graf De Backer van verre, zeer verre. Het was verroeden te Denderhautem op dit Graf te gaan bidden en knielen.

Dien dag werd gesloten door een groote Meeting van Plancquaert in 't Lokaal, en eenige woorden van Dank en Troost en Hoop door Volksvert. Daens.

Buiten dit onredelijk verbod is het voor Denderhautem een groote gelukkige Dag geweest. Wie kan anders spreken? *Volksvert. DAENS.*

Tussen twee oorlogen in...

De Eerste Wereldoorlog zou de activiteiten van de daensisten grotendeels stilleggen. Weer zouden de kopstukken elk op een andere manier omgaan met de nieuwe situatie. Pieter Daens bleef in Aalst actief in het volkshuis van de daensisten, het lokaal Volksverheffing, waar hij poogde niet te verzaken aan de doelstellingen van de Christene Volkspartij. Hij zou tot aan zijn dood in maart 1918 zuiver daensist blijven en met zijn dood ging ook het Daensisme “van of volgens” priester Daens dat in feite al jaren op apegapen lag ter ziele.

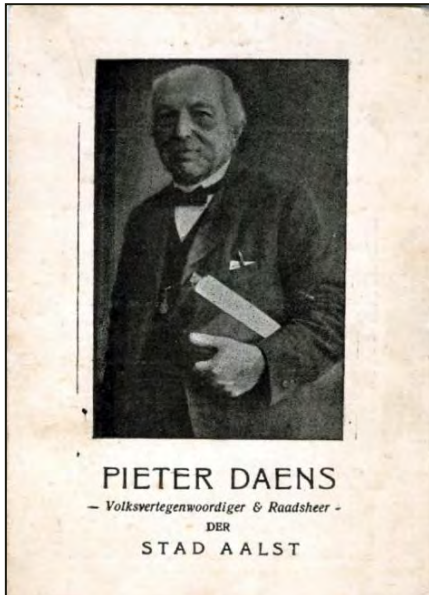

Na de oorlog was de daensistische beweging fel gehavend. De partij zat alweer zonder leidinggevende figuren: Pieter Daens was overleden, Plancquaert en Van den Bruelle - de aankomende leider van het Daensisme - traden in het activisme, makten deel uit van de Raad van Vlaanderen, en werden na de oorlog bij verstek ter dood veroordeeld en vertrokken in vrijwillige ballingschap.

Samen met hen waren vele jonge daensisten overgestapt naar de beweging die hen dé toekomst leek en uitkomst bood voor al hun Vlaamse verwachtingen. Het vooroorlogse programma was immers niet meer toepasbaar op een maatschappij die door de oorlog grondig was gewijzigd. Zo was het niet langer nodig om de uitwerking van een sociale wetgeving te bepleiten omdat dit intussen algemeen als een verworven recht begon te gelden.

De partijleiding moest vernieuwd of aangevuld worden met nieuwe dynamische krachten, en de doelstellingen dienden herbekeken te worden in het kader van de nieuwe tijd.

Ook het kiesgedrag van vele voormalige aanhangers veranderde: één deel keerde terug naar de nieuwe democratisch geïnspireerde Katholieke partij waar hervormingsgezinden het overwicht



Karel Leopold VAN OPDENBOSCH

kregen op de behoudsgezinden “à la Woeste”. Een ander groot deel van de arbeiders koos voor de radicalere standpunten van de socialistische partij. De invoering in 1919 van het Algemeen Enkelvoudig Stemrecht voor mannen betekende een totale verschuiving binnen de politieke partijen.

Door het overlijden van Pieter Daens was er geen enkele leider van betekenis beschikbaar om de Daensistische lijst van 1919 aan te voeren. Karel-Leopold Van Opdenbosch, schoolhoofd te Berchem-Oudenaarde en vriend aan huis bij Pieter Daens, werd hiervoor aangezocht. Hij twijfelde, maar een brief van weduwe Pieter Daens liet hem aanvaarden.

Na de oorlog versmolt de Kristene Volkspartij met de Vlaamsche Frontpartij met wie ze samen één lijst indienden voor de verkiezingen van 1919: Op de periode 1921-25 na, werd Van Opdenbosch

voortaan steeds verkozen op de kartellijst Fronters-Daenslsten waarop Dr. Honoré Pauwels op de vierde plaats stond.

Dat er binnen de partij vragen werden gesteld bij deze kartelvorming moge blijken uit nevenstaand artikeltje in "De Werkman" van 7 november 1919 (waarin wordt verwezen naar De Backer die met zijn "elk zijn spel" altijd een onafhankelijk koers met de partij wilde voeren) en het artikel uit "Het Werkerswelzijn" van 9 mei 1920 hieronder.

De Vlaamse beweging had vergeefs gehoopt - in ruil voor haar loyaliteit tijdens de oorlog - meer respect voor de Vlaamse eisen, in het door de Franstaligen gedomineerde België, te verkrijgen. De Vlaamse intellectuelen die zelf aan het front stonden reageerden met de Frontpartij die de eerste Vlaams-nationalistische fractie in het Belgische parlement vormde.

Waarom ?

Er zijn Vrienden die ons vroegen waarom wij kartel hebben gesloten met de Frontpartij ?

Waarom we niet alleen strijden ?

Waarom we de taktiek hebben verlaten van Advokaat De Backer : « ELK ZIJN SPEL ! »

Vroeger stonden we tegen oude partijen, met wie kartel sluiten een onmogelijkheid was.

Van de katholieken en de liberalen wilden wij niet weten omdat het bewaarders, vasthoudisten, achteruitkruipers waren. Omdat ze weinig eerbied betoonden voor de geringe menschen en niet hooren wilden van rechtmatige hervormingen. Omdat ze onze rechten van Vlamingen niet erkennen wilden.

uit "De Werkman" van 7 november 1919

Welke weg gaan de Kr. Demokraten op ?

Deze vraag stelde mij een mijner kennissen, naar aanleiding van de bewering door sommige politici geuit, dat de demokraten voor den kruisweg staan, en diersvolgens wel aan 't beraden zijn, welken weg ze zullen opgaan.

Dat bekommert de oude partijen meer dan men vermoedt, want de demokraten van Brugge en Aalst en elders zijn inderdaad niet te versmaden brokjes, waaraan allen zich te goed zouden willen doen.

Welken weg we zullen volgen ?

Het gezond verstand zegt ons dat het dezen weg is die beantwoordt aan onzen oorsprong en aan den ontwikkelingsgang dien onze partij als elk levend organisme heeft doorgemaakt.

Welke is de oorsprong en de ontwikkelingsgeschiedenis van de kristene volkspartij ?

Onnoodig daar breedvoerig over uit te weiden ; ieder kristen demokraat heeft hare vijf en twintigjarige lijdensgeschiedenis meegeleefd. Ter herinnering enkel dit : *De kristene volkspartij is geworteld in en gegroeid uit de verdrukking welke ons Vlaamsche volk kultureel, zedelijk en stoffelijk eronder hield.*

Het waren onze onvergetelijke voor-kampers als daar waren de gebroeders Daens, adv. De Backer, Smid Lambrecht Sterkx, Van Langenhaecken, Plancquaert Vanneste, Minnebo, enz. en als daar nog zijn Stijn Storms, Moeyaert en anderen, die onvervaard de vlag der VLAAMSCHEN VOLKSGEZINDHEID heshen en den hardnekkigsten tegenstand van de behouders van alle pluimage moedig het hoofd boden.

Zoals de strijd ontstaan is, zoo heeft hij zich dan ook ontwikkeld : steeds is hij gebleven een worsteling tegen de machten in Vlaanderen, die het volk kultureel, zedelijk en stoffelijker dieper naar omlaag wilden drukken.

Dat is ons verleden ! De toekomst ?

Thans staan de Demokraten aan den kruisweg, zeggen de oude politiekers ; daarbij lachen ze ons vriendelijk toe en zouden ons wel willen liefdevol aan hun oud hart dood drincken.

Iets dient hun gezegd : we blijven ons verleden getrouw als voorhoede in het vlaamsch en volksgezind leger. Den weg, die voert naar den kant waar men dezelfde idealen koestert, dien weg zullen wij betreden en geen anderen, wat voordeel een andere baan ons ook verschaffen moge !

Immers, de Christen Demokraten zijn fiere en vrije Vlamingen gebleven ondanks alles. En aan hen die smalen op onze metigheid in den strijd die heden op maatschappelijk en nationaal gebied de wereld schokt, zeggen wij : Het zijn meerendeels nietelingen die de kern vormen van een grootschen volksstrijd !

Neen, onze rol is niet uitgespeeld. De vlaamsche volksstrijd is een beslissend stadium ingetreden. Het Vlaamsche Volk voelt pijnlijker dan ooit het drukkend juk dat liberale en klerikale franskiljons reaktionairen het op de schouders legden, en het voelt neiging om het verbasterend en verlagend juk van zich af te werpen.

Vlaanderens zon is aan 't rijzen !

Allen die Vlaanderen schooner, grootscher en welvarender wenschen, staan aan de zijde van hun volk tegen zijn verdrukkers !

En wij Demokraten, wij zouden kleimoedig, afzien van den last die wij 25 jaren geleden op ons genomen hebben ? Wij zouden verlangend naar rust, uitzien naar een der oude partijen, die niets anders wenschen dan het ideaal waarvoor we zoo bitter gestreden en geleden hebben, nog zoolang mogelijk op hunne verwezentlijking te laten wachten ?

Neen, dat nooit ! Wij strijden voort en getrouw onze leus roepen wij uit volle borst : ALLES VOOR VLAANDEREN EN HET VERDRUKTE VLAAMSCH VOLK !

Daarheen voert onze baan !...

VLAAMSCH DEMOKRAAT.

De parlementsverkiezingen van 1921 en 1925

De parlementsverkiezingen van 1921 waren voor de Frontpartij een ontgoocheling. Het stemmenaantal steeg wel, maar dat kwam vooral doordat nu in alle arrondissementen lijsten werden ingediend. Het aantal verkozenen bleef gelijk.

In Oost-Vlaanderen gingen de twee zetels van het Front verloren, ook de zetel van de Christene Volkspartij omdat het kartel niet werd hernieuwd en de apparenteringsmogelijkheid daardoor verloren ging. Maar de uitslagen waren er ook zeer slecht. In Aalst werd het een ramp: de Frontpartij behaalde er zelfstandig maar 2,5%³⁹. Ook de Christene Volkspartij ging gevoelig achteruit. Toch zou de nederlaag een stimulans zijn om in de toekomst opnieuw samen te werken.

In 1923 kwam het tot een fusie van beide partijen die voortaan Christene Volkspartij-Vlaamse Frontpartij van Vlaamse Nationalisten heette. Bij de verkiezingen van 1925 leidde dit tot een gedeeltelijk herstel: de partij behaalde toen in Aalst 18,4%. Het was voldoende om Karel Van Opendenbosch weer naar de Kamer te sturen.



PRIESTER DAENS

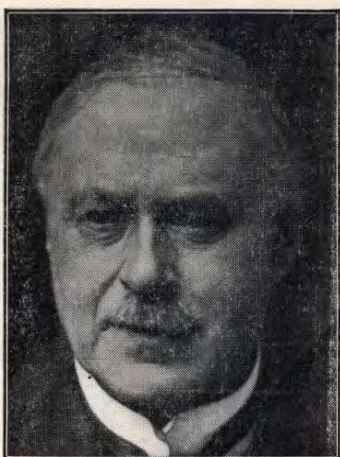

ADV. H. PLANQUAERT

Toen deze volksheren, allen eerlijke kristelijke geloovigen, den strijd aanbonden voor de verbetering van den toestand der arbeiders, voor de redding van de kinderen van 8 jaar die geestelijk en lichamelijk vermoord werden door menschonterende fabriekarbeid als in de continus, toen sleurden de bewaarders, toen sleurde de coffrefort de kerk en den godsdienst in den strijd, verketterde alles wat democratisch dacht en voelde.

En duizenden arbeiders hebben toen de kerk met de partij veroordeeld en verlaten.

De reactionaire staatskatholieke politiek heeft den godsdienst uitgebuut en het godsdienstig gevoel heeft het gelag betaald.

Vandaag is het algemeen erkend dat Priestester Daens en z'n vrienden goed hadden gezien.

Vandaag echter wordt de godsdienst in een nieuwen strijd gesleurd.

De schoone ziel van de kinderen van 8 jaar die de ouderen onder ons tegen hen bevrijd hebben uit den onzedelijken fabriekarbeid wordt thans misbruikt.

Zij die schermen met de schoone ziel van 't kind laten hun liberale bondgenooten met rust, ze spreken niet van de schoone ziel van de kinderen van Brussel, Vorst, Anderlecht, Luik, enz., door hen verraden, ze spreken niet van de ziel onzer jongens van 20 jaar, ze spreken niet over de ziel van ons volk, die door hen 100 jaar werd verkracht.

Ja, we wenschen voor onze kinderen een kristelijk onderwijs.

MAAR WE KLAGEN HET ALS EEN MISDAAD AAN ONZE KLEINE ARBEIDERSKINDEREN TE BETREKKEN IN DEN STRIJD VOOR EEN REACTIONAIRE, OVERIGENS IN MEERDERHEIL ANTI-VLAAMSCH EN MILITARISTISCHE PARTIJ.

We klagen het aan dat er van den vertrouwenspost van den onderwijzer misbruik wordt gemaakt om kleine, onwetende kinderen met staatskatholieke kiesmanifesten op te zenden.

We klagen het aan dat de godsdienst thans weer voor politieke doeleinden wordt geschaad.

Eerlijke katholieke menschen zullen kristelijk stemmen maar zij zullen tegen de houding der staatskatholieken protest aantekenen door te stemmen voor de

Kristene Volkspartij-Vlaamse Front die door heel haar verleden alle waarborgen geeft, maar tevens hun rechten op elk gebied verzekeren, hun belangen dienen, hun geloof eerbiedigen, vrijwaren en verdedigen.

Namens de Kr. Volkspartij-Vl. Front:

Al de Kandidaten op lijst 4.

Stemt Vlaamsch en Volksch

■ onder nummer 4 ■

In mij blijft de overtuiging sterk dat het Vlaamsche Volk niet kan worden gered en in zijn geloof bewaard dan door een Kristene Vlaamsche Volkspartij los van alle bewaarders.

PRIESTER DAENS.



ADV. A. DE BACKER



PIETER DAENS

1921: "De Kat" wordt de "Advocaat De Backerstraat".



De "Groote Oorlog" had zijn dosis menselijk leed gebracht en vanaf 1918 kon aan het herstel van het land worden gewerkt. Langzaam hernamen ook de politieke activiteiten en in Denderhoutem blijven de Christen-Democraten een heel belangrijke rol spelen.

Tijdens de oorlog was bij de Vlamingen in het bezet gedeelte en bij de soldaten achter de IJzer de zucht en de roep naar erkenning en zelfstandigheid gegroeid.

In de ijver en strijd van de vele Vlaamse culturele bewegingen om rechten en zelfstandigheid te verwerven in een verfranst België werd het Vlaams-nationalisme geboren. In Denderhoutem - dat ideologisch (dwz democratisch, sociaal en Vlaamsgezind) ook veel dichter bij De Backer stond dan bij de gebroeders Daens - was het sterk verweven met het Daensisme dat er als politieke formatie overeind zou blijven tot aan de Tweede Wereldoorlog.

Tijdens het interbellum werd de lokale politiek in Denderhoutem grotendeels bepaald door de strijd tussen "de Doozjen" en de Katholieken die altijd latent aanwezig was en meer dan eens tot open conflicten leidde.

Honoré Pauwels was de dokter van de daensisten. Dokter Pauwels, geboren in Mere in 1878, was de schoonzoon van dokter Feliciaan Van Oudenhove en zou later de schoonvader worden van dokter Jozef De Rouck. Met een wit paard en karretje verplaatste hij zich om zijn zieken te bezoeken. In de Eerste Wereldoorlog werd hij tijdens een van zijn rondes door een stuk shrapnel getroffen in zijn been en zijn leven lang droeg hij de gevolgen van die verwonding.

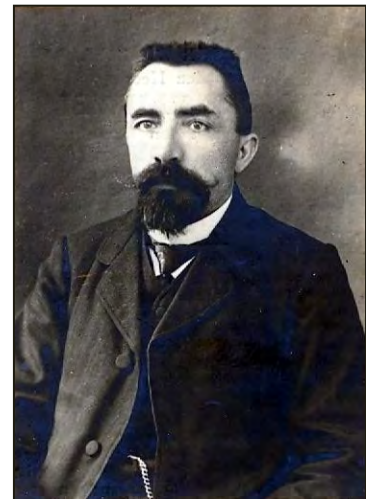

Dr. Honoré PAUWELS



Dr. Hector Van Ongevalle

Dokter **Hector Van Ongevalle** was de dokter de Katholieken. Een daensist zou liever pijn lijden of sterven dan de hulp in te roepen van dokter Van Ongevalle. Tot welke partij iemand behoorde kun je met zekerheid bepalen aan de hand van de stamregisters der scholen waarin naast de naam van de leerling ook de naam van de gekozen arts stond voor de verplichte vaccinaties.

Toch kwamen de mensen van Denderhoutem er relatief goed overeen. Iedereen wist wat hij aan de anderen had en buiten de verkiezingsperiodes kwam het zelden tot ruzies of vechtpartijen.

Maar in de weken vóór de gemeenteraadsverkiezingen was het dorp

verdeeld in twee blokken. "Doozjen" en "Woestes" zegden elkaar geen goeiedag meer en ze gingen niet meer naar winkels die door aanhangers of sympathisanten van de tegenpartij werden uitgebaat. Omdat het vaak van enkele stemmen afhing wie van beide partijen de meerderheid kreeg in de gemeenteraad, werd er een felle campagne gevoerd. Er werd heftig gediscuteerd, affiches van de tegenpartij werden overplakt of afgescheurd.

Liberalen waren er in Denderhoutem ook, maar op het gemeentelijke vlak hadden ze geen succes en ze dienden meestal geen verkiezingslijst in. Zowel katholieken als daensisten zongen:

"De liberalen dat zijn schandalen / Ze spotten met Ons Heer / Ze zullen 't weten / Als God zal spreken, / Want 't is elk zijne keer".

Het was een publiek geheim dat liberale families voor Kamer en Provincieraad liberaal stemden, maar voor de gemeenteraad de Christen-Democraten steunden.

Ach, kon Priester Daens, Pieter Daens, De Backer, onzen Smid en zooveel anderen maar voor één dag, voor één uur terugkomen, in ons midden zijn, ik wou ze zien die gelukkige menschen, ik wou hun van gelukstralende wezens zien !!
Zij ook zijn gewroken : in Denderleeuw boven, in Denderhautem boven, in Voorde, in Herdersem, in Okegem, enz., enz., overal boven.
Ziet ge De Backer voor een oogenblik rusten in den burgemeesterszetel te Denderhoutem, omringd van zijn zeven gekozen Demokraten.. (twee katholieken zitten in den hoek op 't strafbanksken)

Uit De Werkman van 21 april 1921

In 1921 hebben de eerste naoorlogse gemeenteraadsverkiezingen plaats. In het arrondissement Aalst halen de Christen Democraten een klinkende overwinning met niet minder dan 120 verkozenen.

De verkiezingen in Denderhoutem worden overtuigend gewonnen door de "Democratenpartij van Denderhautem": 1000 kopstemmen en met 7 verkozenen de absolute meerderheid: lijsttrekker was Dr. Honoré Pauwels, Oktaaf Van der Speeten (nog één van de 'poulains' van De Backer), Petrus Adriaens, Jozef Baeten, August Eeman, Donaat Sonck en Cyriel Uyttenhove (fronter).



Donaat SONCK

Dokter Pauwels wordt door zijn partij voorgedragen als kandidaat-burgemeester en in afwachting van zijn benoeming worden op 18 juli in de gemeenteraad de schepenen aangeduid: Dr. Pauwels

wordt met 7 stemmen tegen 4 eerste schepenen benoemd en als dienstdoende burgemeester aangesteld en Oktaaf Van der Speeten wordt tweede schepenen eveneens met 7 stemmen tegen 4.

Advokaat Alois De Backer.

't Is dan beslist : het Demokratisch gemeentebestuur van Denderhautem gaat den nooit genoeg geprezen volksvriend, den martelaar der Democratie, Advokaat De Backer, herdenken, zijn naam v-reeuwigen : De naam van de bijzonderste straat van Denderhautem gaat herdoopt worden in « De Backerstraat ».

Dat moest reeds lang gedaan zijn geweest ! Maar neen, daarvoor was het oud-bestuur te bekrompen, te dom; zij kunnen niet verheffen groote geesten met edele gedachten ; ze zijn bezeten van egoïsme, en hebben altijd eene fanatieke politiek gevoerd.

Ik kan achten eerlijke tegelstrevers, die voor hunne gedachten op treffelijke wijze weten te kampen — maar niet ikzuchtige fanatieke dweepers !!!

En zoo er in eene partij, die mijne gedachten niet deel, een man opstaat welke iets meer is dan een gewoon mensch, die recht heeft op algemeene achting, ik ben altijd bereid om hem alle eer te bewijzen welke hem toekomt.

Adv. De Backer was een man met een vernuften geest, een sterk genie : op eien hand landmeter, kandidaat-notaris, advokaat, volksvertegenwoordiger, dat wekt toch reeds bedenking op en is iets zeldzaams ; hij heeft daarboven gansch zijn verstand, zijne gezondheid, ijn leven ten beste gegeven voor het volk, voor het arme verdrukte volk.

En zulke menschen, van welke politieke kleur ze ook zijn, hebben recht op eerbied, op achting, door 't zij gelijk wie.

Wanneer ik 't kerkhof van Denderhautem bezoek en daar 't monument van De Backer zie staan, dan welt er altijd in mijn hart een soort van weemoed, van ware achting en eerbied, voor een man die meer is geweest dan een « homme moyen » di meer nagelaten heeft dan iemand die slechts voor hem alléén gewroet en geslaafd heeft, maar die voor 't algemeen belang gewrocht en gewerkt heeft, en ik mijmer stil :

Neen ! ze sterven niet, die zwoegers, edele zielen... die 't reuzenpleit beheerschten onzer eeuw !.. Hun werk, hun » zijn », hun roem zal nooit vergaan !

ALBERT VIJVERMAN

1 Uit De Werkman van 4 augustus 1921

Op 4 augustus 1921 schrijft Albert Vijverman (die enkele jaren later zal overstappen naar de socialisten) in "De Werkman" dat het democratisch gemeentebestuur van Denderhoutem "de nooit genoeg geprezen volksvriend De Backer zal herdenken met de bijzonderste straat van Denderhoutem te herdopen tot de De Backerstraat."



De daensisten legden in het arrondissement Aalst sterk de nadruk op onderwijs, infrastructuurwerken, sociale voorzieningen, democratisering en Vlaamse problemen.

Een degelijk dorpsonderwijs is altijd één van de stokpaardjes geweest van De Backer en toen in 1921 de oude gebouwen in de Molenstraat niet meer volstonden (de schoolplicht kwam er in 1914) stelden de Democraten voor een grote nieuwe moderne school te bouwen.

Na hevige discussies tussen Katholieken (die in de gemeenteraad in de minderheid zaten maar wel in de persoon van Theofiel Sonck - tot grote verrassing van elkeen - tot burgemeester werd benoemd) en Daensisten (Eerste schepen Dr. Honoré Pauwels en Schepen van Onderwijs Oktaaf Van der Speeten) werd uiteindelijk in 1923 toch een stuk grond aangekocht in den Daal (de huidige Zonnestraat die toen zelfs nog niet verhard was.)

Maar er was niet genoeg geld in de gemeentekas en er moest geleend worden. De helft van de 10.000 Fr werd door de gemeente contant betaald aan de verkoper J.Bt. Brynaert, de andere helft plus 5% jaarlijkse rente, diende na diens overlijden te worden betaald aan zijn erfgenamen.

Dokter Pauwels, Octaaf Van der Speeten en enkele anderen stelden zich hiervoor persoonlijk borg.

Het verhaal gaat dat toen zij met hun partij bij de verkiezingen van 1926 in de oppositie terechtkwam de katholieke meerderheid niet happig was om de schuld over te nemen.

De rekeningen werden niet tijdig afbetaald en de meubelen van de borgstellers zouden worden aangeslagen. Vele Katholieken hadden heimelijk plezier in de gang van zaken. Op de dag van de verkoop trokken tientallen nieuwsgierigen naar Ninove om de veiling mee te maken en er de gedupeerde daensisten uit te lachen. Wat ze niet wisten was dat de rekeningen op één frank na ter elfder ure toch werden betaald.

De aangeslagen goederen werden in een gesloten verhuishwagen, begeleid door een grote massa volk (zowel Daensisten als nieuwsgierige Katholieken) naar Ninove gevoerd.

Mijn grootmoeder Irma had telkens binnenpretjes toen zij in geuren en kleuren het verhaal vertelde. Toen de wagen aan het "kapellehuis" (nu de paardenfokkerij Van Melkebeeck) passeerde stonden de achterkomers in de stoet nog in "de zink" van den Oliemeersch. De *clou* van het verhaal was dat toen het zeil van de wagen werd weggehaald er natuurlijk geen meubels in zaten maar er wel vijf oude vrouwen (waaronder haar moeder/mijn overgrootmoeder "Metjen" Treeze (Buyl) - echtg. Alfons De

Geyter uit het Molenhuis) onder de verbijsterde blikken van de omstaanders uitstapten met een vogelkooi in de hand waarin één kanarievogel zat die door Dr. Pauwels prompt en met veel plezier onder luid gejuich van zijn aanhang werd teruggekocht voor één frank. Of hoe dorpspolitiek achteraf bekeken toch zo mooi kan zijn...

Op zondag 23 oktober 1921 werden er trouwens in Denderhoutem twee burgemeesters ingehuldigd. Schijnbaar wisten de Katholieken toen ("uit goede en bevriende bron" (Carton de Wiart? die een maand later eerste minister en minister van Binnenlandse Zaken werd) dat Theofiel Sonck en niet Dr. Pauwels burgemeester zou worden benoemd (zie aankondiging in "De Volksstem" van 7 oktober). De "Doozen" beslisten dan maar op dezelfde dag in stoet "de door het volk gekozen burgemeester" feestelijk in te halen met drie muziekmaatschappijen. In de zaal "De Volkswil" werd "Den Vlaamschen Leeuw" gezongen en toespraken gehouden door Dr. Pauwels en Oktaaf Van der Speeten. Volksvertegenwoordiger Karel Leopold Van Opdenbosch beschuldigde minister Carton de Wiart – ooit zelf lid democraat – van partijdigheid in zijn benoemingen.

En burgemeester Theofiel Sonck - die vanuit de minderheid nog 5 jaar moest besturen - "scheen veeleer een misdadiger te zijn die in een koets, omringd door 6 rijkswachters te paard, naar 't schavot werd geleid" ... (uit "De Werkman" van 27 oktober 1921)

DONDERDAG 13 OKTOBER 1921



DE W
HET

stichter: PIETER DAENS

Abonnementprijs per jaar : 7,50; per 6 maanden 3,75 fr.

Een Schandaal !

Na Erpe, na Okegem, na Haeltert en na zooveel andere is 't de beurt aan Denderhautem. !

Nu nog één ! Denderleeuw, en dan zal den toer gespeeld zijn. De schandigste onrechtvaardigheid van een politiek fanatisme tegenover een wettigen wil van het kiezerskorps.

Katholieke burgemeesters werden benoemd, Liberale en Socialistische,

Woekeraars, oorlogsbaronnen en meer werden benoemd. Een Kristen Demokraat alléén mocht niet, zou niet !

Hij was en bleef het zwarte beest !

GEELE, ROODE, BLAUWE wettenmakers hebben gekonkeld, hebben saamgespannd tegen de Rechtvaardigheid en tegen de Wetelijkheid !

In 't kort naakt de datum van de verantwoording !

Ten gepaste tijde hoeft elke Kristen Demokraat, hoeft elke radikale Vlaming zich dezen kaakslag te herinneren en de daders betaald te zetten.

— 0 —

Dr Pauwels

alom geacht wegens zijn toewijding en menschlievendheid, als kandidaat burgemeester aangeduid door zijne partij, vertegenwoordigende in den raad de 3/4 van de kiezers, is en blijft spijs alle besluiten van kartonnen ministers, spijs alle koningswoorden, tegenover de Vlamingen zoo dikwijls verbroken, **DE WETTIGE BURGEMEESTER VAN DENDERHAUTEM !**

Wij Kristen Demokraten zullen met alle rechtgeaarde Vlamingen hem de hulde toebrengen die hem als dusdanig toekomt.

Een diefstal te meer ten nadeele van onze partij !

Een onrechtvaardigheid te meer op het geweten van geele, roode en blauwe tegenstrevers.

Een kaakslag te meer in het aangezicht van de Vlamingen ! Zal 't er bij blijven ?

Goddank, neen !

Er zit nog kruim in de vuisten, er is nog wil in den geest, er huist nog durf in de koppen, er leeft nog moed in de harten.

Goddank !

Kristen Demokraten en Vlamingen zullen bewijzen met een daad dat ze dien hoon niet hebben verdiend.

Uit De Werkman van 13 oktober 1921

DENDERHAUTEM

En duizenden menschen langs den weg, den braven dokter begroetend met eerbied of hem luide toejuichend. 't Was een wezenlijke triomftocht !...

Aan de kapei speetde de tantare van Aalst bij de aankomst van dokter Pauwels « Den Vlaamschen Leeuw », en honderden zongen mede met ontdekten hoofde.

Van op een wagen spraken Volksvertegenwoordiger Van op den Bosch en Octaaf Van Schamelhout tot de dichte, onielbare menigte.

Zij prezen de Kristen Demokraten voor hun waardige houding en moedigheid hen aan in den strijd voor de eerlijkheid en 't goede recht. Op scherpe wijze werd Carton de Wiart geheld, welke met zijn partijdige benoemingen al de schaamteloosheid van het vroegere katholieke bewind heeft overtroffen. Liberalen en socialisten die al dat ellendig geknoel gedogen en met leede oogen aanzien, krijgen ferme wreven onder 't luide gejuich !

Onmiddellijk daarna stroomde het volk naar « De Volkswil ».

Daar sprak dokter Pauwels zijn hartelijken dank uit en voerde volksvertegenwoordiger Van op den Bosch nogmaals het woord.

't Volk van Denderhautem, riep hij, heeft dokter Pauwels gewroken, en al de Kristen Demokraten van den omtrek zijn in een spontane opwelling van hun eerlijk gemoed opgesprongen en naar Denderhautem gestroomd om zich solidair te verklaren met de vrienden hier ! Onze viering van heden is een antwoord op den kaakslag van den minister ; die kaakslag is niet aan dokter Pauwels alleen gegeven, maar aan de Kristen Demokratie, waartoe de minister vroeger behoorde !... Hij heeft ons in 't gezicht geslagen, wij hebben hem in 't gezicht gespaard !... Hij verdiende niet beter...

Na hem voerde de vriend Van der Speeten het woord en dankte voor de waardigheid betoond te dezer gelegenheid.

Nog nooit, sedert De Backer's verheerlijking, is er te Denderhautem zooveel volk geweest !

Dokter Pauwels is gewroken !

De Kristen Demokratie is niet getroffen door den hoon haar aangedaan.

Grooten en schoonen staat zij, groot en schoon als de maagd in wit en groen op den prachtige wagen in den stoet !

Heil Denderhautem !

Leve dokter Pauwels !...

Denderhautem heeft zijn dokter Pauwels gevierd.

Op denzelfden dag als Sonck werd geplaatst op een zetel die niet de zijne is en meer dan armtierig werd ingehaald, vierde het volk van die gemeente ZIJN burgemeester. Den burgemeester dien het volk had uitgekozen, dien het had gewild en die nu «oor een andere, dien we maar niet betiteln willen, werd terzijde geschoven.

Eenige tilbury's en karrekens, een groepje wielrijders en ruiters met roode sluiers aan — waarschijnlijk socialisten — vormden den stoet van Sonck.

Er waren arken geplaatst met voor Sonck tergende opschriften, er werden redevoeringen afgelezen waarin werd gesproken van EERLIJKHEID, RECHT en VRIJHEID !!!!!

Wij volgden.

Hier en daar stak een vlag, droefwuiden in den wind. Geen groet voor Sonck, geen hoed die opging geen klak die werd opgelicht ; 't scheen veeleer een misdadiger die in zijn koets, omringd van ZES gendarmen, naar 't schavot werd geleid.

Hier en daar ging een kreet op of werd iets geroepen dat niet van de poes was.

In de Vond len een zee van volk ; daar stond den kop van den stoet die dokter Pauwels ging viere. Waar we ook heenblikten, 't was al groen !

Groene vlaggen, groene vaantjes, groene hoeden en mutsen, groene linten, groene wagens, groene opschriften, groene guirlandes !...

God ! wat was dat alles schoon en pakkend, en hoe gretig werden de opschriften door de dicht-opeengepakte menigte gelezen en goed-geurd. Wij hebben daar heerlijke wagens gezien, zo der grooten kosten gemaakt maar met waren kunstzin opgevat en afgewerkt. Veel succes had de guit die de armenkas plunderde en zijn zakken vol bankbrieven stopte !... Of er gelachen werd !...

Drie muziekmaatschappijen stapten in den stoet : Denderhautem, Denderleeuw en Aalst. Groepen en vlaggen van Welle, van Nederhassel, van Terjoden, Aygem, Haalt rt, Oeeter...

Dokter Pauwels in auto met de vrienden O. Van der Speeten en Baetens. Die auto vol bloemen, vol ruikers en garven !

Uit De Werkman van 27 oktober 1921

23 – 24 – 25 augustus 1924: Denderhoutem herdenkt De Backer



Uit De Werkman van 20 juli 1924

In de zomer van 1924 werd door een feestcomité onder voorzitterschap van Dr. Pauwels op 23, 24 en 25 augustus op plechtige wijze het 20-jarig afsterven van advocaat De Backer herdacht.

De herdenking begon reeds op zaterdag met een generale repetitie van de De Backer-cantate op de "Plesj". Nadien ging het in stoet voorafgegaan door de Fanfare "Groeien en Bloeien" naar het lokaal "De Volkswil" voor een gezellig samenzijn.



Op zondag 24 augustus was er eerst een plechtige mis *"ter herdenking van wijlen Advokaat De Backer, in leven Volksvertegenwoordiger der Kristene Volkspartij voor het arrondissement Aalst – betreurde volksvriend – stoere Vlaming – Wijze Leider"* en na deze kerkelijke dienst ging het in stoet, de fanfare *"Groeien en Bloeien"* voorop, naar het kerkhof waar een grootse bloemenhulde bij het grafmonument plaats had gevolgd door de *"uitvoering van Liederen door de leden der Zangafdeling en enkele toespraken namens de afdeling Denderhoutem."*

De eigenlijke uitvoering van de De Backercantate werd nog voorafgegaan door *"de Turnfeesten der afdelingen van Aalst, Denderleeuw enz..."*

Volgens het programmaboekje van de De Backerhulde zou de cantate worden uitgevoerd te 15u30 door meer dan 200 uitvoerders. Die "DE BACKERCANTATE" was een muzikale compositie voor koor met begeleiding door de muziekmaatschappij "Groeien en Bloeien" speciaal voor de gelegenheid geschreven door Gustaaf Meganck.

De tekst werd gedicht door de Aalsterse schepen (en latere volksvertegenwoordiger) Karel Leopold Van Opdenbosch en de uitvoering zelf gebeurde onder de algemene leiding van Meganck.

DE BACKER-CANTATE

ALLEN

Voor Volk, voor Land en Taal !
Zoo klonk het uit De Backer's mond,
Streeft naar een hoger ideaal,
Maakt groot den vadergrond !
Uw moed en leven,
Uw alles gegeven.
In 't zwaar gevecht
Voor 't heilig recht !
Mannen en vrouwen,
Vlaand'rens getrouwen,
Als vromen
Den strijd opgenomen !
Gestreden voor recht en vrede,
Liefde en recht in 't zware gevecht.

MANNEN

Recht ? Waar ziet ge Recht ?
Waar ziet ge recht ?
Ach waar ?
De pachter is slaaf,
En de vrijman is knecht !
De werker is moe van de eindloze dagen,
De arbeid is zwaar en loonen zijn lage.
Licht ! Waar straalt het licht ?
Waar straalt het licht ?
Ach waar ?
't Is somber alom en de laagheid heet plicht ,
De weduwe schreit om de nooden van 't leven,
Het weezeke weent : waar is Vader gebleven ?
Schoon ! Wat is er schoon ?
Wat is er schoon ?
Ach wat ?
De rijkaard is heer
En de Vlaming drinkt hoon !
Ons volk ligt geknield in de schandigste boeien
de Kerels zweert : laat de stormen eens loeien !

VROUWEN

Een man stond op. In het ontrecht en 't duister
Verhief hij den kop tegen boeien en kluister.
Wie was die man, die kloeke man ?

ALLEN

De Backer ! De Backer !
Zijn naam en zijn faam
Leven voort, ongestoord !
Als 't gepinkel der starren,
Als 't gesuizel der sparren.

VROUWEN

Een man stond er klaar om de armen te helpen,
Om tranen te stelpen was hij immer daar.
Wie was die man, die goede man ?

ALLEN

De Backer ! De Backer ! enz.

MEISJES

De rupse knaagt het blaadjen af,
Het groene blaadje van de boomen
Het rijst in 't droeve stomme graf
Uit 't land der lieve rozendroomen.
Zoo steelt de dood het kind aan moeder,
Het zustertje aan den grooten broeder,
De lieve vâ aan d'echtgenoot,
Zoo zinkt het gaafste in de dood !

ALLEN

In bittre smart
Kromp ons het hart
In eindloos treuren
Om 't gebeuren.

MEISJES

De visscher zwalpt op d'holle zee,
ter prooi der grauwe, grauwe baren.
Aan d'einder wenkt de veil'ge ree
Die nooit meer hij zal binnenvaren.
Zoo stond hij, ach ! op d'holle zeeën,
Bij 't zilten sop der blijde weeën,
Zoo viel hij, ach ! zoo vroom, zoo groot !
Zoo ging De Backer in de dood !

ALLEN

In bittr'e smart, enz.

KINDEREN

Een Meidag als we bange treurden,
Een Meidag als de bloempjes geurden,
Een Meidag als de vogels neurden.
Toen dolven wij zijn kille graf..
De Lente woei door d'anemonen,
De leeuw'rik zong zijn vredetonen,
De kind'ren droegen liefdekronen,
Toen.. . toen.. .
Toen schreiden wij zoo treurig,
Ach, toen schreiden wij zoo treurig
De klokken zongen treurenklanken,
Wij knielden om den Heer te danken.
De klompen bonkten op de planken,
Toen kromp ons hart van droefheid weg !

ALLEN

In stomme smart
Kromp ons het hart,
In eindloos treuren
Om 't gebeuren.
Wij hadden hem zoo lief !
Wij bidden den Heer
Telken dage weer :
"Leid hem aan uw Vaderhand
'In 't hoogste van uw zegeland !"

DE BACKER'S GEEST

O, Vlaamsche Volk !
Mijn heerlijk volk !
Ik hoor uw zuchten en uw beden,
Betreur zoo niet het schoon verleden
Mijn heerlijk volk !
Weest smeders van de Vlaamse gedachte,
Wijdt aan uw land de beste uwer krachten.
Weest menschen van wil en kerels der daad,
Weest Kristen, Vlaming en stoer Democraat.
O Vlaamsche volk !
De Vlag in uw hart, de Vlag in de hand,
De Groene Vlag voor Vlaanderland.
Voor Recht en Vrede, Liefde en Vrijheid !
Voor Liefde en Vrede, Recht en Blijheid !
O Vlaamsche volk, mijn heerlijk volk !

ALLEN

Wij zweren 't U, o groote vriend !
Gij hebt ons al zoo trouw bemind.
Uw liefde leeft, ons liefde bloeit
In 't harte dat zo warme gloeit
O De Backer
Gij schudt uw Vlamen wakker,
Allen wakker in ons Vlaandren
Staan we 't oude juk in spaanderen,
Houden noch van rust noch duur,
Tot als we winnen Zelfbestuur !
Vlaanderen groot,
Vlaanderen vrij of dood !
Zoo zweren wij, zoo zweren wij,
Hoera, Vlaandren vrij !
Hoezee ! Hoezee !

Op de middenbladzijde van het programma stond in grote druk de volgende tekst van De Backer :

“VLAMINGEN, VRAAGT OF EISCHT UW RECHT NIET, MAAR PAK HET !”

Als sluitstuk van die viering had een betoging plaats in de geest van De Backers streven :

“Vooruitstrevend, Democratisch, Radikaal Vlaamsch en Antimilitaristisch.”



**DIT IS HET
PROGRAMMA VAN DE DE BACKERHULDE
te Denderhoutem op 23, 24 en 25 Oogst 1924.**

Zaterdag 23 Oogst, om 8 uur (nieuwe tijd), op de Dorpsplaats, algemeene herhaling der De Backercantate, waarna OPTOCHT met muziek naar « De Volkswil » alwaar Gezellig Samenzijn.

Zondag 24 Oogst, 's voormiddags om 10 uur (n. t.) Plechtige Mis ter herdenking van wijlen Adv. De Backer.
Onmiddellijk na de Mis, optocht met muziek naar het graf van Adv. De Backer, alwaar

Bloemenhulde
door de afdelingen en de bevolking van Denderhoutem.
Uitvoering van Liederen door de leden der Zangafdeeling.
Aanspraken namens de afdeling Denderhoutem.
's Namiddags om 3 1/2 uur (n. t.), Turnfeesten door de afdelingen van Aalst, Denderleeuw, enz.
Om 4 1/2 uur (n. t.)

Uitvoering der "De Backercantate",
woorden van den heer L. Van op den Bosch, muziek van den heer G. Meganck, onder de leiding van den heer G. Meganck, met de medewerking van meer dan 200 uitvoerders en de fanfaar « Groelen en Bloeten ».
Om 5 uur (n. t.)

Betoging
staande in het teek'n van Adv. De Backersstriven : Vooruitstrevend Democraatisch, radikaal Vlaamsch en antimilitaristisch.
De stoet zal gevormd worden aan d' Plaats en de voornaamste straten van het dorp doorkruisen, waarna aanspraken op de Plaats door de heeren
L. VAN OP DEN BOSCH, Schepen der stad Aalst;
Dr A. D'HAESE, uit Geeraardsbergen;
G. DE CLERCQ, Volksvertegenwoordiger uit Kester.

De bevolking van Denderhoutem wordt aangezet hare huizen te bevlaggen en te versterken. Er wordt een prijskamp ingericht voor de schoonst versierde gevels : 100 fr. prijzen.
Door de vrouwelijke leden van de afdelingen zullen bijgumpjes en De Backer-medaljons verkocht worden.

Maandag 25 Oogst, om 8 uur 's avonds, in « De Volkswil », kostelozen Tombola onder de uitvoerders der Cantate.
Namens de Feestkommissie,
Dr H. PAUWELS.

Na de stoet doorheen de voornaamste straten van Denderhoutem werd op het dorp nog het woord gevoerd door Karel Leopold Van Opdenbosch, Dr. Albert D'Haese en Gustaaf "Staf" De Clercq, drie Vlaams-nationalisten die vergeefs gehoopt hadden na de oorlog meer respect te krijgen voor de Vlaamse eisen in het door de Franstaligen gedomineerde België. De Vlaamse intellectuelen die zelf aan het front hadden gestaan reageerden hierop met de Frontpartij die de eerste Vlaams-nationalistische fractie in het Belgische parlement vormde.

Na de oorlog versmolt de Christene Volkspartij met de Frontpartij die in het latere Vlaamse nationalisme opging.

Het ideeëngoed van De Backer is altijd een duurzaam ferment gebleven...

Wij weten dat De Backer slecht beloond werd voor zijn inspanningen om de botsingen met de Kerk zoveel als mogelijk te beperken. Zijn onverwachte dood - enkele dagen vóór de parlementsverkiezingen van mei 1904 - was een zware slag voor de daensistische beweging.

De betekenis van de politieke activiteit van De Backer in en buiten het parlement is nog onvoldoende gekend en gewaardeerd. De periode van daensistische strijd is een bewogen stuk geschiedenis, waarin de felle priester Daens voor de opwinding en de noodzakelijke revolutionaire geest zorgde en de meer serene De Backer de doctrine leverde. Zijn *"Handwijzer voor de Vlaamsche kiezer"* werd trouwens 10 jaar na zijn dood nog altijd heruitgegeven en gelezen!

De Backer was één van de weinige daensistische prominenten van wie het gezag over heel Vlaanderen werd erkend. Nooit is hij afgeweken van de programmaverklaringen die gans zijn leven lang de leidraad geweest zijn van zijn politiek optreden.

Als volksvertegenwoordiger was hij een fel verdediger van de sociale en Vlaamse belangen, op een ogenblik dat dit bij andere partijen nauwelijks aan bod kwam. Hij ging de kiezer tegemoet met de stelligste belofte in de Kamer altijd hun taal te spreken, totaal ongehoord voor die periode toen in de Kamer door Vlaamse mandatarissen altijd Frans werd gesproken! Door zijn hardnekkigheid in het naleven van zijn principes maakte hij zijn aanhangers bewust van hun *eigenwaarde* en fier op hun *identiteit*.

In een artikel in *"De Werkman"* van 20 maart 1914 - 10 jaar na zijn dood - wordt De Backer nog altijd geciteerd als de architect van de Vlaamsche Christene Volkspartij:

"Het doelwit van de partij is niet de verscheuring, maar de hervorming van de katholieke partij nagezien de omstandigheden: wij willen het volk stoffelijk en zedelijk verheffen en daarom eisen wij gelijke rechten en gelijke vrijheid voor alle Belgen."

Waarna de programmapunten worden opgelijst met als afsluiter: *"Vlaamsch, als bestuurlijke, rechterlijke en wetgevende taal in het Vlaamsche land!"*

De Backer stond ook voor een rechtvaardige politieke machtsuitoefening via het algemeen eenvoudig stemrecht: de stem van een gewone, onbemiddelde arbeider is evenwaardig als deze van een kasteelheer of textielbaron. En de volgorde der kandidaten op de kieslijst werd democratisch bepaald via een geheime poll!

Kristen Volkspartij van Aalst.			
Uitslag van den Poll			
van Zondag 22 Maart 1914.			
Daens Pieter, bekam voor de 1 ^e plaats			1106 st.
Plancquaert H. » » » 2 ^e »			1077 »
Van den Bruele A. » » » 3 ^a »			966 »
Ceuterick Denis, » » » 4 ^e »			777 »
Meert Marinus, » » » 5 ^e »			712 »
Voor de Plaatsvervangers.			
Plancquaert H. bekam voor de 1 ^e plaats			1073 st.
Vanden Bruele A. « « « 2 ^a »			1045 »
Coppens René, » » » 3 ^e »			854 »
Van Heghe J. V. » » » 4 ^e »			801 »

Uit De Werkman van 27 maart 1914

Of de *Vlaamsch Christene Volkspartij*tussen de beide wereldoorlogen in, dezelfde radicale dan wel gematigder richting zou hebben genomen blijft een open vraag.

Indien hij de *Groote Oorlog* nog zou hebben meegemaakt en had geweten dat Vlaamse soldaten aan het IJzerfront door Nederlandsonkundige officieren *"tot in der dood vernederd"* werden, zou hij dan ook een activistisch militant zijn geworden?

De Backers hardnekkige vlaamsgezindheid was beduidend meer dan een taalstrijd: de eigen taal was het onmisbaar middel bij uitstek in zijn door-en-door sociale strijd om via onderwijs en ontwikkeling de achtergestelde Vlamingen recht en vrijheid te laten verwerven en hen via een betere sociale status welvarender te maken.

Niet voor niets was één van zijn lijfspreuken: *"De welvaart in de samenleving moet opstijgen van omlaag naar omhoog"*, *"Vooruit, mannen, met vlaamsche koppigheid en onvermoeibare taatheid!"* en *"Vlamingen, vraag of eischt uw recht niet, maar pak het !"*



Onder hen **Dr. Honoré Pauwels**, schoonzoon van Dr. Feliciaan Van Oudenhove, voorts Oktaaf Van der Speeten, Frans Sienaert, Donaat Sonck (Anderenbroek), August Eeman (eerst Molenstraat, nadien Terlinden), Petrus Adriaens (Herlinckhove), Kamiel Schoupe (rechtover de St.Amanduskerk), smid Jozef Baeten (Knipperhoek), August De Schrijver (Eigenstraat), Cyriel Uyttenhove (laatste boerderij op de Dries), Felix Roelandt (Vondelen), Aloïs De Nul, Petrus Van Vaerenbergh, Achiel Ysebaert en nog zovele anderen.

Onvoldoende geweten is ook dat hij het was die in de Kamer de aanzet gaf tot de vernederlandsing van het hoger onderwijs met de Gentse universiteit op kop "om den afgrond te sluiten tussen weten-schap en volk".

Na de dood van De Backer bleven de Christen Democraten prominent aanwezig op de politieke scene in Denderhoutem waar gezongen werd van "Laat de Volksstem maar praten, laat de Volksstem maar doen, wij zijn al Demokraten, wij stemmen voor de Groen!"

Dr med. H. PAUWELS
 3e Plaatsvervanger voor de Kamer

Zijn grenzeloze offervardigheid en de oprechte liefde Voor zijn Volk hebben hem tot Vriend gemaakt van heel het Vlaamsch. Nationale Denderhoutem.

Stemt 4

De Christen Democraten bekleedden ook een prominente rol in het culturele en sociale leven van de gemeente: de Fanfare "Groeien en Bloeien" telde in 1934 (zie foto hieronder genomen op 12 juni 1934 aan de overkant van de toenmalige kapel van O. L.V. van Zeven Weeën op het pleintje aan het einde van de Molenstraat.) niet minder dan 43 spelende leden. De wekelijkse repetitie had plaats in "De Volkswil" – later omgedoopt tot "Het Vlaamsch Huis" - de zaal van de "Doozjn" annex café uitgebaat door Omer Scheerlinck en Julia Adriaens.

Hoe belangrijk de maatschappij was blijkt uit het aantal betalende leden in 1930: op het Dorp 28, op Terlinden 22, in den Anderenbroek 7, Lebeke 8, Daal 13, Vondelen 12 maar ook uit het immense aantal sympathisanten (278) die inschreven voor het jaarlijks Sint Ceciliafeest.



Gemeente Denderhoutem

LUISTERRIJKE AVONDFEESTEN
 door de Tooneelmaatschappij • DE KUNSTMINNAARS, •
 in de ruime zaal van • DE VOLKSWIL •
 met medewerking der Fanfares • GROEIEN EN BLOEIEN •

op Zondag 23 en Dinsdag 25 December (Kerstdag) 1923
 BUREEL 4 1/2 UUR. GORDIÏN 6 UUR.

PROGRAMMA :
 Opningstok door de Fanfares.

VERLATEN
 oorspronkelijk drama in 4 bedrijven door Jozef Toussaint.

ROLVERDEELING :

FRANS MARTENS, handelaar,	M. Fr. Van Rosseu.
M. J. VAN BARTENS, zijn vrouw,	Jul. H. Van Rosseu.
DANIEL,	M. P. V. d. Speeten.
ADOLF, hun kinderen,	M. J. De Coninck.
VAN VAERENBERGH, rijke handelaar,	M. J. De Dier.
GUSTAAF, zijn zoon,	M. L. V. d. Speeten.
VAN RAEMLEWICKE, med. aan 1-laar van Van Vaerenbergh,	M. R. De Coninck.
GOOR S., knecht bij de familie Martens,	M. A. De Cremer.
PIER VERBEKEN, herbergier,	M. A. Adriaens.
DEURWAARDER,	M. M. Sonck.
TREESKEN	Jul. L. V. d. Speeten.
WILLEM,	M. R. De Becker.
TINNEKEN } kinderen,	Jul. C. Bayl.
JAN LIE	R. J. Verbeken.
FRANS	M. J. De Wintre.
STRAATHUIZIKANT,	M. R. Gouberl.
BOEREN, AMBTENAARS en KINDEREN.	

Het stuk speelt in 1865 te Brussel. Het eerste en tweede bedrijf spelen in de stad; het derde en vierde op het land van Molenbeek; het vierde bedrijf op een dorpie in een omtrek van Brussel.

IN GHEEL GESTORVEN
 Ge rimeerd blijspel in 1 bedrijf door Gust. Springael.

ROLVERDEELING :

M. DE STURE, rentenier,	M. J. De Coninck.
MELANIE, zijn vrouw,	Jul. De Smaet.
ELAMETIE, hun dochter,	Jul. L. Van de Velde.
WILLEM, lat. ito-landscheide,	M. P. V. d. Speeten.
FRANS DE VIS, drukker,	M. C. Adriaens.

N. B. — De dames worden vriendelijk verzocht zich van hun hoeden te ontdoen. Er wordt streng verboden in de zaal te rooken.

Prijzen der Plaatsen: Eerste Rang 3,50 fr. Tweede rang 2,50 fr. Derde rang 1 fr.

NAMENS HET BESTUUR :
 De Eerevoorzitter, De Voorzitter, De Schatbewaarder, De Schrijver,
 Dr. H. Pauwels, J. De Coninck, A. De Cremer, L. Vender Speeten.

Daarop werden steevast “worteltjes met bouilli” als voorgerecht en “varkensgebraad (in tomatensaus) met patatten “ geserveerd.

Het lokaal van de Christene Volkspartij deelden ze ook met de toneelvereniging “De Kunstminnaars” en hun agenda bestond hoofdzakelijk in het opluisteren van de talrijke (wijk)-kermissen, de jaarlijkse revue (een soort cabaret) en het Driekoningenfeest.



Bovenste rij v.l.n.r. : 1. Frans VAN DER STRAETEN, 2. Remi DE CONINCK, 3. Robert DE TROYER, 4. Edgard Eeman, 5. Marcel BAEYENS, 6. Edgard DE SAEDELEER, 7. Hector HEYMAN, 8. Maurits SONCK, 9. Jozef DE PUTTER, 10. Rufin SONCK, 11. Omer SONCK, 12. Frans VAN ROSSEN.

2^{de} rij : 13. Frans DE LAEN, 14. Leon SONCK, 15. Jozef DE PUTTER, 16. Richard DE NUL, 17. Florent SONCK, 18. Albert VAN DER STOCK, 19. Achiel DE SMET, 20. Clemens DE CONINCK, 21. Edmond HEYMAN, 22. Roger MUYLAERT, 23. Robert VAN PAEPEHEM, 24. Albert SONCK, 25. Raymond VAN DEN STEEN, 26. Donaat DE SCHUTTER, 27. Jozef ROELANDT, 28. Frans VAN DEN STEEN, 29. Gustaaf VAN DE VELDE.

Zittend : 30. Joannes FRANCKX, 31. Robert DE BACKER, 32. Petrus SONCK, 33. Petrus MUYLEAERT, 34. dirigent SCHOLLAERT, 35. Clement SONCK, 36. Aimé Roelandt, 37. René HEYMAN, 38. Robert ROELANDT.

Onderaan : 39. René GEERTS, 40. Kamiel GEERTS, 41. Edgard FRANCKX, 42. Edgard MUYLEAERT, 43. Gaston SCHEERLINCK, 44. Roger HENDRICKX

Arrondissement Aalst

Op 22 en 23 September
INHULDIGING
der Bank « De Volkswil » te Denderhoutem.

PROGRAMMA :

Zaterdag 22 September om 6 uur 's avonds
Grote feestelijkheden in de zaal « De Volkswil ».

Zondag 23 September, om 10 uur voormiddag
Vergadering voor de besturen der verschillende samenwerkende maatschappijen.

Om 1 uur
Middagmaal voor alle inschrijvenden.

Om 3 uur namiddag
Bijeenkomst der deelnemende maatschappijen aan 't lokaal « De Volkswil ».

Om 3.30 uur

OPTOCHT

door de voornaamste straten der gemeente, waarna aan de Bank
AANSPRAKEN
door de heeren L. Van opden Bosch, H. Vos, volksvertegenwoordigers, H. Borginon, advocaat.

Alle verkoop van herkenningsteekens, bloempjes, enz., is voorbehouden aan de leden van den plaatselijken Vrouwenbond.

Namens de feestcommissie,
Dr. H. Pauwels, Van der Speeten Oct, Ysebaert A., De Nul Alojs, Van Vae-
renbergh P.

Opmerkelijk ook was de oprichting in juni 1927 door Achiël Ysebaert van een bank voor de democraten met de toepasselijke naam "De Volkswil". Ze werd echter pas een jaar later feestelijk ingehuldigd en de vlaams-nationalistische volksvertegenwoordigers Karel Leopold Van Opdenbosch en Herman Vos voerden er het woord en Hendrik Borginon was gastspreker.

Uit de keuze van de gastspreker blijkt duidelijk hoe de Vlaamsch Christene Volkspartij door de jaren heen radicaliseerde van sociaal-Vlaamsgezind over flamingantisme naar een militante beweging – strevend naar zelfbestuur.



11 juli 1917 : Vlaamse soldaten vieren de Guldensporenslag

De Vlaamse beweging had vergeefs gehoopt - in ruil voor haar loyaliteit tijdens de oorlog - meer respect voor de Vlaamse eisen, in het door de Franstaligen gedomineerde België, te verkrijgen. De Vlaamse intellectuelen die zelf aan het front stonden reageerden in 1919 met de oprichting van de **Frontpartij** die beschouwd kan worden als de eerste echte Vlaams-nationalistische partij in Vlaanderen.

De partij ontstond enerzijds uit de Vlaamse Frontbeweging en anderzijds uit activisten uit de Eerste Wereldoorlog die, via collaboratie met de Duitsers, een aantal Vlaamse grieven - en zelfs Vlaamse onafhankelijkheid - hoopten te verwezenlijken. Zij vormde de eerste Vlaams-nationalistische fractie in het

Belgische parlement en ijverde voor o.a. amnestie voor de activisten van W.O.I. Het einde van de interbellumperiode was een janboel van jewelste. Er was nood aan een geestelijk nieuwe orde, de reactie tegen de politiek die eigen belang zocht en het verval liet toenemen. Geen wonder dat sommigen hier heil zagen in het Nieuwe Duitsland dat velen bekoorde door hun tucht, gezag, orde en machtsontplooiing.

De Frontpartij fuseerde in 1923 met de daensistische partij, voortaan heette zij **Christelijke Volkspartij-Vlaamse Frontpartij van Vlaamse Nationalisten**, waardoor de Frontpartij zich weer in katholiek vaarwater zou bevinden, alhoewel de Fronters nog stevig vertegenwoordigd werden door de socialisten in Antwerpen in die periode.

De partij scheurde in 1933 uiteindelijk uiteen in diverse nieuwe partijen die elk een andere ideologie nastreefden.

Een deel sloot zich aan bij het in 1932 opgerichte **Verbond van Dietsche Nationaal Solidaristen (Verdinaso)** van Joris van Severen die een leidinggevende elite wilde vormen die door haar stijl en optreden de macht in de staat zou veroveren, eerder dan deze omver te werpen. Het Verdinaso werd opgericht als een organisatie die Vlaanderen en Nederland wilde herenigen in Groot-Nederland.



Uitvergroting van de VNV-affiche in het venster op de foto van blz. 160



Staf DE CLERCQ

Toen Staf De Clercq op 1 oktober 1933 in een besloten vergadering te Aalst de standpunten van het **Vlaams Nationaal Verbond (VNV)** kwam uiteenzetten, kwam Karel Van Opdenbosch, de gewezen daensist tot het besluit dat de nieuwe partij "in wezen en in geest" fascistisch was.

Den 1^o Oct. kwam hij spreken te Denderhoutem met Elias en De Ridder en zij piepten geen woord over de nieuwe richting, noch over het nieuw programma.
Den 6^o October - een vrijdag - was er een vergadering van 14 personen te Aalst. De meerderheid van die vergadering bestond uit betaalde mannen van Volksverheffing, drukkerij, ziekenbond, vakvereniging; daar werd beslist het Daensisme over boord te gooien en de nieuwe richting te volgen.
Ik was de eenige - in die vergadering - die protesteerde.

uit het dagboek van K.L. Van Opdenbosch : het einde van het daensisme als politieke partij.

De Clercq, die als onderwijzer de verfransing te Brussel en op de taalgrens lijfelijk ondervond, was al vanaf 1911 actief in taalgrensacties. Zijn Vlaamsgezindheid koppelde hij aan een verdediging van de katholieke moraal tegen verfransing en onzedelijkheid.

Tijdens de Eerste Wereldoorlog evolueerde de oorlogsvrijwilliger De Clercq, hoewel hij gematigd blijft, in dezelfde richting als de

Frontbeweging. Van 1919 tot 1932 was hij Kamerlid voor de Frontpartij in het arrondissement Brussel. De Clercq raakte in 1932 niet herkozen en probeerde in 1933 tot een concentratie te komen van de verschillende Vlaamsnationalistische groeperingen die Vlaanderen op dat moment rijk was.

In het ideologisch verdeelde Vlaams-nationalisme was hij vooral een brugfiguur. Hij kantte zich tegen het fascistische gedachtegoed van Joris van Severen. Tegelijk wierp hij zich op als een anti-belgicist. Begin 1933 werd hij voorzitter van een comité dat het partijpolitieke Vlaams-nationalisme moest herenigen. Hij meende dat het Vlaams-nationalisme ideologisch vernieuwd moest worden. De stichtingsproclamatie van het Vlaamsch Nationaal Verbond (VNV) van 8 oktober 1933 huldigde het Dietse anti-belgicisme en de rechts-autoritaire principes van de radicale West-Vlamingen. Voor deze tegevoetkoming werd De Clercq op papier de autoritaire leider en raakte in conflict met de gematigde partijleden.

Van Opdenbosch vroeg maar kreeg geen algemene volksvergadering om democratisch te beslissen over een al dan niet aansluiting bij het VNV. Op 17 november 1933 keurden de bestuursleden van de Christene Volkspartij-Vlaamse Front, de SM Volksverheffing, de Verenigde Ziekenfondsen, het

Vlaams Nationaal Vakverbond en verscheidene Vlaams-nationale fanfares en wijkverenigingen een motie goed die Van Opdenbosch wegens zijn uitlatingen tegen het VNV uit de partij zette en wat meteen ook het einde van het Daensisme als politieke partij betekende.

Een deel van de daensisten volgde zijn standpunt en weigerde zich aan te sluiten bij het VNV. Een ander deel sloot zich wel aan en op 5 mei 1935 hield het VNV haar eerste landdag op de Kesterheide in het huidige Vlaams-Brabant. Op het enige reusachtige spandoek stond de slogan "*Eén volk in eigen staat*". De prestaties van het fascisme in Duitsland maakte sterke indruk en hier kan wel een deel van de oorzaak liggen in de latere collaboratie met de Duitsers. De kans om te ontvoogden lag blijkbaar voor het grijpen voor de Vlaams Nationalisten.

De verkiezingsoverwinning van het VNV in 1936 verstevigde De Clercq's positie. Hij dwarsboomde de gematigde VNV-vleugel door met Diets-revolutionaire taal elke samenwerking met andere partijen onmogelijk te maken.

De Clercq's houding voor de oorlog was dubbelzinnig. Hij achtte een neutrale status van België de beste garantie om buiten een nieuwe oorlog te blijven, maar zocht toenadering tot Nazi-Duitsland als voorbereiding op een nieuw activisme.

De Vlaams-nationalistische parlementsleden onderschreven op 14 mei 1940 het ordewoord "geen tweede activisme", maar reeds op 3 juni 1940 voerde De Clercq besprekingen met het Duitse Militaire Bestuur. Hij stelde zijn beweging "*volledig ter beschikking met raad en daad*". Bij zijn dood zat het VNV tot over de oren in de collaboratie. De Clercq meende dat de vlucht vooruit de beste verdediging was.

Bij de gemeenteraadsverkiezingen van 9 oktober 1932 heroverden in Denderhoutem de daensisten de volstrekte meerderheid met 6 tegen 5 zetels voor de katholieken.

Na de gemeenteverkiezingen van 9 oktober 1938 herveroverden de katholieken de meerderheid onder de leiding van notaris Edgard Van Oudenhove die op 11 maart 1941 de laatste gemeenteraadzitting voorzat.

Op 28 mei 1941 werd hun bevoegdheid overgedragen aan een college van burgemeester en schepenen dat uitsluitend was samengesteld uit daensisten en VNV-sympathisanten die - met uitzondering van een klein deel - officieel collaboreerde met de Duitse bezetter.

Onmiddellijk na de bevrijding op 4 september 1944 namen burgemeester Van Oudenhove en de katholieke gemeenteraadsleden hun functies weer op. De gemeenteraadsleden die voor de oorlog op de daensistische lijst waren verkozen werden van hun mandaat vervallen verklaard "*wegens hun onwaardige houding*" tijdens de bezetting.



Bevrijdingsstoet op de Plesj in Atom

Heel wat daensisten - maar niet allen - waren tijdens de oorlog immers overgestapt naar het V.N.V.

Na de oorlog volgde de afrekening tijdens de repressie, verdwenen de daensisten van het politieke toneel en lag het Vlaams-nationalisme op politiek vlak jarenlang buitenspel.

Er dient gezegd dat Van Oudenhove als burgemeester een voorzichtige houding aannam tegenover zijn voormalige politieke tegenstrevers.

**DAENSFONDS
DENDERHOUTEM**

**HERDENKING
ALOIS DE BACKER
EN
A. VAN DEN BRUELLE
OP ZONDAG 1 JUNI 1980**

- Eucharistieviering in de hoofdkerk, opgeluisterd door het koor «Het Snoerke»
Homelie door E. P. Aernouts
- Optocht naar het kerkhof met de fanfare «Tot Heil des Volks»
- Toespraak door Luk Pots, voorzitter van de plaatselijke Daenskring
- Receptie in de zaal Deysel (lokaal voetbalclub Denderhoutem) met toespraak van F.J. Verdoodt

Iedereen welkom !

Van: Daens, Uitgeverij F. DAENS - Rendinge
Via van regit. F.W. art. 101.1

Epiloog

Aloïs De Backer werd herhaaldelijk herdacht en gehuldigd door de daensisten. Na de Tweede Wereldoorlog gebeurde dat een eerste maal in 1957 tijdens de Daensherdenking samen met Hector Plancquaert, Smid Lambrecht en Denis Ceuterick.

In Denderhoutem had vanaf 1980 drie jaar op rij op initiatief van het Daensfonds een druk bijgewoonde herdenking bij van De Backer en zijn poulain Albert Van den Bruelle.



Op 2 mei 2004 werd op initiatief van de Heemkundige Kring Haaltert de honderste verjaardag van zijn overlijden herdacht. Onder ruime belangstelling werd zijn borstbeeld onthuld voor de vroegere melkerij St.Paulus, in de nabijheid van zijn geboortehuis, in de Atomse Lebeke.

Het beeld werd gesculpteerd door beeldhouwer-steenhouwer Bavo Pausenberger (Zomergem) op basis van een zorgvuldig bewaarde foto van De Backer die ook zijn doodsprentje sierde. Dat niemand nu nog twijfelt aan de belangrijke politieke rol die De Backer heeft gespeeld moge blijken uit het feit dat de gemeente Haaltert het beeld heeft bekostigd en het plechtig werd onthuld door toenmalig burgemeester Valentine Tas. En "den boschadvokaat" zal ongetwijfeld fijntjes gelachen hebben dat "Moed en Volharding" - de ooit concurrerende fanfare van het *Doozjenmuziek* de stoet had begeleid...

De 175ste verjaardag van priester Daens in 2014 werd een feest van dankbaarheid, durf en hoop op weg naar een sociaal en rechtvaardig Vlaanderen waarbij Aloïs De Backer werd geëerd in zijn eigen dorp met een tentoonstelling in de gemeentelijke muziekkacademie van 5 juli tot 4 augustus.

**de man van bij ons
en zijn tijd**

in de
**Muziekacademie
DENDERHOUTEM**

elk weekend
van 5 juli tot 10 augustus
telkens
van 14 tot 18u

**Aloïs
DE BACKER
en het Daensisme**

DAENS 175-viering in Denderhoutem



Op zaterdag 5 juli 2014 had in Denderhoutem - niettegenstaande de Rode Duivelsgekte - in het kader van de Daens 175-viering - onder grote belangstelling de herdenking plaats van Aloïs De Backer, de lokale volksvertegenwoordiger voor de Christene Volkspartij van Pastoor Daens.

Na de plechtigheid aan het grafmonument van De Backer - met toespraak door Johan Velghe, voorzitter van het Priester Daensfonds die werd ingeleid door Luc Pots - trok het in stoet naar de Sint Aman-dusparochiekerk voor een misviering die werd op-

geluisterd door de Koninklijke Muziekmaatschappij Moed & Volharding. Na de mis trok het ganse gezelschap in stoet naar de Muziek-academie waar aan de aanwezigen een receptie werd aangeboden door het Gemeentebestuur en de Cultuurraad. Paul Ghijsels, de lokale reiziger van Pool tot Evenaar, deed er tussen pot en pint de voorstelling van het boek "Aloïs De Backer, de man en zijn tijd" van Luc Pots, waarna burgemeester Veerle Baeyens de daar aan gekoppelde tentoonstelling opende en de hoop uitsprak dat deze tentoonstelling de bezoeker ongetwijfeld zou helpen om de opkomst van het Daensisme in de regio en in gans Vlaanderen mee te beleven en te begrijpen. De tentoonstelling genoot ruime belangstelling en één van de bezoekers verwoordde na het geleid bezoek treffend als volgt:

"Horen zeggen en uitleggen en dat door een échte kenner, geeft altijd een extra meerwaarde hoe professioneel en goed een tentoonstelling ook is opgebouwd. Gebeurt dit dan in onze eigen Atomse taal en met verwijzing naar Atomse mensen



van bij ons dan geeft dit zeker een Atom-gevoel. Taal zo belangrijk of dit nu het Nederlands/"Vlaamsch" is of onze dialect: "de taal is gansch het volk." Vandaar ook nog steeds de niet gestreden blijvende strijd, toen, nu."

Geraadpleegde bronnen

BOEKEN

BOON, Louis Paul - Pieter Daens of hoe in de negentiende eeuw de arbeiders van Aalst vochten tegen armoede en onrecht, Amsterdam, 1971

DAENS, Pieter - Priester Daens, Volksvertegenwoordiger voor Aalst en Brussel. Zijn Leven, zijn Strijden, zijn Lijden, zijne Dood en Verheerlijking, Aalst, 1909

DE BACKER, Aloïs - Handwijzer voor de Vlaamsche Kiezer door A. De Backer - 5de uitgave - 1913

DE BACKER, Aloïs - Het Landelijk Wetboek uitgelegd volgens de bespreking in onze Wetgevende Kamers - 1899

DE KEGEL Joris - "De pijn Daensist te zijn" – 2014.

DE LOOSE, Willy & DE KEGEL, Joris - Kerksken, de wereld in een dorp, 1999.

DE MAEYER, Jan - Arthur Verhaegen 1847-1917 -De Rode Baron - 1994.

DE SCHAEPDRIJVER, Sophie - De Grote Oorlog - Het Koninkrijk België tijdens de eerste wereldoorlog - 2013

DE SMET, Tineke - Regionale invalshoek van Belgische emigratie naar Amerika - Kettingmigratie vanuit Denderhoutem 1901-1923 - Masterscriptie ingediend tot het behalen van de graad Master in Geschiedenis 2009-2010

DE WEVER, Bruno - Greep naar de macht - Vlaams-nationalisme en Nieuwe Orde. Het VNV 1933 - 1935 - 1994

DELAFORTRIE, Luc - Priester en Pieter Daens. Mannen van de doorbraak. Uit de mémoires der familie, Hasselt, 1973

FRÉDÉRICQ, Paul - Schets eener geschiedenis der Vlaamsche Beweging - Eerste deel - 1906

HANSEN, Ingrid - Notaris Van Oudenhove in De Fonteynen van de Oranjeberg - deel 4

HUYLEBROEK, Edgard - Denderhoutem - De Sint-Amandusparochie vroeger en nu - 1985

HUYLEBROEK, Edgard - Denderhoutem door de eeuwen heen - 2001

MEGANCK, Laurent - De mannen van het Houten Geloof, 1985

PLANCQUAERT, Hector - Jan Vleminx, Aalst, 1944

SCHEERLINCK, Staf - Nederhasselt uit de lommerte, 2012

SCHOLL, S.H. Dr - 150 Jaar Katholieke Arbeidersbeweging in België 1789-1937 - tweede Deel De Christen Democratie 1886-1914, 1965

STORMS, Stijn (pseudoniem van K.L. Van Opdenbosch) - Levensschets van Advocaat De Backer (typoscript), Aalst, s.d.

VAN ISACKER, Karel - Het Daensisme - De teleurgang van een onafhankelijke, christelijke arbeidersbeweging in Vlaanderen. 1893-1914, Antwerpen, 1959

VERDOODT, Frans-Jos - Het Daensisme in het arrondissement Aalst, Dendermonde, 1974

WILS, Lode - Het Daensisme. De opstand van het Zuidvlaamse platteland, Leuven, 1969.

WILS, Lode - Van de Belgische naar de Vlaamse natie: een geschiedenis van de Vlaamse beweging

DIVERSE ARTIKELS IN TIJDSCHRIFTEN

?? - *Adv. Aloïs De Backer - Denderhoutem* - in Heemkundige Kring Haaltert, jg. 26 (2006), nr. 4.

DE KEGEL, Joris - *De Daensistische beweging in Kerksken (Deel I)* - Heemkundige Kring Haaltert, jg. 27 - nr. 3.

DE KEGEL, Joris - *De Daensistische beweging in Kerksken (Deel II)* - Heemkundige Kring Haaltert, jg. 27 - nr. 4.

DE KEGEL, Joris - *De Daensistische beweging in Kerksken (Deel III)* - Heemkundige Kring Haaltert, jg. 28 - nr. 1.

DE KEGEL, Joris - *De Daensistische beweging in Kerksken (Deel IV)* - Heemkundige Kring Haaltert, jg. 28, nr. 2.

DE KEGEL, Joris - *De Daensistische beweging in Kerksken (Deel V)* - Heemkundige Kring Haaltert, jg. 29, nr. 1.

DE LOOSE, Willy - *Over advocaat De Backer* - Heemkundige Kring Haaltert, jg. 19, nr. 3.

De LOOSE, Willy – *Uit Denderhoutem 1911* - Heemkundige Kring Haaltert, jg. 24, nr. 3.

DE LOOSE, Willy & SONCK, Hans - *De politieke situatie in onze deelgemeenten 1830-1976* - Heemkundige Kring Haaltert, jg. 26, nr. 3.

HUYLEBROEK, Edgard - *Advocaat en volksvertegenwoordiger Aloïs De Backer*, Heemkundige kring Haaltert, jg. 13, nr. 4.

HUYLEBROEK, Edgard - *Het Denderhoutems "Dousjenmuziek"*, Heemkundige Kring Haaltert, jg. 11 (1991), nr. 2.

POTS, Luc - *De rekeningen van de muziekmaatschappij "Groeien en Bloeien" 1929-1940* - Heemkundige Kring Haaltert, jg. 30 - nr. 2.

VAN CAMPENHOUT, Frans - *Daensisten in Lebeke en Kerksken* - in *Daens Vandaag*, jg. 2001, nr. 2 overgenomen in Heemkundige Kring Haaltert, jg. 23 (2003), nr. 4.

VAN CAMPENHOUT, Frans - *Aloïs De Backer*, in *Het Land van Aalst*, jg. 38 (1986), nr. 4; overgenomen in *Daensfonds*, jg. 12, nrs. 1-2-3 & in Heemkundige Kring Haaltert, jg. 24 (2004), nr. 2.

VAN CAMPENHOUT, Frans – *De Groene Vlag - Daensen en Woestes in Denderhoutem – ??*

VERDOODT, Frans-Jos - *De Backer Aloysius, advocaat, daensistisch christen-democraat, volksvertegenwoordiger* in *Het Nationaal Biografisch Woordenboek*.

VERDOODT, Frans-Jos - *De parlementaire arbeid van de daensistische Christen-Democraat A. De Backer* - *Bulletin van het Priester Daensfonds* - 4de jaargang - nr 1 - 1989.

DIVERSE ARTIKELS GEPUBLICEERD OP INTERNET

Abbé Adolf Daens en de katholieke democratie in Nederland - Van Meeuwen, Jos - <http://www.onvoltooidverleden.nl/>

Daens - Een zoektocht naar de gevolgen van de industriële revolutie - <http://histoforum.net/Daens/>

Dossier: Onze seizoenarbeiders - <http://tracetravak.wordpress.com/dossier-onze-seizoenarbeiders->

Handelingen van de plenaire vergaderingen - Belgische Kamer van Volksvertegenwoordigers – <https://sites.google.com/site/bplenium/>

Het Daensisme van priester Daens - <http://histoforum.net/Daens/daens3.htm>

Het verhaal van Priester Daens in het Aalst van toen en nu - <http://daens.sjcaalst.net/>

Intermediaire structuren in Vlaanderen 19e - 20e eeuw - www.odis.be

Leopold Beun-De Beer (1858-1929) - http://www.odis.be/lnk/PS_53158

Nationaal Biografisch Woordenboek - <http://www.kvab.be/publicaties/nbw.aspx>

Priester Daens: afvallige priester voor het volk – <http://mens-en-samenleving.infonu.nl/religie/43993-priester-daens-afvallige-priester-voor-het-volk.html>

Vereenigde Wevers (1897-1900) - http://www.odis.be/lnk/OR_1857

Vlaams-Christene Volkspartij (1897-) - http://www.odis.be/lnk/OR_32823

EEN SCHAT AAN INFORMATIE KOMT UITERAARD UIT DE KRANTEN, WEEKBLADEN UIT DE BEHANDELDE PERIODE :

Klokke Roeland, Het Land van Aelst, De Nieuwe Tijd, Het Recht, De Vlaamsche Volkseeuw, De Volks-
eeuw, Het Volksrecht, Het Vrije Volk, De Denderbode enz...

Al deze informatie kan worden geconsulteerd op het
Digitale Krantenarchief - D.A.D.D. vzw / Stadsarchief Aalst - <http://aalst.courant.nu/>



*Luc Pots reconstrueerde het verhaal
van De Backer dat werd uitgegeven ter
gelegenheid van*



met de steun van

